

Gestion des erreurs de l'API

[← Retour à la référence de l'API](#)

Table des matières

- [Réponses d'erreur courantes](#)
 - [Flux de gestion des erreurs](#)
-

Réponses d'erreur courantes

400 Mauvaise requête

```
{  
  "error": "Invalid JSON format"  
}
```

Causes :

- JSON mal formé
- Champs requis manquants
- Types de données invalides

404 Non trouvé

```
{
  "error": "Resource not found"
}
```

Causes :

- L'abonné/le profil/l'entité n'existe pas
- ID incorrect dans l'URL

422 Entité non traitable

```
{
  "errors": {
    "imsi": ["has already been taken"],
    "key_set_id": ["does not exist"]
  }
}
```

Causes :

- Échecs de validation
- Contraintes de base de données violées
- Références de clé étrangère inexistantes

500 Erreur interne du serveur

```
{
  "error": "Internal server error"
}
```

Causes :

- Problèmes de connectivité à la base de données
- Erreurs inattendues de l'application

Flux de gestion des erreurs

API Request

OmniCharge

OmniRAN

Downloads

🇫🇷 Français

[Omnitouch Website](#)

Invalid JSON

Valid

400 Bad Request

Authorized?

No

Yes

401 Unauthorized

Resource Exists?

No

Yes

404 Not Found

Data Valid?

No

Yes

422 Validation Error

Process Request

Database OK?

Error

Success

500 Server Error

200/201 Success

[← Retour à la référence de l'API](#)

Exemples d'utilisation de l'API

[← Retour à la référence de l'API](#)

Table des matières

- [Provisionnement complet d'abonné](#)
 - [Provisionnement complet d'IP statique](#)
-

Provisionnement complet d'abonné

Cet exemple démontre le flux de travail complet pour le provisionnement d'un nouvel abonné depuis le début. Le processus implique la création de tous les profils et composants requis avant de créer l'abonné.

Prérequis : Cet exemple utilise `jq` pour l'analyse JSON. Installez avec `apt-get install jq` ou `brew install jq`.

Sections connexes :

- [Gestion des ensembles de clés](#)
- [Profils APN](#)
- [Profils EPC](#)
- [Gestion des abonnés](#)

```
# 1. Créer un ensemble de clés
KEY_SET_ID=$(curl -k -X POST
https://hss.example.com:8443/api/key_set \
-H "Content-Type: application/json" \
-d '{
  "ki": "0123456789ABCDEF0123456789ABCDEF",
  "opc": "FEDCBA9876543210FEDCBA9876543210",
  "authentication_algorithm": "milenage",
  "amf": "8000",
  "sqn": 0
}' | jq -r '.response.id')

# 2. Créer un profil QoS APN
APN_QOS_ID=$(curl -k -X POST
https://hss.example.com:8443/api/apn/qos_profile \
-H "Content-Type: application/json" \
-d '{
  "name": "Default Internet QoS",
  "allocation_retention_priority": 8,
  "apn_ambr_dl_kbps": 50000,
  "apn_ambr_ul_kbps": 25000,
  "pre_emption_capability": true,
  "pre_emption_vulnerability": true,
  "qci": 9
}' | jq -r '.response.id')

# 3. Créer un identifiant APN
APN_ID=$(curl -k -X POST
https://hss.example.com:8443/api/apn/identifiant \
-H "Content-Type: application/json" \
-d '{
  "apn": "internet",
  "ip_version": "ipv4v6"
}' | jq -r '.response.id')

# 4. Créer un profil APN
APN_PROFILE_ID=$(curl -k -X POST
https://hss.example.com:8443/api/apn/profile \
-H "Content-Type: application/json" \
-d '{
  "apn_identifiant_id": $APN_ID,
  "apn_qos_profile_id": $APN_QOS_ID,
  "name": "Internet APN"
```

```

}" | jq -r '.response.id')

# 5. Créer un profil EPC
EPC_PROFILE_ID=$(curl -k -X POST
https://hss.example.com:8443/api/epc/profile \
-H "Content-Type: application/json" \
-d "{
  \"apn_profiles\": [\$APN_PROFILE_ID],
  \"name\": \"Standard Data Plan\",
  \"network_access_mode\": \"packet_only\",
  \"tracking_area_update_interval_seconds\": 600,
  \"ue_ambr_dl_kbps\": 100000,
  \"ue_ambr_ul_kbps\": 50000
}" | jq -r '.response.id')

# 6. Créer un abonné
SUBSCRIBER_ID=$(curl -k -X POST
https://hss.example.com:8443/api/subscriber \
-H "Content-Type: application/json" \
-d "{
  \"imsi\": \"001001123456789\",
  \"key_set_id\": \$KEY_SET_ID,
  \"epc_profile_id\": \$EPC_PROFILE_ID
}" | jq -r '.response.id')

echo "Abonné provisionné avec succès avec l'ID : \$SUBSCRIBER_ID"

```

Ce que cela crée :

Ce flux de travail de provisionnement crée un abonné complet avec :

1. **Clés cryptographiques** ([Ensemble de clés](#)) - Pour l'authentification
2. **Profil de service de données** ([Profil EPC](#)) - Paramètres de bande passante et d'accès au réseau
3. **Configuration APN** ([Profil APN](#)) - Point d'accès avec QoS
4. **Enregistrement d'abonné** ([Abonné](#)) - L'entité abonné réelle

Étapes suivantes :

- Ajouter des numéros de téléphone : Voir [Gestion des MSISDN](#)
- Activer les services vocaux : Créer et attribuer un [Profil IMS](#)

- Configurer l'itinérance : Créer et attribuer un [Profil d'itinérance](#)
- Lier une carte SIM physique : Créer et attribuer une [SIM](#)

Voir aussi :

- [Documentation Multi-MSISDN](#) - Attribution de plusieurs numéros de téléphone
 - [Documentation des profils](#) - Configuration avancée des profils
-

Provisionnement complet d'IP statique

Cet exemple démontre le provisionnement d'un abonné avec une adresse IP statique depuis le début.

Scénario : Provisionner un abonné de dispositif IoT qui a besoin d'une adresse IPv4 statique sur l'APN "internet".

```
# Prérequis : jq doit être installé (apt-get install jq ou brew
install jq)
```

```
# 1. Créer un ensemble de clés
```

```
KEY_SET_ID=$(curl -k -X POST
https://hss.example.com:8443/api/key_set \
  -H "Content-Type: application/json" \
  -d '{
    "ki": "0123456789ABCDEF0123456789ABCDEF",
    "opc": "FEDCBA9876543210FEDCBA9876543210",
    "authentication_algorithm": "milenage",
    "amf": "8000",
    "sqn": 0
  }' | jq -r '.response.id')
```

```
# 2. Créer un profil QoS APN
```

```
APN_QOS_ID=$(curl -k -X POST
https://hss.example.com:8443/api/apn/qos_profile \
  -H "Content-Type: application/json" \
  -d '{
    "name": "IoT Best Effort",
    "allocation_retention_priority": 8,
    "apn_ambr_dl_kbps": 10000,
    "apn_ambr_ul_kbps": 5000,
    "pre_emption_capability": false,
    "pre_emption_vulnerability": false,
    "qci": 9
  }' | jq -r '.response.id')
```

```
# 3. Créer un identifiant APN
```

```
APN_ID=$(curl -k -X POST
https://hss.example.com:8443/api/apn/identifiant \
  -H "Content-Type: application/json" \
  -d '{
    "apn": "internet",
    "ip_version": "ipv4"
  }' | jq -r '.response.id')
```

```
# 4. Créer un profil APN
```

```
APN_PROFILE_ID=$(curl -k -X POST
https://hss.example.com:8443/api/apn/profile \
  -H "Content-Type: application/json" \
  -d "{
```

```
\ "apn_identifieur_id\ ": $APN_ID,  
\ "apn_qos_profile_id\ ": $APN_QOS_ID,  
\ "name\ ": \ "IoT Internet APN\  
}" | jq -r '.response.id')
```

5. Créer une IP statique pour l'APN

```
STATIC_IP_ID=$(curl -k -X POST  
https://hss.example.com:8443/api/epc/static_ip \  
-H "Content-Type: application/json" \  
-d "{  
  \ "apn_profile_id\ ": $APN_PROFILE_ID,  
  \ "ipv4_static_ip\ ": \ "100.64.1.100\  
}" | jq -r '.response.id')
```

6. Créer un profil EPC

```
EPC_PROFILE_ID=$(curl -k -X POST  
https://hss.example.com:8443/api/epc/profile \  
-H "Content-Type: application/json" \  
-d "{  
  \ "apn_profiles\ ": [$APN_PROFILE_ID],  
  \ "name\ ": \ "IoT Data Plan\  
  \ "network_access_mode\ ": \ "packet_only\  
  \ "tracking_area_update_interval_seconds\ ": 600,  
  \ "ue_ambr_dl_kbps\ ": 10000,  
  \ "ue_ambr_ul_kbps\ ": 5000  
}" | jq -r '.response.id')
```

7. Créer un MSISDN (numéro de téléphone)

```
MSISDN_ID=$(curl -k -X POST  
https://hss.example.com:8443/api/msisdns \  
-H "Content-Type: application/json" \  
-d '{  
  "msisdns": "14155551000"  
' | jq -r '.response.id')
```

8. Créer un abonné avec IP statique

```
SUBSCRIBER_ID=$(curl -k -X POST  
https://hss.example.com:8443/api/subscriber \  
-H "Content-Type: application/json" \  
-d "{  
  \ "imsi\ ": \ "0010019999999999\  
  \ "key_set_id\ ": $KEY_SET_ID,  
  \ "epc_profile_id\ ": $EPC_PROFILE_ID,  
  \ "msisdns\ ": [$MSISDN_ID],
```

```
\ "static_ips\": [${STATIC_IP_ID}
}" | jq -r '.response.id')
```

```
echo "Abonné IoT provisionné avec succès !"
echo "  ID de l'abonné : $SUBSCRIBER_ID"
echo "  IMSI : 001001999999999"
echo "  MSISDN : 14155551000"
echo "  IPv4 statique : 100.64.1.100 (sur l'APN 'internet')"
```

Ce que cela crée :

Ce flux de travail de provisionnement crée un abonné IoT complet avec :

1. **Clés cryptographiques** ([Ensemble de clés](#)) - Pour l'authentification
2. **Configuration APN** ([Profil APN](#)) - Point d'accès "internet"
3. **Attribution d'IP statique** ([IP statique](#)) - Adresse IPv4 fixe 100.64.1.100
4. **Profil de service de données** ([Profil EPC](#)) - Limites de bande passante optimisées pour IoT
5. **Numéro de téléphone** ([MSISDN](#)) - Pour l'identification de l'appareil
6. **Enregistrement d'abonné** ([Abonné](#)) - L'entité abonné complète

Résultat :

Lorsque cet abonné se connecte au réseau et se connecte à l'APN "internet", il recevra l'adresse IP statique `100.64.1.100` au lieu d'une adresse DHCP dynamique.

Étapes suivantes :

- Ajouter des APN supplémentaires avec des IP statiques : Répétez les étapes 2-5 pour chaque APN
- Activer les services vocaux : Créer et attribuer un [Profil IMS](#)
- Configurer l'itinérance : Créer et attribuer un [Profil d'itinérance](#)
- Lier une carte SIM physique : Créer et attribuer une [SIM](#)

Voir aussi :

- [Gestion des IP statiques](#) - Documentation détaillée sur les IP statiques

- [Provisionnement complet d'abonné](#) - Provisionnement de base sans IP statique
 - [Documentation Multi-MSISDN](#) - Attribution de plusieurs numéros de téléphone
-

[← Retour à la référence de l'API](#)

Référence de l'API OmniHSS

[← Retour au Guide des Opérations](#)

Table des Matières

- [Aperçu de l'API](#)
 - [Authentification](#)
 - [Gestion des Abonnés](#)
 - [Gestion des MSISDN](#)
 - [Gestion des SIM](#)
 - [Gestion des Ensembles de Clés](#)
 - [Gestion des Profils](#)
 - [Gestion des IP Statique](#)
 - [Gestion du Roaming](#)
 - [Gestion de l'EIR](#)
 - [Statut et Santé](#)
 - [Gestion des Erreurs](#)
 - [Exemples d'Utilisation de l'API](#)
-

Aperçu de l'API

URL de Base

```
https://[hostname]:8443/api
```

Format de la Demande

- **Content-Type** : `application/json`
- **Protocole** : HTTPS uniquement
- **Port** : 8443 (configurable)

Important : Tous les points de terminaison de l'API attendent des charges utiles JSON "plates" sans objets enveloppants.

Format Correct :

```
{  
  "name": "value",  
  "field": "value"  
}
```

Format Incorrect (Ne Pas Utiliser) :

```
{  
  "subscriber": {  
    "name": "value",  
    "field": "value"  
  }  
}
```

Exemple :

```
# ✓ Correct  
curl -X POST https://hss.example.com:8443/api/ims/profile \  
  -H "Content-Type: application/json" \  
  -d '{"name": "default", "ifc_template": "..."}'  
  
# ✗ Incorrect  
curl -X POST https://hss.example.com:8443/api/ims/profile \  
  -H "Content-Type: application/json" \  
  -d '{"ims_profile": {"name": "default", "ifc_template": "..."}}'
```

Format de la Réponse

Toutes les réponses sont en JSON avec la structure suivante :

Réponse de Succès :

```
{
  "status": "success",
  "response": { ... }
}
```

Réponse d'Erreur :

```
{
  "status": "error",
  "response": {
    "invalid_fields": {
      "field_name": "error message"
    }
  }
}
```

Codes de Statut HTTP

Code	Signification	Cas d'Utilisation
200	OK	GET, PUT, DELETE réussi
201	Créé	POST réussi
400	Mauvaise Demande	Données d'entrée invalides
404	Non Trouvé	La ressource n'existe pas
422	Entité Non Traitable	Erreur de validation
500	Erreur Interne du Serveur	Erreur côté serveur

Flux de Demande API

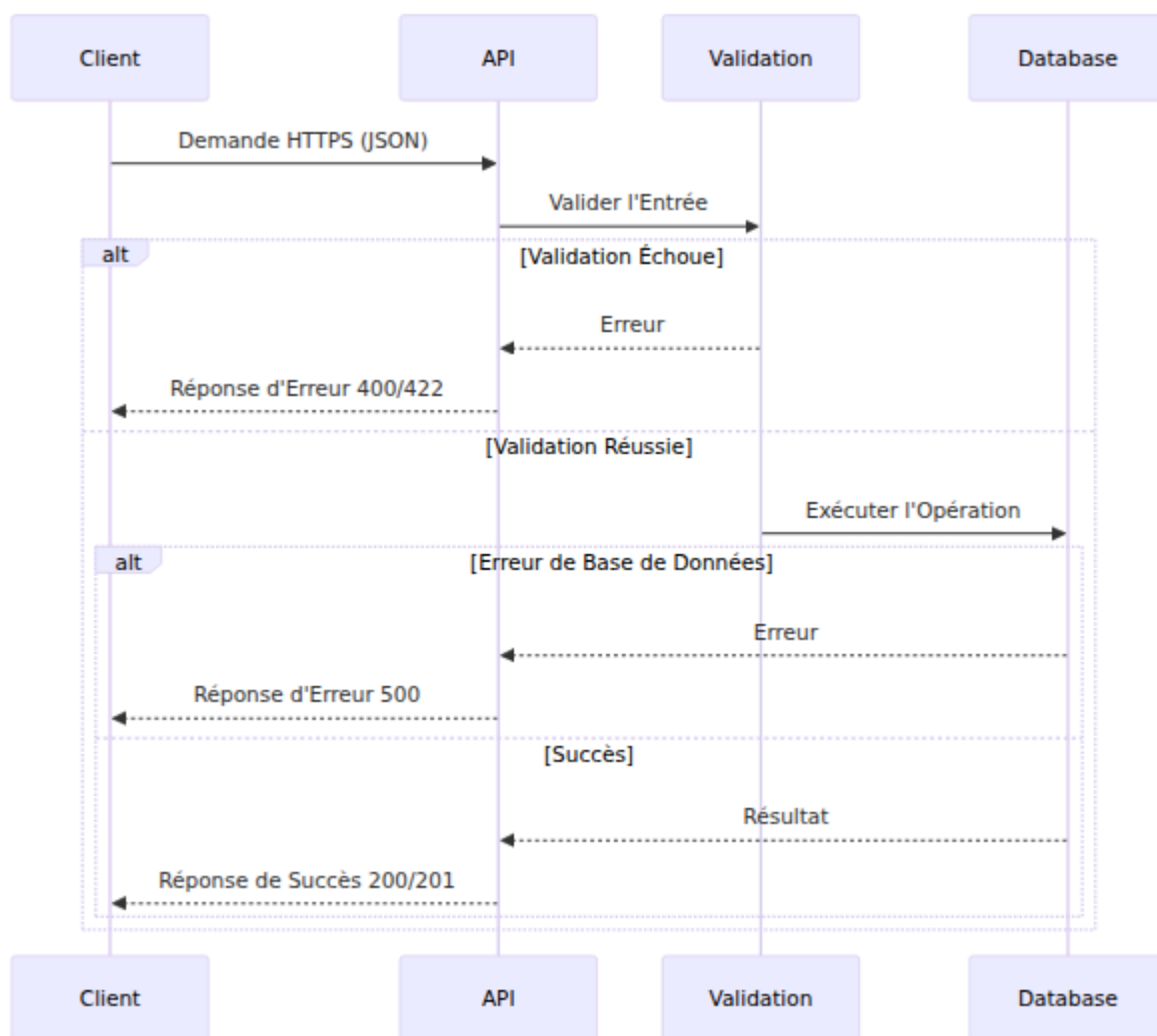

Gestion des Abonnés

Lister les Abonnés

Récupérer tous les abonnés ou filtrer par critères.

Point de Terminaison : `GET /api/subscriber`

Paramètres de Requête :

Paramètre	Type	Description
<code>enabled</code>	boolean	Filtrer par statut activé
<code>ims_enabled</code>	boolean	Filtrer par statut IMS activé

Exemple de Demande :

```
curl -k https://hss.example.com:8443/api/subscriber
```

Exemple de Réponse :

```
{
  "data": [
    {
      "id": 1,
      "imsi": "001001123456789",
      "enabled": true,
      "ims_enabled": true,
      "sim_id": 1,
      "key_set_id": 1,
      "epc_profile_id": 1,
      "ims_profile_id": 1,
      "roaming_profile_id": 1,
      "custom_attributes": {},
      "inserted_at": "2025-10-15T10:30:00Z",
      "updated_at": "2025-10-15T10:30:00Z"
    }
  ]
}
```

Obtenir un Abonné par ID

Récupérer un abonné spécifique par ID de base de données.

Point de Terminaison : `GET /api/subscriber/:id`

Paramètres de Chemin :

Paramètre	Type	Description
id	integer	ID de base de données de l'abonné

Exemple de Demande :

```
curl -k https://hss.example.com:8443/api/subscriber/1
```

Obtenir un Abonné par IMSI

Récupérer un abonné par son IMSI.

Point de Terminaison : GET /api/subscriber/imsi/:imsi

Paramètres de Chemin :

Paramètre	Type	Description	Format
imsi	string	Identité Internationale d'Abonné Mobile	14-15 chiffres

Exemple de Demande :

```
curl -k https://hss.example.com:8443/api/subscriber/imsi/001001123456789
```

Cas d'Utilisation : Dépannage d'un abonné spécifique par son IMSI.

Obtenir un Abonné par MSISDN

Récupérer un abonné par son numéro de téléphone.

Point de Terminaison : GET /api/subscriber/msisdn/:msisdn

Paramètres de Chemin :

Paramètre	Type	Description	Format
<code>msisdn</code>	string	Numéro ISDN de la Station Mobile	1-15 chiffres (E.164)

Exemple de Demande :

```
curl -k  
https://hss.example.com:8443/api/subscriber/msisdn/14155551234
```

Cas d'Utilisation : Recherche d'informations sur un abonné lorsque vous n'avez que son numéro de téléphone.

Créer un Abonné

Provisionner un nouvel abonné.

Point de Terminaison : `POST /api/subscriber`

Corps de la Demande :

```
{  
  "subscriber": {  
    "imsi": "001001123456789",  
    "enabled": true,  
    "ims_enabled": true,  
    "sim_id": 1,  
    "key_set_id": 1,  
    "epc_profile_id": 1,  
    "ims_profile_id": 1,  
    "roaming_profile_id": 1,  
    "custom_attributes": {  
      "note": "Abonné de test"  
    }  
  }  
}
```

Champs Requis :

- `imsi` - Doit être de 14 à 15 chiffres, unique
- `key_set_id` - Doit référencer un [Ensemble de Clés](#) existant
- `epc_profile_id` - Doit référencer un [Profil EPC](#) existant

Champs Optionnels :

- `enabled` - Par défaut : true
- `ims_enabled` - Par défaut : true
- `sim_id` - Référence à une [carte SIM](#)
- `ims_profile_id` - Référence à un [Profil IMS](#) (requis pour les services IMS)
- `roaming_profile_id` - Référence à un [Profil de Roaming](#) (requis pour le contrôle du roaming)
- `msisdns` - Tableau d'IDs [MSISDN](#) (numéros de téléphone)
- `static_ips` - Tableau d'IDs [IP Statique](#) pour les affectations APN
- `custom_attributes` - Paires clé-valeur personnalisées

Voir Également :

- [Exemple Complet de Provisionnement d'Abonné](#) - Flux de travail de bout en bout
- [Documentation Multi-MSISDN](#) - Attribution de numéros de téléphone aux abonnés
- [Gestion des IP Statique](#) - Attribution d'IP statiques aux APN

Exemple de Demande :

```
curl -k -X POST https://hss.example.com:8443/api/subscriber \
-H "Content-Type: application/json" \
-d '{
  "subscriber": {
    "imsi": "001001123456789",
    "key_set_id": 1,
    "epc_profile_id": 1
  }
}'
```

Flux de Provisionnement :

Début du Provisionnement

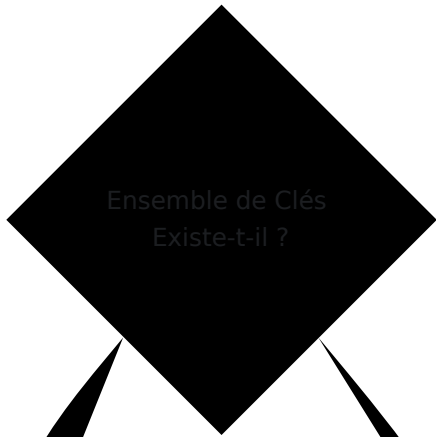

Non

Erreur : Ensemble de Clés Non Trouvé

Oui



Non

Erreur : Profil EPC Non Trouvé

Oui



Non

Erreur : L'IMSI Existe Déjà

Oui

Créer Abonné

État de l'Abonné Auto-Créé

Mettre à Jour un Abonné

Modifier un abonné existant.

Point de Terminaison : PUT /api/subscriber/:id

Paramètres de Chemin :

Paramètre	Type	Description
id	integer	ID de base de données de l'abonné

Corps de la Demande :

```
{
  "subscriber": {
    "enabled": false,
    "ims_enabled": false,
    "epc_profile_id": 2,
    "custom_attributes": {
      "note": "Désactivé temporairement"
    }
  }
}
```

Champs Modifiables :

- enabled - Activer/désactiver tous les services
- ims_enabled - Activer/désactiver les services IMS
- sim_id - Changer l'attribution de la carte SIM
- key_set_id - Changer les clés cryptographiques (soyez prudent !)
- epc_profile_id - Changer le profil de service de données
- ims_profile_id - Changer le profil de service vocal
- roaming_profile_id - Changer la politique de roaming
- msisdns - Mettre à jour les numéros de téléphone attribués à l'abonné

- `static_ips` - Mettre à jour les affectations [IP statiques](#) aux APN
- `custom_attributes` - Mettre à jour les données personnalisées

Non Modifiable :

- `imsi` - Ne peut pas changer l'IMSI (supprimer et recréer à la place)

Voir Également :

- [Gestion des Profils](#) - Gestion des profils de service

Exemple de Demande :

```
curl -k -X PUT https://hss.example.com:8443/api/subscriber/1 \
-H "Content-Type: application/json" \
-d '{
  "subscriber": {
    "enabled": false
  }
}'
```

Cas d'Utilisation :

- Désactiver temporairement un abonné : `{"enabled": false}`
- Désactiver uniquement les services vocaux : `{"ims_enabled": false}`
- Changer le profil de service : `{"epc_profile_id": 2}` (voir [Profils EPC](#))
- Mettre à jour la politique de roaming : `{"roaming_profile_id": 3}` (voir [Gestion du Roaming](#))

Supprimer un Abonné

Retirer un abonné du système.

Point de Terminaison : `DELETE /api/subscriber/:id`

Paramètres de Chemin :

Paramètre	Type	Description
id	integer	ID de base de données de l'abonné

Exemple de Demande :

```
curl -k -X DELETE https://hss.example.com:8443/api/subscriber/1
```

Avertissement : Cela supprime définitivement l'abonné et toutes les données d'état associées (sessions PDN, appels, etc.). L'IMSI peut être réutilisé après la suppression.

Remarque : La suppression d'un abonné ne supprime PAS les éléments associés :

- **Ensemble de Clés** - Peut être réutilisé pour d'autres abonnés
- **SIM** - Peut être réattribuée à un nouvel abonné
- **Profils** - Ressources partagées utilisées par plusieurs abonnés
- **MSISDNs** - Doivent être supprimés séparément si désiré

Annuler la Demande de Localisation (Détachement Forcé)

Envoyer une Demande d'Annulation de Localisation (CLR) pour forcer le détachement d'un abonné de son MME actuellement enregistré.

Point de Terminaison : `POST /api/subscriber/cancel_location`

Corps de la Demande :

```
{  
  "imsi": "001001123456789"  
}
```

Paramètres :

Paramètre	Type	Requis	Description
imsi	string	Oui	IMSI de l'abonné à détacher (14-15 chiffres)

Exemple de Demande :

```
curl -k -X POST
https://hss.example.com:8443/api/subscriber/cancel_location \
-H "Content-Type: application/json" \
-d '{"imsi": "001001123456789"}'
```

Réponse de Succès (200 OK) :

```
{
  "data": {
    "message": "Demande d'Annulation de Localisation envoyée avec succès",
    "imsi": "001001123456789",
    "destination_host": "mme01.operator.com",
    "destination_realm": "epc.operator.com"
  }
}
```

Réponse d'Erreur (404 Non Trouvé) :

```
{
  "error": "Abonné non trouvé ou non enregistré actuellement à aucun MME"
}
```

Comportement :

- Envoie un CLR S6a au MME où l'abonné est actuellement enregistré (subscriber_state.last_seen_mme)
- Utilise Cancellation-Type: subscription_withdrawal (force le détachement complet)

- Définit CLR-Flags: {s6a_indicator: 1, reattach_required: 1} (UE doit se ré-authentifier)
- Retourne 404 si l'abonné n'a jamais été enregistré ou si last_seen_mme est nul
- **Affecte tous les MSISDN** associés à l'IMSI (même appareil physique/SIM)

Cas d'Utilisation :

- **Prévention de Fraude** : Détacher immédiatement un abonné suspect
- **Résiliation de Souscription** : Forcer la déconnexion lorsque le compte est désactivé
- **Dépannage** : Effacer l'enregistrement MME obsolète pour le débogage
- **Migration** : Forcer la ré-authentification pour appliquer de nouveaux paramètres de profil
- **Sécurité** : Déconnecter immédiatement un abonné compromis

Considérations Multi-IMSI :

Lors de l'utilisation de CLR avec des scénarios multi-MSISDN :

1. Plusieurs MSISDN, Un Seul IMSI :

```
// L'abonné a l'IMSI 001001123456789 avec des MSISDNs  
["+1234567890", "+9876543210"]  
POST /api/subscriber/cancel_location  
{  
  "imsi": "001001123456789"  
}  
  
// Résultat : Un CLR envoyé, les deux MSISDNs affectés (même  
appareil)
```

2. Différents IMSIs (Appareils Différents) :

```
// Deux abonnés avec le même MSISDN mais différents IMSIs  
(scénario de portabilité de numéro)  
// Abonné A : IMSI 0010011111111111, MSISDN "+1234567890"  
// Abonné B : IMSI 0010012222222222, MSISDN "+1234567890"
```

```
POST /api/subscriber/cancel_location  
{  
  "imsi": "0010011111111111"  
}
```

```
// Résultat : Seul l'Abonné A est détaché, l'Abonné B n'est pas affecté
```

Remarques Importantes :

- **Basé sur l'IMSI** : CLR est toujours envoyé par IMSI, pas par MSISDN
- **Asynchrone** : CLR est envoyé de manière asynchrone ; la réponse de succès signifie que le CLR a été envoyé, pas que le MME l'a traité
- **Pas de validation du statut MME** : CLR est envoyé même si le MME est injoignable (comportement standard de l'HSS)
- **Idempotent** : Sûr d'appeler plusieurs fois pour le même IMSI

Documentation Connexe :

- [Flux de Protocole de Demande d'Annulation de Localisation](#)
- [Scénarios Multi-IMSI](#)
- [Architecture de l'Interface S6a](#)

Gestion des MSISDN

Les MSISDN (numéros de téléphone) peuvent être attribués aux abonnés pour activer les services vocaux. Voir [Documentation Multi-MSISDN](#) pour des détails sur l'attribution de plusieurs numéros à un seul abonné.

Lister les MSISDN

Récupérer tous les numéros de téléphone.

Point de Terminaison : GET /api/msisdn

Exemple de Demande :

```
curl -k https://hss.example.com:8443/api/msisdn
```

Obtenir un MSISDN

Récupérer un numéro de téléphone spécifique.

Point de Terminaison : GET /api/msisdn/:id

Exemple de Demande :

```
curl -k https://hss.example.com:8443/api/msisdn/1
```

Créer un MSISDN

Créer un nouveau numéro de téléphone.

Point de Terminaison : POST /api/msisdn

Corps de la Demande :

```
{
  "msisdn": {
    "msisdn": "14155551234"
  }
}
```

Validation :

- Doit être de 1 à 15 chiffres
- Doit être unique
- Doit suivre le format E.164 (format international sans signe +)

Exemple de Demande :

```
curl -k -X POST https://hss.example.com:8443/api/msisdn \  
-H "Content-Type: application/json" \  
-d '{  
  "msisdn": {  
    "msisdn": "14155551234"  
  }  
'
```

Assigner un MSISDN à un Abonné

Pour attribuer un numéro de téléphone à un abonné, vous devez créer un enregistrement de jointure. Cela se fait généralement via le point de terminaison de mise à jour de l'abonné ou par manipulation directe de la base de données.

Modèle Multi-MSISDN :

Début du Provisionnement



OmniCharge

OmniRAN

Downloads

🇫🇷 Français

Omnitouch Website

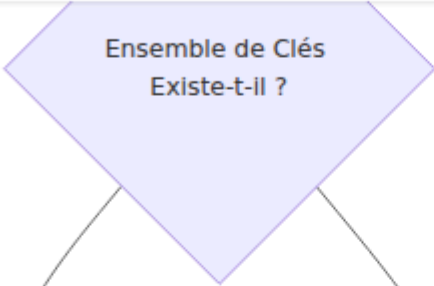

Non

Oui

Erreur : Ensemble de Clés Non Trouvé

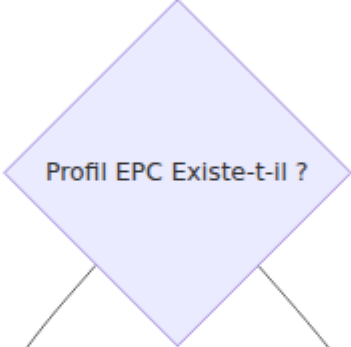

Non

Oui

Erreur : Profil EPC Non Trouvé

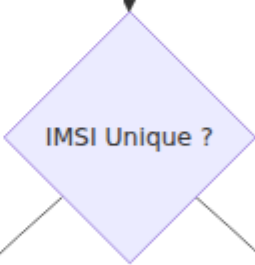

Non

Oui

Erreur : L'IMSI Existe Déjà

Créer Abonné

État de l'Abonné Auto-Créé



↓
201 Créé

Voir [Fonctionnalités Multi-MSISDN et Multi-IMSI](#) pour une utilisation détaillée.

Supprimer un MSISDN

Retirer un numéro de téléphone.

Point de Terminaison : DELETE /api/msisdn/:id

Exemple de Demande :

```
curl -k -X DELETE https://hss.example.com:8443/api/msisdn/1
```

Gestion des SIM

Les enregistrements de carte SIM stockent des informations physiques sur la carte SIM, y compris l'ICCID, les détails du fournisseur, les codes PIN/PUK et les clés OTA. Les enregistrements SIM peuvent être liés à des [abonnés](#).

Voir Également :

- [Documentation Multi-IMSI](#) - Plusieurs abonnés sur une seule carte SIM

Lister les SIM

Récupérer toutes les cartes SIM.

Point de Terminaison : GET /api/sim

Exemple de Demande :

```
curl -k https://hss.example.com:8443/api/sim
```

Obtenir une SIM

Récupérer une carte SIM spécifique.

Point de Terminaison : GET /api/sim/:id

Exemple de Demande :

```
curl -k https://hss.example.com:8443/api/sim/1
```

Créer une SIM

Créer un nouvel enregistrement de carte SIM.

Point de Terminaison : POST /api/sim

Corps de la Demande :

```
{
  "sim": {
    "iccid": "8991101200003204510",
    "sim_vendor": "Gemalto",
    "batch_name": "2025-Q1-Batch-01",
    "is_esim": false,
    "pin1": "1234",
    "pin2": "5678",
    "puk1": "12345678",
    "puk2": "87654321",
    "adm1": "admin-code-1",
    "kic": "0123456789ABCDEF0123456789ABCDEF",
    "kid": "FEDCBA9876543210FEDCBA9876543210"
  }
}
```

Champs Requis :

- iccid - 19-20 chiffres, unique

Champs Optionnels mais Importants :

- `sim_vendor` - Nom du fabricant
- `batch_name` - Pour le suivi
- `is_esim` - Indicateur booléen pour eSIM
- `pin1`, `pin2` - Codes PIN de l'utilisateur final
- `puk1`, `puk2` - Codes de déverrouillage PIN
- `adm1-adm10` - Codes administratifs
- `kic`, `kid` - Clés de sécurité OTA (chaîne hexadécimale)

Exemple de Demande :

```
curl -k -X POST https://hss.example.com:8443/api/sim \  
-H "Content-Type: application/json" \  
-d '{  
  "sim": {  
    "iccid": "8991101200003204510",  
    "sim_vendor": "Gemalto"  
  }  
'
```

Mettre à Jour une SIM

Modifier les données de la carte SIM.

Point de Terminaison : `PUT /api/sim/:id`

Exemple de Demande :

```
curl -k -X PUT https://hss.example.com:8443/api/sim/1 \  
-H "Content-Type: application/json" \  
-d '{  
  "sim": {  
    "batch_name": "Nom de Lot Mis à Jour"  
  }  
'
```

Supprimer une SIM

Retirer un enregistrement de carte SIM.

Point de Terminaison : DELETE /api/sim/:id

Avertissement : Assurez-vous qu'aucun abonné ne référence cette SIM avant de la supprimer.

Gestion des Ensembles de Clés

Les ensembles de clés contiennent le matériel cryptographique (Ki, OPC/OP, AMF, SQN) utilisé pour l'authentification des abonnés via l'algorithme Milenage. Chaque **abonné** doit référencer un ensemble de clés.

Voir Également :

- **Flux de Protocole** - Procédures d'authentification utilisant des ensembles de clés

Lister les Ensembles de Clés

Récupérer tous les ensembles de clés cryptographiques.

Point de Terminaison : GET /api/key_set

Exemple de Demande :

```
curl -k https://hss.example.com:8443/api/key_set
```

Obtenir un Ensemble de Clés

Récupérer un ensemble de clés spécifique.

Point de Terminaison : GET /api/key_set/:id

Exemple de Demande :

```
curl -k https://hss.example.com:8443/api/key_set/1
```

Exemple de Réponse :

```
{
  "data": {
    "id": 1,
    "ki": "0123456789ABCDEF0123456789ABCDEF",
    "opc": "FEDCBA9876543210FEDCBA9876543210",
    "op": null,
    "amf": "8000",
    "sqn": 0,
    "authentication_algorithm": "milenage",
    "ota_counter": 0
  }
}
```

Créer un Ensemble de Clés

Créer un nouvel ensemble de clés cryptographiques.

Point de Terminaison : `POST /api/key_set`

Corps de la Demande :

```
{
  "key_set": {
    "ki": "0123456789ABCDEF0123456789ABCDEF",
    "opc": "FEDCBA9876543210FEDCBA9876543210",
    "amf": "8000",
    "sqn": 0,
    "authentication_algorithm": "milenage"
  }
}
```

Champs Requis :

- `ki` - Clé de 128 bits (32 caractères hexadécimaux)
- Soit `opc` OU `op` (L'OPC peut être dérivé de l'OP)
- `authentication_algorithm` - Actuellement uniquement "milenage"

Champs Optionnels :

- `amf` - Par défaut : "8000"
- `sqn` - Par défaut : 0
- `ota_counter` - Par défaut : 0

Format des Clés :

- Toutes les clés sont des chaînes hexadécimales
- Ki, OPC, OP : 32 caractères hexadécimaux (128 bits)
- AMF : 4 caractères hexadécimaux (16 bits)

Exemple de Demande :

```
curl -k -X POST https://hss.example.com:8443/api/key_set \  
-H "Content-Type: application/json" \  
-d '{  
  "key_set": {  
    "ki": "0123456789ABCDEF0123456789ABCDEF",  
    "opc": "FEDCBA9876543210FEDCBA9876543210",  
    "authentication_algorithm": "milenage"  
  }  
}'
```

Avertissement de Sécurité : Les ensembles de clés contiennent des matériaux cryptographiques très sensibles. Protégez l'accès à l'API en conséquence.

Mettre à Jour un Ensemble de Clés

Modifier un ensemble de clés existant.

Point de Terminaison : `PUT /api/key_set/:id`

Avertissement : Changer les clés pour un **abonné** actif entraînera des échecs d'authentification. Ne mettez à jour les clés que pendant les fenêtres de maintenance ou pour de nouveaux abonnés.

Impact : Les mises à jour affectent immédiatement tous les abonnés utilisant cet ensemble de clés. Les abonnés actifs échoueront à l'authentification lors de la prochaine tentative de connexion.

Supprimer un Ensemble de Clés

Retirer un ensemble de clés.

Point de Terminaison : `DELETE /api/key_set/:id`

Avertissement : Assurez-vous qu'aucuns **abonnés** ne référencent cet ensemble de clés avant de le supprimer. Interrogez d'abord les abonnés pour vérifier les références.

Gestion des Profils

Profils EPC

Les profils EPC (Evolved Packet Core) définissent les paramètres de service de données pour les abonnés. Ces profils sont référencés lors de la création des **abonnés**.

Lister les Profils EPC

Point de Terminaison : `GET /api/epc/profile`

Obtenir un Profil EPC

Point de Terminaison : `GET /api/epc/profile/:id`

Créer un Profil EPC

Point de Terminaison : `POST /api/epc/profile`

Corps de la Demande :

```
{
  "apn_profiles": [],
  "name": "Plan de Données Standard",
  "network_access_mode": "packet_only",
  "tracking_area_update_interval_seconds": 600,
  "ue_ambr_dl_kbps": 100000,
  "ue_ambr_ul_kbps": 50000
}
```

Champs :

Champ	Description	Unités	
name	Nom du profil	Texte	10
ue_ambr_dl_kbps	Limite de bande passante de téléchargement	Kbps	1
ue_ambr_ul_kbps	Limite de bande passante de téléchargement	Kbps	5
network_access_mode	Type d'accès	Chaîne	"
tracking_area_update_interval_seconds	Minuteur TAU	Secondes	6
apn_profiles	Liste d'IDs de profils APN	Tableau	[

Exemple de Demande :

```
curl -k -X POST https://hss.example.com:8443/api/epc/profile \
-H "Content-Type: application/json" \
-d '{
  "apn_profiles": [],
  "name": "Premium 100Mbps",
  "network_access_mode": "packet_only",
  "tracking_area_update_interval_seconds": 600,
  "ue_ambr_dl_kbps": 100000,
  "ue_ambr_ul_kbps": 50000
}'
```

Voir Également :

- [Documentation des Profils](#) - Guide de configuration détaillé des profils
- [Provisionnement Complet d'Abonné](#) - Utilisation des profils EPC dans le provisionnement

Mettre à Jour un Profil EPC

Point de Terminaison : `PUT /api/epc/profile/:id`

Remarque : Les modifications des profils EPC affectent tous les [abonnés](#) utilisant ce profil. Les sessions actives peuvent devoir être rétablies.

Supprimer un Profil EPC

Point de Terminaison : `DELETE /api/epc/profile/:id`

Avertissement : Assurez-vous qu'aucun [abonné](#) ne référence ce profil avant de le supprimer.

Profils IMS

Les profils IMS (IP Multimedia Subsystem) définissent les paramètres de service vocal et les Critères de Filtrage Initiaux (IFC) pour les abonnés. Ces profils sont référencés lors de la création des [abonnés](#) avec les services IMS activés.

Lister les Profils IMS

Point de Terminaison : `GET /api/ims/profile`

Créer un Profil IMS

Point de Terminaison : `POST /api/ims/profile`

Corps de la Demande :

```
{
  "name": "Standard VoLTE",
  "ifc_template": "<IMS-XML-Template-Here>"
}
```

Champs Requis :

- `name` - Nom du profil (doit être unique)
- `ifc_template` - Modèle XML IFC (Critères de Filtrage Initiaux) avec des variables de modèle Liquid

Variables du Modèle IFC :

Le modèle IFC prend en charge les variables de modèle Liquid suivantes qui sont substituées dynamiquement :

Variable	Description	Valeur Exemple
<code>{{ imsi }}</code>	IMSI de l'abonné	<code>001001123456789</code>
<code>{{ msisdns }}</code>	Tableau de MSISDNs (pour boucles)	<code>["14155551234", "14155555678"]</code>
<code>{{ mcc }}</code>	Code de Pays Mobile	<code>001</code>
<code>{{ mnc }}</code>	Code de Réseau Mobile	<code>001</code>

Comment Fonctionne le Rendu du Modèle :

Le modèle IFC est stocké comme un **modèle Liquid** (similaire à Jinja2) et est rendu **dynamiquement** lors des opérations IMS :

1. **Stockage** : Lorsque vous créez un profil IMS, le modèle est stocké tel quel avec des variables comme `{{ imsi }}` et `{% for msisdn in msisdns %}`
2. **Validation** : L'API valide le modèle en le rendant avec des données de test pour garantir une syntaxe XML valide
3. **Rendu à l'Exécution** : Lorsqu'un abonné effectue une inscription IMS (MAA/SAA), l'HSS :
 - Récupère le profil IMS de l'abonné
 - Rendu le modèle avec les données réelles de l'abonné :
 - `{{ imsi }}` → IMSI de l'abonné
 - `{{ msisdns }}` → numéros de téléphone de l'abonné
 - `{{ mcc }}` → Code de Pays Mobile configuré
 - `{{ mnc }}` → Code de Réseau Mobile configuré
 - Retourne le XML rendu au S-CSCF via Cx/Diameter

Syntaxe du Modèle :

```
<!-- Substitution simple de variable -->
{{ imsi }}

<!-- Pour les boucles sur des tableaux -->
{% for msisdn in msisdns %}
  <MSISDN>{{ msisdn }}</MSISDN>
{% endfor %}

<!-- Combinaison de variables -->
{{ imsi }}@ims.mnc{{ mnc }}.mcc{{ mcc }}.3gppnetwork.org
```

Exemple de Modèle IFC :

```

<?xml version="1.0" encoding="UTF-8"?>
<IMSSubscription>
<PrivateID>{{ imsi }}@ims.mnc{{ mnc }}.mcc{{ mcc
}}.3gppnetwork.org</PrivateID>
<ServiceProfile>
{% for msisdn in msisdns %}
<PublicIdentity>
<Identity>sip:{{ msisdn }}@ims.mnc{{ mnc }}.mcc{{ mcc
}}.3gppnetwork.org</Identity>
<Extension>
<IdentityType>0</IdentityType>
</Extension>
</PublicIdentity>
<PublicIdentity>
<Identity>tel:{{ msisdn }}</Identity>
<Extension>
<IdentityType>0</IdentityType>
</Extension>
</PublicIdentity>
{% endfor %}
<InitialFilterCriteria>
<Priority>10</Priority>
<TriggerPoint>
<ConditionTypeCNF>0</ConditionTypeCNF>
<SPT>
<ConditionNegated>0</ConditionNegated>
<Group>0</Group>
<Method>REGISTER</Method>
</SPT>
</TriggerPoint>
<ApplicationServer>
<ServerName>sip:as.ims.mnc{{ mnc }}.mcc{{ mcc
}}.3gppnetwork.org</ServerName>
<DefaultHandling>0</DefaultHandling>
</ApplicationServer>
</InitialFilterCriteria>
</ServiceProfile>
</IMSSubscription>

```

Exemple de Demande (curl) :

```
curl -k -X POST https://hss.example.com:8443/api/ims/profile \
-H "Content-Type: application/json" \
-d '{
  "name": "default",
  "ifc_template": "<?xml version=\"1.0\" encoding=\"UTF-8\"?>
<IMSSubscription><ServiceProfile>...</ServiceProfile>
</IMSSubscription>"
}'
```

Exemple de Demande (Python) :

```
import requests

response = requests.post(
    "https://hss.example.com:8443/api/ims/profile",
    json={
        "name": "default",
        "ifc_template": ifc_template_string
    },
    verify=False # Pour les certificats auto-signés
)
```

Réponse de Succès (201 Créé) :

```
{
  "status": "success",
  "response": {
    "id": 1,
    "name": "default",
    "ifc_template": "<?xml version=\"1.0\" encoding=\"UTF-8\"?
>...\"
  }
}
```

Validation :

- L'API valide que le modèle IFC est un XML valide
- Les variables du modèle sont rendues avec des données de test pour vérifier la syntaxe

- Le champ `name` doit être unique et non vide

Voir Également :

- [Documentation des Profils](#) - Détails et exemples de modèles IFC
- [Flux de Protocole](#) - Flux d'inscription IMS et d'appels
- [Modèle IFC par Défaut](#) - Implémentation de référence

Profils APN

Les profils APN (Access Point Name) se composent de trois composants qui fonctionnent ensemble :

1. **Identifiant APN** - Définit le nom de l'APN et la version IP
2. **Profil QoS APN** - Définit les paramètres de Qualité de Service
3. **Profil APN** - Combine l'identifiant et le QoS, lié aux [Profils EPC](#)

Voir [Documentation PCRF](#) pour la configuration détaillée des politiques, la gestion du QoS et la ré-authentification automatique. Voir également [Documentation des Profils](#) pour des exemples de configuration APN.

Lister les Identifiants APN

Point de Terminaison : `GET /api/apn/identifiant`

Créer un Identifiant APN

Point de Terminaison : `POST /api/apn/identifiant`

Corps de la Demande :

```
{
  "apn": "internet",
  "ip_version": "ipv4v6"
}
```

Valeurs de Version IP :

- "ipv4" - IPv4 uniquement
- "ipv6" - IPv6 uniquement
- "ipv4v6" - IPv4v6 (double pile)
- "ipv4_or_ipv6" - IPv4 ou IPv6 (choix du réseau)

Lister les Profils QoS APN

Point de Terminaison : GET /api/apn/qos_profile

Créer un Profil QoS APN

Point de Terminaison : POST /api/apn/qos_profile

Corps de la Demande :

```
{
  "name": "Internet Meilleur Effort",
  "allocation_retention_priority": 8,
  "apn_ambr_dl_kbps": 50000,
  "apn_ambr_ul_kbps": 25000,
  "pre_emption_capability": false,
  "pre_emption_vulnerability": true,
  "qci": 9
}
```

Lister les Profils APN

Point de Terminaison : GET /api/apn/profile

Créer un Profil APN

Point de Terminaison : POST /api/apn/profile

Corps de la Demande :

```
{
  "apn_identifieur_id": 1,
  "apn_qos_profile_id": 1,
  "name": "APN Internet"
}
```

Champs Requis :

- `apn_identifieur_id` - Doit référencer un **Identifiant APN** existant
- `apn_qos_profile_id` - Doit référencer un **Profil QoS APN** existant

Voir Également :

- **Provisionnement Complet d'Abonné** - Exemple complet incluant la configuration APN
- **Profils EPC** - Les profils APN sont liés aux profils EPC

Gestion des IP Statique

Les adresses IP statiques peuvent être attribuées à des APNs spécifiques pour des abonnés individuels. Cela permet aux abonnés de recevoir une adresse IPv4 et/ou IPv6 prédéterminée lors de la connexion à un APN particulier, plutôt que de recevoir une adresse dynamique d'un pool DHCP.

Architecture :

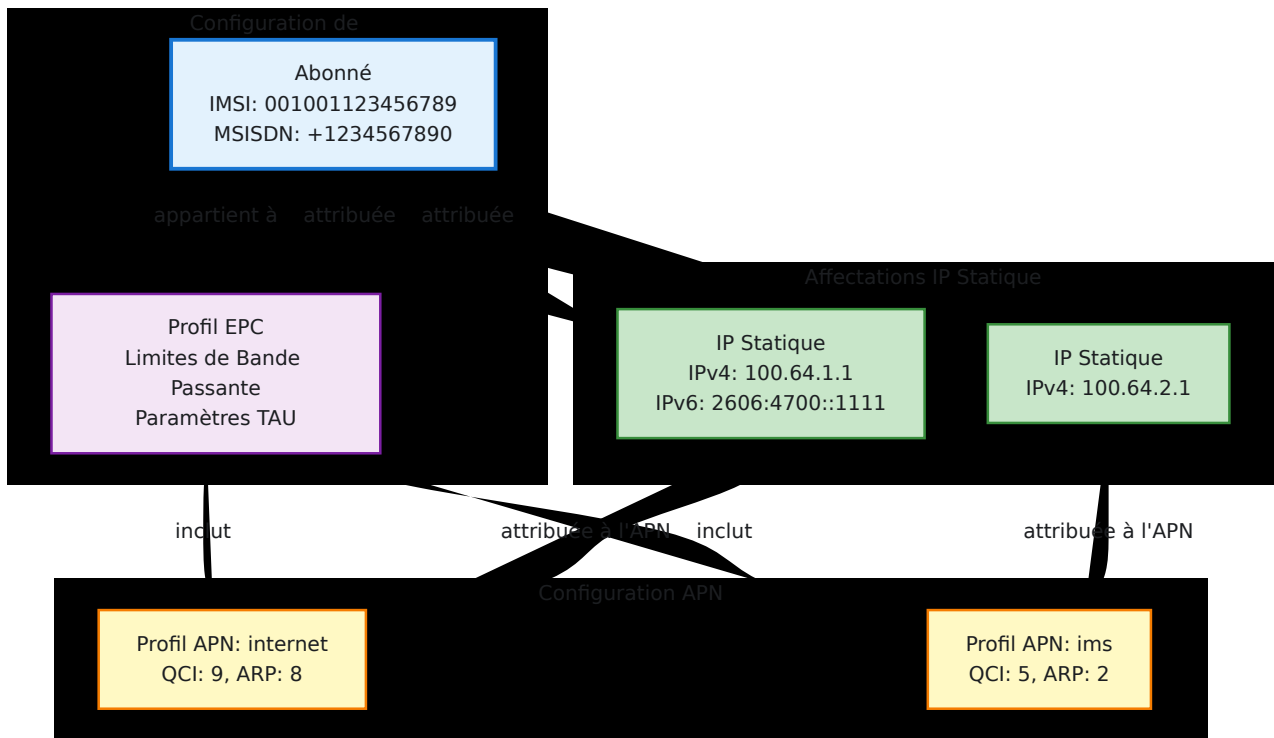

Flux de Données Lors de la Connexion de l'Abonné :

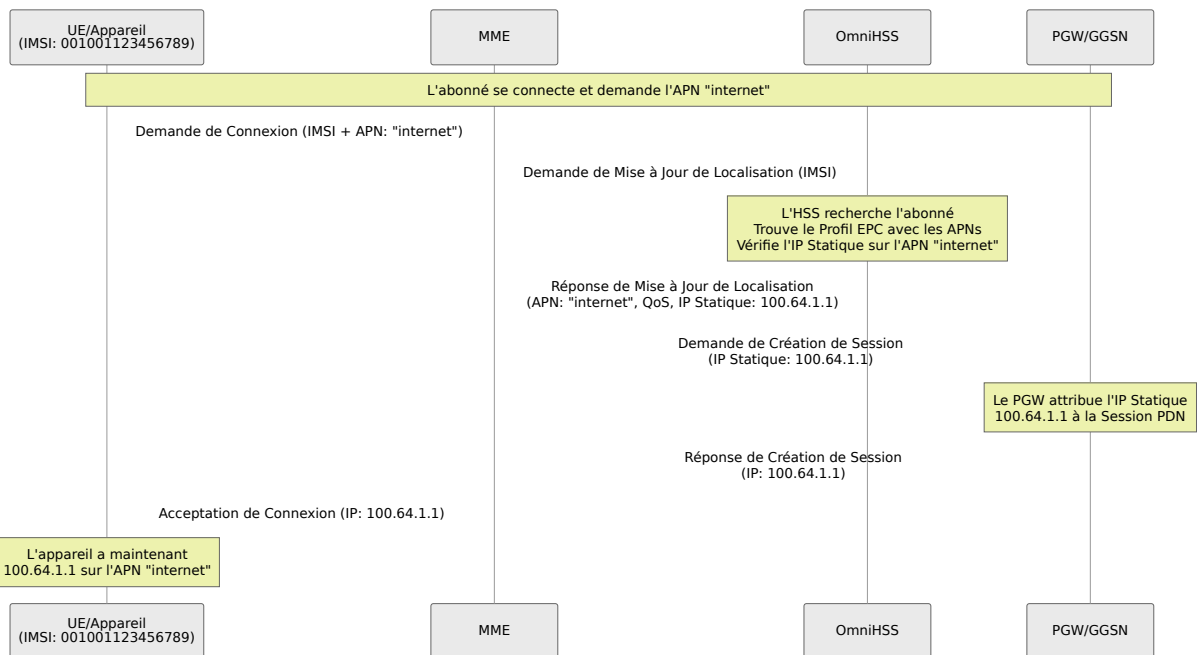

Réponse de Mise à Jour de Localisation - Mappage des Données de Configuration APN :

Ce diagramme montre exactement d'où provient chaque champ dans l'AVP de Configuration APN de la Réponse de Mise à Jour de Localisation S6a dans la base de données :

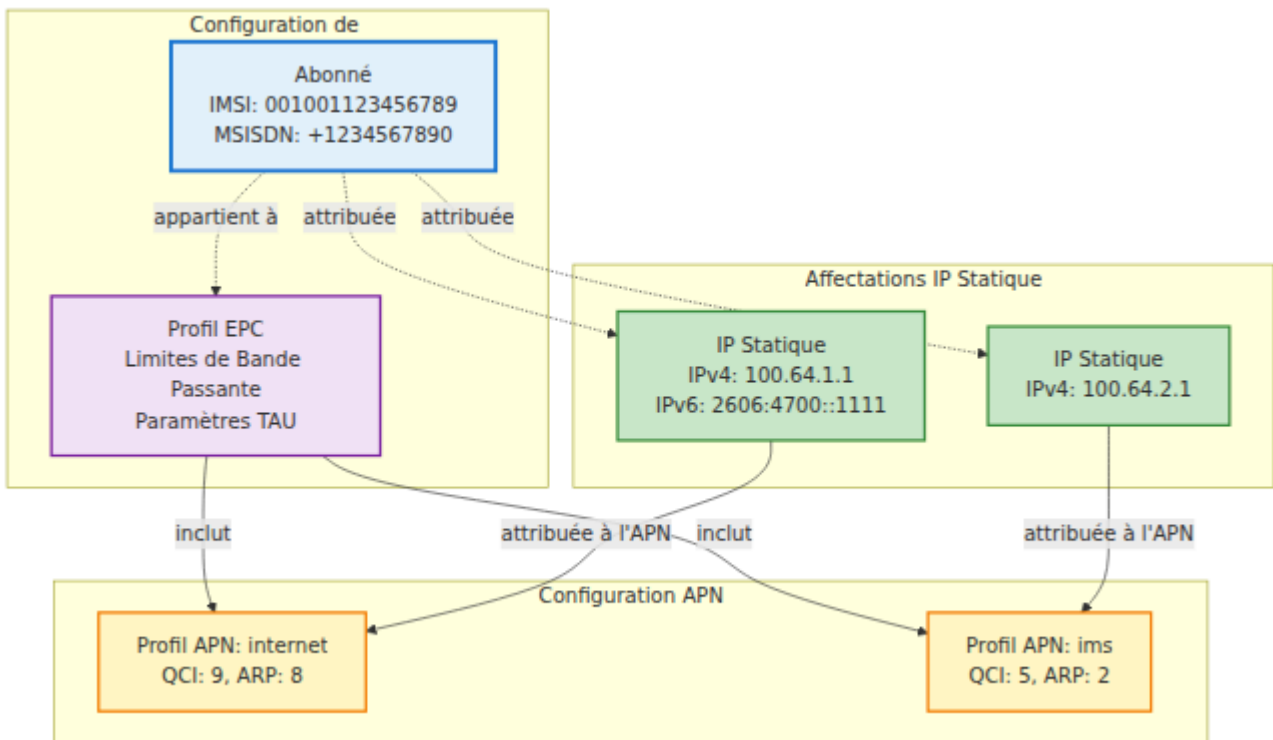

Observations Clés :

- Identifiant de Contexte :** Index séquentiel (0, 1, 2...) pour chaque APN dans le profil
- Sélection de Service :** Vient directement de `apn_identifier.apn` (par exemple, "internet", "ims")
- Type de PDN :** Encodé à partir de `apn_identifier.ip_version` (ipv4=0, ipv6=1, ipv4v6=2, ipv4_or_ipv6=3)
- Paramètres QoS :** Tous provenant de la table `apn_qos_profile`
- Bande Passante AMBR :** Les valeurs sont multipliées par 1000 (conversion kbps → bps)
- Adresse IP de Partie Servie :** Inclus uniquement si une IP statique existe pour cette combinaison abonné+APN
 - Processus de recherche : `subscriber.static_ips` → filtrer par `apn_profile_id` → extraire les IPs
 - La compatibilité de la version IP est vérifiée par rapport à `apn_identifier.ip_version`
- VPLMN-Dynamic-Address-Allowed :** Codé en dur à 0 (non autorisé) - force l'utilisation d'une IP statique si fournie

Hiérarchie des Relations :

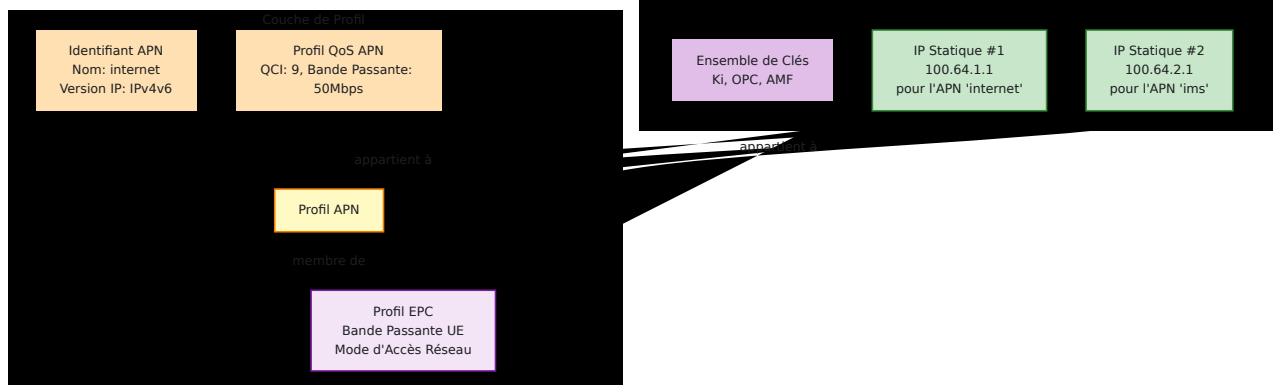

Concepts Clés :

- **Attribution par APN :** Chaque IP Statique est liée à un **Profil APN** spécifique
- **Une IP par APN par Abonné :** Un abonné ne peut avoir qu'une seule attribution d'IP statique par APN
- **Support IPv4 et IPv6 :** Les IP statiques peuvent être uniquement IPv4, uniquement IPv6 ou double pile
- **Unicité Globale des IP :** Chaque adresse IP doit être globalement unique à travers **tous** les enregistrements d'IP statiques dans le système
 - La même adresse IPv4 ou IPv6 ne peut pas être attribuée à plusieurs abonnés (même sur différents APNs)
 - Cela empêche les conflits de routage et l'ambiguïté des adresses IP
 - Imposé par des index uniques dans la base de données sur les champs `ipv4_static_ip` et `ipv6_static_ip`
- **Relation Plusieurs-à-Plusieurs :** Les abonnés et les IP statiques sont liés via une table de jointure

Cas d'Utilisation :

- Adresses IP fixes pour des dispositifs IoT
- Hébergement de serveurs sur des dispositifs mobiles (nécessite une IP statique pour les connexions entrantes)
- Applications héritées nécessitant des adresses IP spécifiques
- Routage de politiques réseau basé sur l'IP source
- Conformité réglementaire nécessitant le suivi des adresses IP

Lister les IP Statiques

Récupérer toutes les affectations d'IP statiques.

Point de Terminaison : GET /api/epc/static_ip

Exemple de Demande :

```
curl -k https://hss.example.com:8443/api/epc/static_ip
```

Exemple de Réponse :

```
{
  "data": [
    {
      "id": 1,
      "apn_profile_id": 5,
      "ipv4_static_ip": "100.64.1.1",
      "ipv6_static_ip": "2606:4700:4700::1111",
      "apn_profile": {
        "id": 5,
        "name": "APN Internet",
        "apn_identifiant": {
          "apn": "internet",
          "ip_version": "ipv4v6"
        }
      },
      "inserted_at": "2025-11-15T10:30:00Z",
      "updated_at": "2025-11-15T10:30:00Z"
    }
  ]
}
```

Obtenir une IP Statique

Récupérer une affectation d'IP statique spécifique.

Point de Terminaison : GET /api/epc/static_ip/:id

Paramètres de Chemin :

Paramètre	Type	Description
<code>id</code>	integer	ID de base de données de l'IP statique

Exemple de Demande :

```
curl -k https://hss.example.com:8443/api/epc/static_ip/1
```

Créer une IP Statique

Créer une nouvelle affectation d'IP statique pour un APN.

Point de Terminaison : `POST /api/epc/static_ip`

Corps de la Demande :

```
{
  "static_ip": {
    "apn_profile_id": 5,
    "ipv4_static_ip": "100.64.1.1",
    "ipv6_static_ip": "2606:4700:4700::1111"
  }
}
```

Champs Requis :

- `apn_profile_id` - Doit référencer un **Profil APN** existant
- Au moins une des `ipv4_static_ip` OU `ipv6_static_ip` doit être spécifiée

Champs Optionnels :

- `ipv4_static_ip` - Adresse IPv4 (notation décimale pointée)
- `ipv6_static_ip` - Adresse IPv6 (notation standard)

Validation du Format IP :

- IPv4 : Format standard décimal pointé (par exemple, 100.64.1.1)
- IPv6 : Format standard hexadécimal séparé par des deux-points (par exemple, 2606:4700:4700::1111)
- Les adresses IPv4 et IPv6 doivent être **globalement uniques à travers tous les enregistrements d'IP statiques**
 - Cela empêche les conflits d'adresses IP dans le réseau
 - La même IP ne peut pas être attribuée à plusieurs abonnés, même sur différents APNs
 - C'est une contrainte au niveau de la base de données imposée par des index uniques

Options de Configuration :

Configuration	IPv4	IPv6	Exemple
Uniquement IPv4	✓	-	<code>{"ipv4_static_ip": "100.64.1.1"}</code>
Uniquement IPv6	-	✓	<code>{"ipv6_static_ip": "2606:4700:4700::1111"}</code>
Double Pile	✓	✓	Les deux champs spécifiés

Exemples de Demandes :

IP Statique uniquement IPv4 :

```
curl -k -X POST https://hss.example.com:8443/api/epc/static_ip \
-H "Content-Type: application/json" \
-d '{
  "static_ip": {
    "apn_profile_id": 5,
    "ipv4_static_ip": "100.64.1.1"
  }
}'
```

IP Statique uniquement IPv6 :

```
curl -k -X POST https://hss.example.com:8443/api/epc/static_ip \  
-H "Content-Type: application/json" \  
-d '{  
  "static_ip": {  
    "apn_profile_id": 6,  
    "ipv6_static_ip": "2606:4700:4700::1111"  
  }  
'
```

IP Statique en Double Pile :

```
curl -k -X POST https://hss.example.com:8443/api/epc/static_ip \  
-H "Content-Type: application/json" \  
-d '{  
  "static_ip": {  
    "apn_profile_id": 5,  
    "ipv4_static_ip": "100.64.1.1",  
    "ipv6_static_ip": "2606:4700:4700::1111"  
  }  
'
```

Réponse de Succès (201 Créé) :

```
{  
  "data": {  
    "id": 1,  
    "apn_profile_id": 5,  
    "ipv4_static_ip": "100.64.1.1",  
    "ipv6_static_ip": "2606:4700:4700::1111",  
    "inserted_at": "2025-11-15T10:30:00Z",  
    "updated_at": "2025-11-15T10:30:00Z"  
  }  
}
```

Voir Également :

- [Attribuer une IP Statique à un Abonné](#) - Comment lier cela à un abonné
- [Profils APN](#) - Gestion des configurations APN

Mettre à Jour une IP Statique

Modifier une affectation d'IP statique existante.

Point de Terminaison : `PUT /api/epc/static_ip/:id`

Paramètres de Chemin :

Paramètre	Type	Description
<code>id</code>	integer	ID de base de données de l'IP statique

Corps de la Demande :

```
{
  "static_ip": {
    "ipv4_static_ip": "100.64.1.2",
    "ipv6_static_ip": "2606:4700:4700::1112"
  }
}
```

Champs Modifiables :

- `ipv4_static_ip` - Changer l'adresse IPv4
- `ipv6_static_ip` - Changer l'adresse IPv6
- `apn_profile_id` - Changer l'attribution APN

Non Modifiable :

- `id` - Clé primaire (lecture seule)

Avertissement : Changer l'adresse IP pour un abonné actif affectera sa prochaine connexion PDN. Les sessions PDN actives continueront d'utiliser l'ancienne IP jusqu'à ce qu'elles se déconnectent et se reconnectent.

Exemple de Demande :

```
curl -k -X PUT https://hss.example.com:8443/api/epc/static_ip/1 \
-H "Content-Type: application/json" \
-d '{
  "static_ip": {
    "ipv4_static_ip": "100.64.1.2"
  }
}'
```

Supprimer une IP Statique

Retirer une affectation d'IP statique.

Point de Terminaison : DELETE /api/epc/static_ip/:id

Paramètres de Chemin :

Paramètre	Type	Description
id	integer	ID de base de données de l'IP statique

Exemple de Demande :

```
curl -k -X DELETE https://hss.example.com:8443/api/epc/static_ip/1
```

Comportement :

- Supprime l'affectation d'IP statique
- N'affecte PAS le **Profil APN** (l'APN reste disponible pour d'autres abonnés)
- Les abonnés utilisant cette IP statique recevront des IP dynamiques lors de la prochaine connexion
- L'adresse IP devient disponible pour réutilisation après suppression

Avertissement : Si un abonné utilise activement cette IP statique, la suppression entraînera la réception d'une IP dynamique lors de sa prochaine connexion PDN. Assurez-vous que les abonnés sont hors ligne ou envoyez une **Demande d'Annulation de Localisation** avant de supprimer.

Attribuer une IP Statique à un Abonné

Pour attribuer une IP statique à un abonné, vous devez associer l'enregistrement IP Statique avec l'**Abonné** lors de la création ou de la mise à jour.

Modèle d'Attribution :

1. **Créer l'IP Statique** (voir [Créer une IP Statique](#))
2. **Attribuer à l'Abonné** en utilisant le champ `static_ips`

Créer un Abonné avec une IP Statique :

```
# Étape 1 : Créer une IP statique pour l'APN "internet"
STATIC_IP_ID=$(curl -k -X POST
https://hss.example.com:8443/api/epc/static_ip \
-H "Content-Type: application/json" \
-d '{
  "static_ip": {
    "apn_profile_id": 5,
    "ipv4_static_ip": "100.64.1.1",
    "ipv6_static_ip": "2606:4700:4700::1111"
  }
}' | jq -r '.data.id')

# Étape 2 : Créer un abonné avec l'IP statique attribuée
curl -k -X POST https://hss.example.com:8443/api/subscriber \
-H "Content-Type: application/json" \
-d "{
  \"subscriber\": {
    \"imsi\": \"001001123456789\",
    \"key_set_id\": 1,
    \"epc_profile_id\": 1,
    \"static_ips\": [${STATIC_IP_ID}]
  }
}"
```

Mettre à Jour un Abonné Existant avec une IP Statique :

```
curl -k -X PUT https://hss.example.com:8443/api/subscriber/1 \  
-H "Content-Type: application/json" \  
-d '{  
  "subscriber": {  
    "static_ips": [1, 2]  
  }  
'
```

Plusieurs IP Statiques (Différents APNs) :

Un abonné peut avoir plusieurs IP statiques tant que chacune est pour un APN différent :

```

# Créer une IP statique pour l'APN "internet"
INTERNET_IP=$(curl -k -X POST
https://hss.example.com:8443/api/epc/static_ip \
-H "Content-Type: application/json" \
-d '{
  "static_ip": {
    "apn_profile_id": 5,
    "ipv4_static_ip": "100.64.1.1"
  }
}' | jq -r '.data.id')

# Créer une IP statique pour l'APN "ims"
IMS_IP=$(curl -k -X POST
https://hss.example.com:8443/api/epc/static_ip \
-H "Content-Type: application/json" \
-d '{
  "static_ip": {
    "apn_profile_id": 6,
    "ipv4_static_ip": "100.64.2.1"
  }
}' | jq -r '.data.id')

# Attribuer les deux à l'abonné
curl -k -X POST https://hss.example.com:8443/api/subscriber \
-H "Content-Type: application/json" \
-d "{
  \"subscriber\": {
    \"imsi\": \"001001123456789\",
    \"key_set_id\": 1,
    \"epc_profile_id\": 1,
    \"static_ips\": [\$INTERNET_IP, \$IMS_IP]
  }
}"

```

Règles de Validation :

- ✓ **Autorisé** : Plusieurs IP statiques pour différents APNs
- ✗ **Rejeté** : Plusieurs IP statiques pour le même APN

Exemple d'Erreur - APN Dupliqué :

```
# Cela échouera si les deux IP statiques référencent le même APN
curl -k -X POST https://hss.example.com:8443/api/subscriber \
-H "Content-Type: application/json" \
-d '{
  "subscriber": {
    "imsi": "001001123456789",
    "static_ips": [1, 2]
  }
}'

# Réponse d'Erreur :
{
  "errors": {
    "static_ips": [
      "les IP statiques par apn par abonné doivent être uniques.
      par exemple, un abonné ne peut pas se voir attribuer l'IP statique
      100.64.1.1 pour internet et également 100.64.1.2 pour internet"
    ]
  }
}
```

Voir Également :

- [Créer un Abonné](#) - Provisionnement d'abonné
- [Mettre à Jour un Abonné](#) - Modification de la configuration de l'abonné
- [Exemple Complet de Provisionnement d'IP Statique](#) - Flux de travail de bout en bout

Gestion du Roaming

Les profils de roaming contrôlent si les abonnés peuvent accéder aux services de données et IMS sur les réseaux visités. Les profils sont attribués aux [abonnés](#) et se composent de règles correspondant à MCC/MNC.

Lister les Profils de Roaming

Point de Terminaison : `GET /api/roaming/profile`

Créer un Profil de Roaming

Point de Terminaison : `POST /api/roaming/profile`

Corps de la Demande :

```
{
  "roaming_profile": {
    "name": "Uniquement les Opérateurs Américains",
    "data_action_if_no_rules_match": "deny",
    "ims_action_if_no_rules_match": "deny",
    "roaming_rules": []
  }
}
```

Valeurs d'Action :

- `"allow"` - Autoriser
- `"deny"` - Refuser

Actions par Défaut :

- `data_action_if_no_rules_match` - Action lorsque aucune règle de roaming ne correspond
- `ims_action_if_no_rules_match` - Action par défaut spécifique à l'IMS

Lister les Règles de Roaming

Point de Terminaison : `GET /api/roaming/rule`

Créer une Règle de Roaming

Point de Terminaison : `POST /api/roaming/rule`

Corps de la Demande :

```
{
  "roaming_rule": {
    "name": "Autoriser AT&T",
    "mcc": "310",
    "mnc": "410",
    "data_action": "allow",
    "ims_action": "allow"
  }
}
```

Champs :

- `mcc` - Code de Pays Mobile (3 chiffres)
- `mnc` - Code de Réseau Mobile (2-3 chiffres)
- `data_action` - "allow" ou "deny" pour les services de données
- `ims_action` - "allow" ou "deny" pour les services IMS/voix

Voir Également :

- [Documentation sur le Roaming](#) - Configuration détaillée et exemples
- [Flux de Protocole](#) - Comment fonctionne le contrôle du roaming dans les flux Diameter

Gestion de l'EIR

OmniHSS fonctionne comme un Registre d'Identité de Matériel (EIR) via l'interface Diameter S13. Les règles EIR contrôlent l'accès des dispositifs en fonction des modèles IMEI.

Voir [Documentation EIR](#) pour des vérifications détaillées de l'identité des équipements, des flux d'interface S13 et de validation des IMEI.

Lister les Règles EIR

Point de Terminaison : `GET /api/eir/rule`

Créer une Règle EIR

Point de Terminaison : `POST /api/eir/rule`

Corps de la Demande :

```
{
  "eir_rule": {
    "name": "Bloquer iPhone 6",
    "imei_regex": "^35[0-9]{6}0[0-9]{7}$",
    "action": 1
  }
}
```

Champs :

- `name` - Nom descriptif pour la règle
- `imei_regex` - Expression régulière pour correspondre aux numéros IMEI
- `action` - Liste blanche (0), Liste noire (1)

État et Santé de l'API

[← Retour à la Référence de l'API](#)

État du Système

Vérifiez si l'API répond.

Point de terminaison : `GET /api/status`

Exemple de Requête :

```
curl -k https://hss.example.com:8443/api/status
```

Exemple de Réponse :

```
{  
  "status": "ok"  
}
```

Cas d'Utilisation : Vérification de la santé pour les équilibres de charge et les systèmes de surveillance.

[← Retour à la Référence de l'API](#)

Vue d'ensemble de l'architecture d'OmniHSS

[← Retour au guide des opérations](#)

Table des matières

- [Vue d'ensemble du système](#)
 - [Architecture des composants](#)
 - [Pile Diameter](#)
 - [Couche d'application](#)
 - [Couche de données](#)
 - [Interfaces externes](#)
 - [Architecture de déploiement](#)
-

Vue d'ensemble du système

OmniHSS est construit sur Elixir et la plateforme Erlang/OTP, fournissant un système hautement concurrent et tolérant aux pannes, conçu pour les charges de travail de télécommunications. L'architecture suit une approche en couches avec une séparation claire des préoccupations.

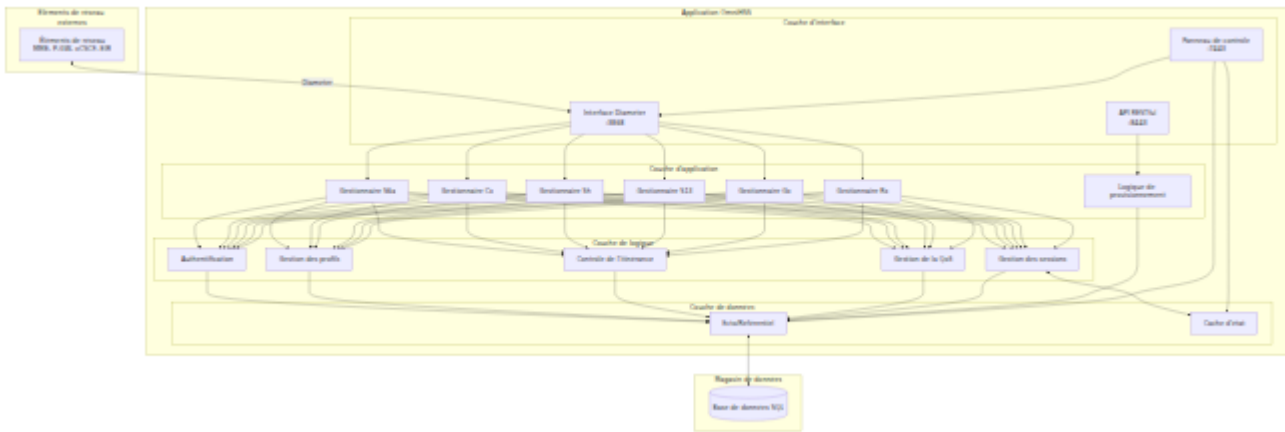

Architecture des composants

Composants principaux

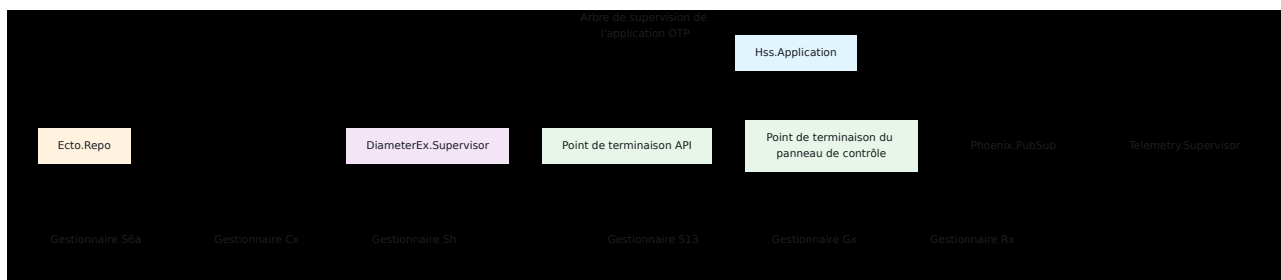

Gestionnaires d'application Diameter

Chaque application Diameter (S6a, Cx, Sh, S13, Gx, Rx) est implémentée en tant que module gestionnaire DiameterEx qui :

1. **S'inscrit auprès de DiameterEx** - Souscrit à des ID d'application Diameter spécifiques
2. **Valide les demandes** - Extrait les AVP, valide l'état de l'abonné
3. **Traite la logique métier** - Appelle les modules de logique métier appropriés
4. **Construit des réponses** - Crée des messages de réponse Diameter avec des AVP
5. **Gère les erreurs** - Retourne des codes de résultat Diameter appropriés

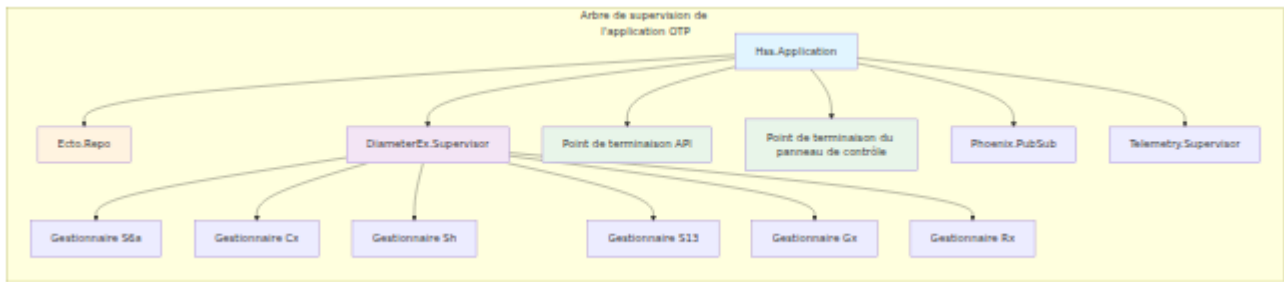

Pile Diameter

Configuration du service Diameter

OmniHSS configure un seul service Diameter avec plusieurs applications prises en charge :

Service Diameter:
:omnitouch_hss

S6a
ID App: 16777251

S13
ID App: 16777252

Cx
ID App: 16777216

Couche de transport
TCP/SCTP :3868

Couche d'application

Sh
ID App: 16777217

Gx
ID App: 16777238

Rx
ID App: 16777236

Gestion de la connexion entre pairs



Pair ajouté

Échec de la poignée de main
Connexion perdue

Configuré

Minuteur de reconnexion

Initier la connexion

Connexion

Succès de la poignée
de main

Connecté

Pair supprimé

Les messages Diameter
peuvent être échangés



Hors

ligne
Les tentatives de
reconnexion
automatiques
continuent

Flux de messages Diameter

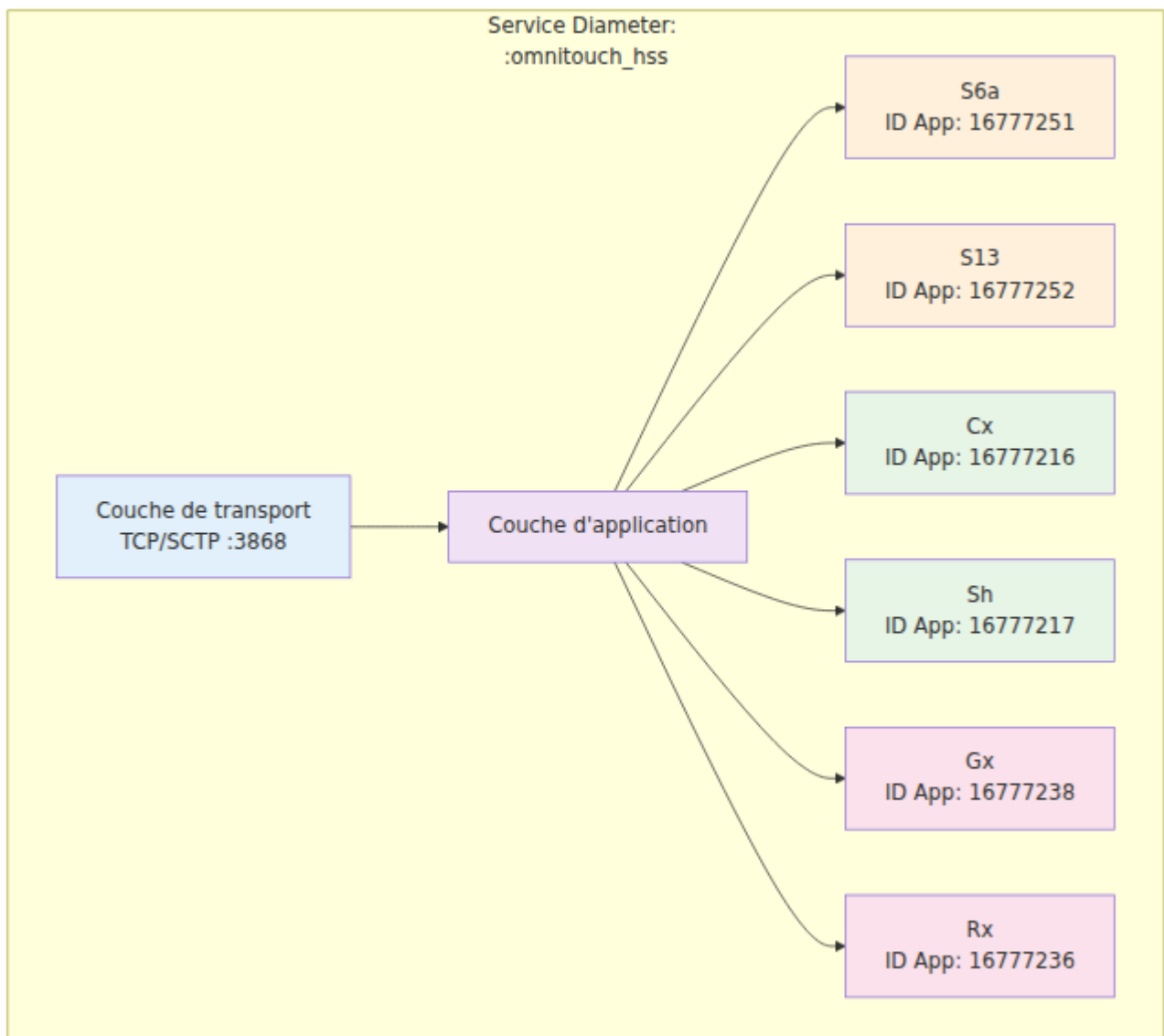

Couche d'application

Interface S6a (LTE/EPC)

Gère l'authentification et la gestion de la mobilité pour les réseaux LTE.

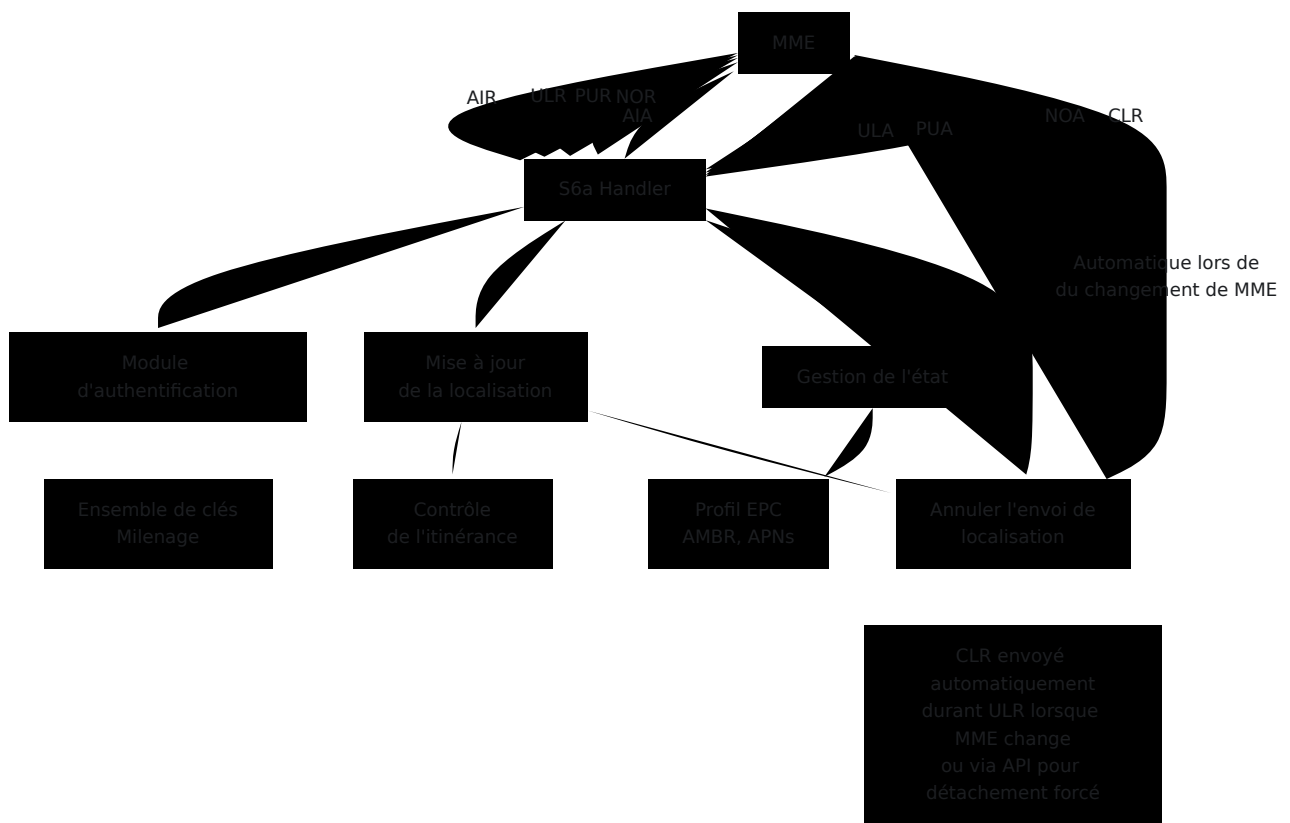

Interface Cx (IMS)

Gère l'enregistrement et l'authentification IMS.

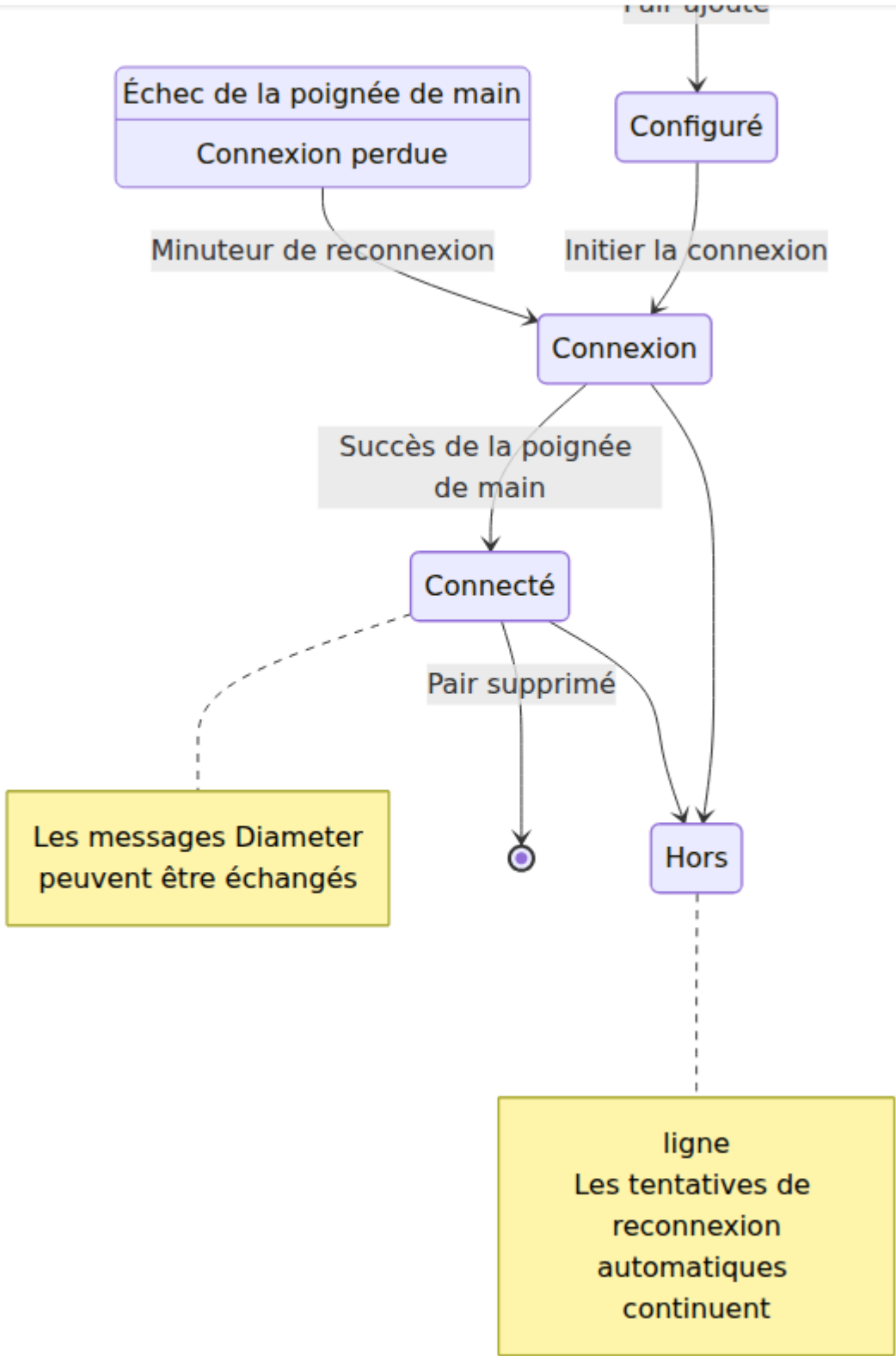

Interface Sh (Données de profil IMS)

Fournit aux serveurs d'application IMS un accès aux données de profil des abonnés.

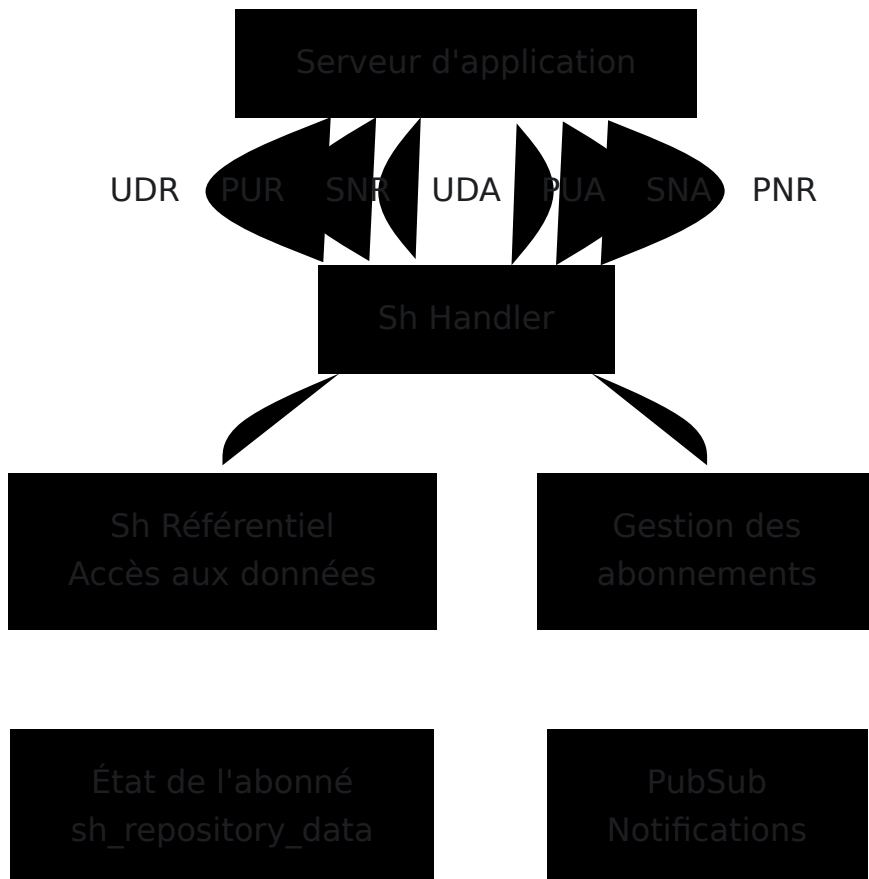

Interface Gx (Contrôle de la politique)

Gère le contrôle de la politique et de la facturation pour les sessions de données. **Voir [Documentation PCRF](#) pour plus de détails.**

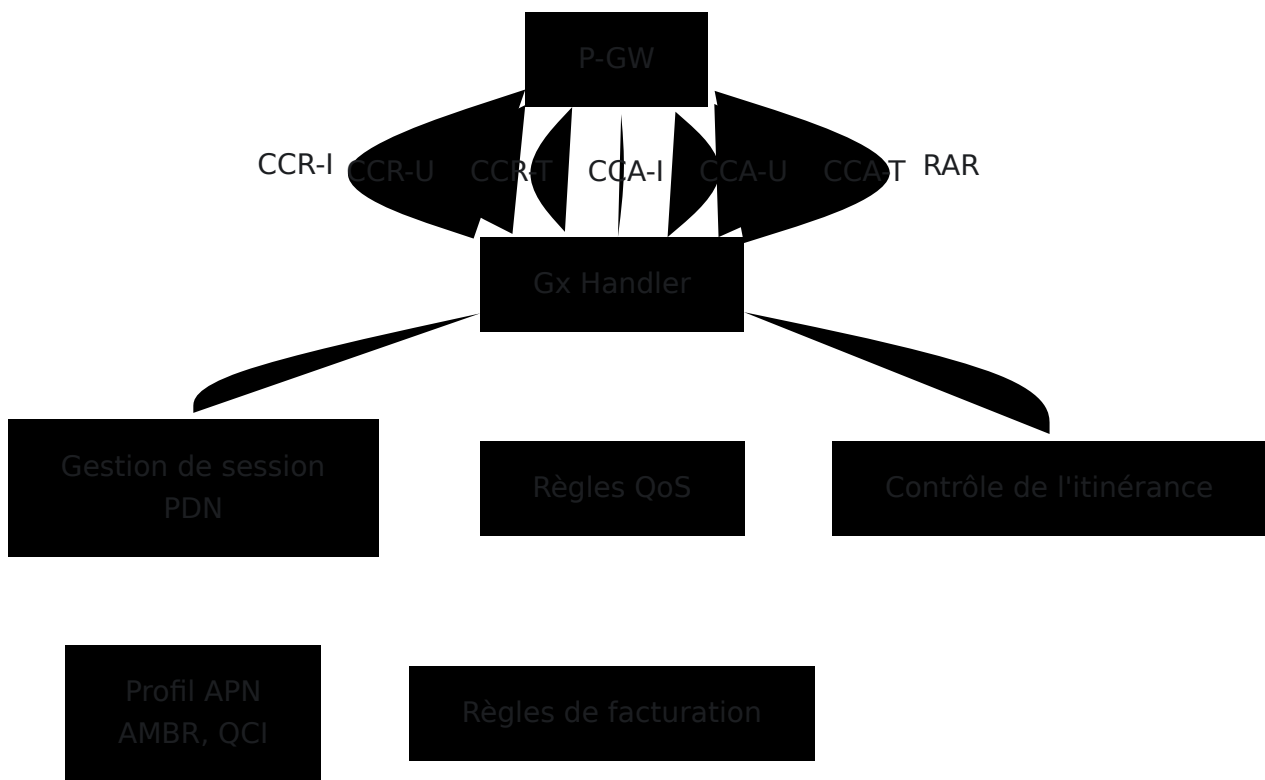

Interface Rx (Média IMS)

Contrôle la politique média IMS et les porteurs dédiés pour VoLTE. **Voir [Documentation PCRF](#) pour plus de détails.**

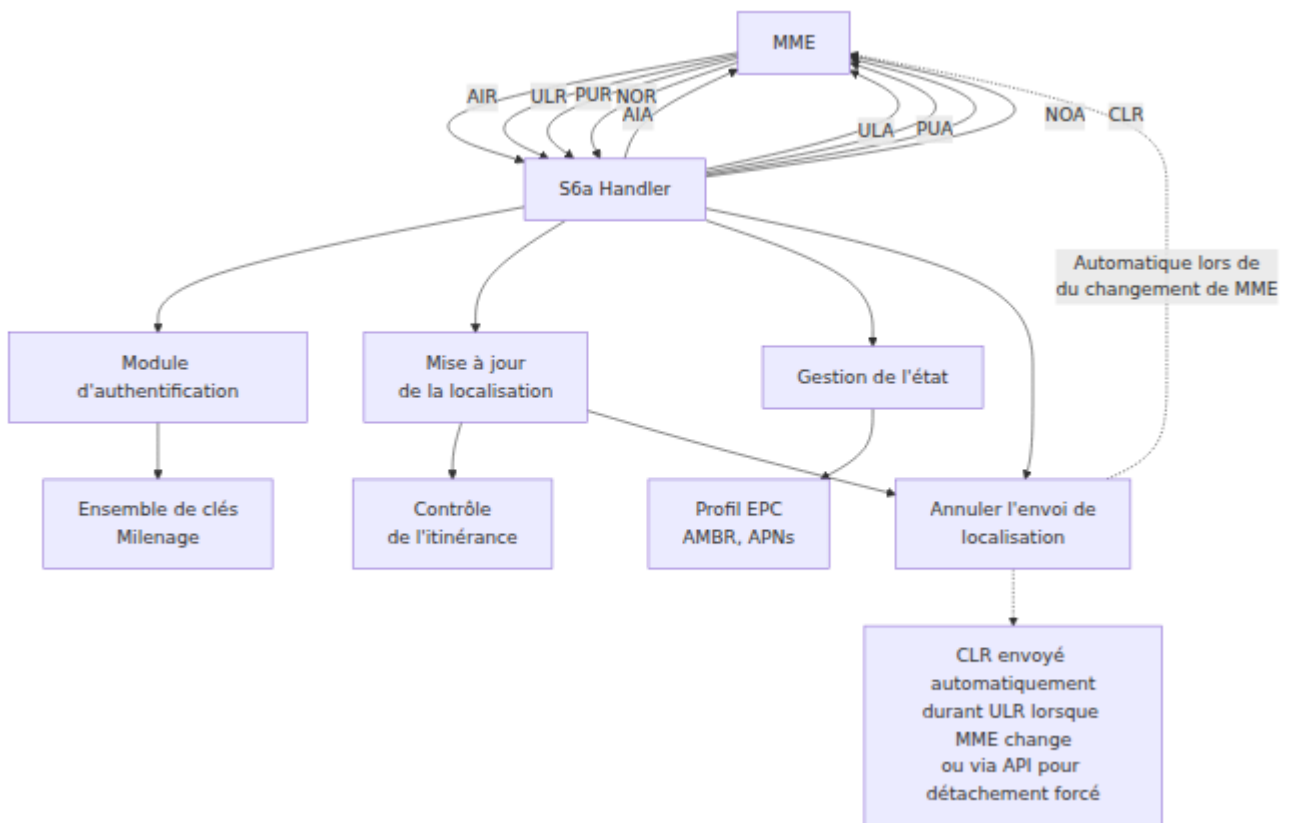

Interface S13 (EIR)

Valide l'IMEI de l'appareil par rapport aux règles d'identité de l'équipement.
Voir [Documentation EIR](#) pour plus de détails.

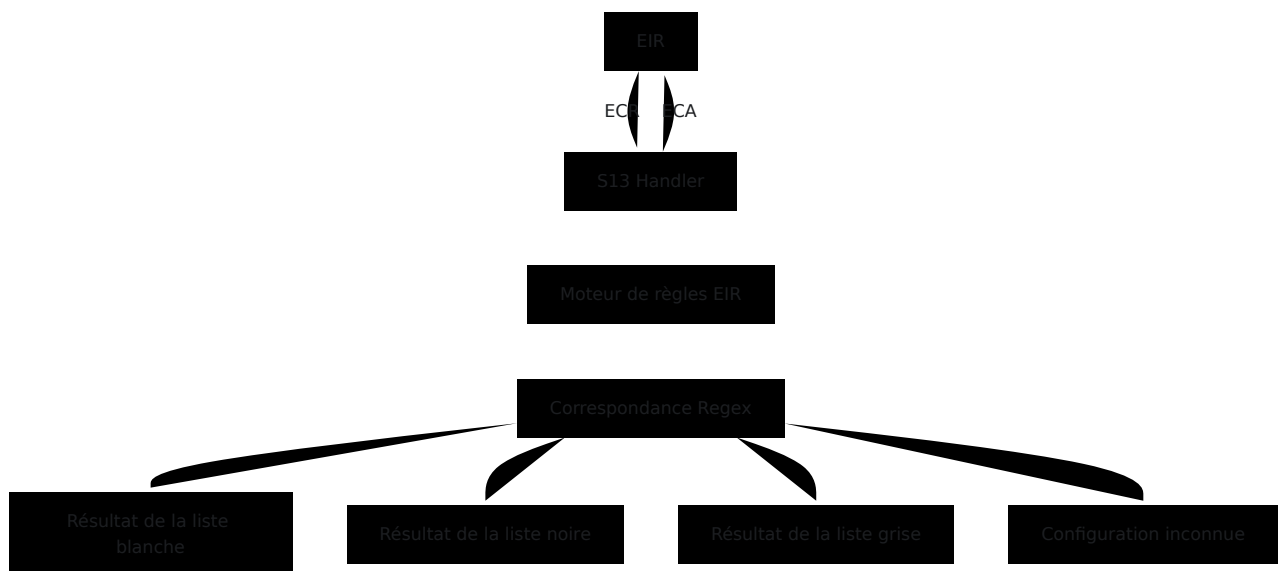

Couche de données

Backend de base de données

OmniHSS utilise **Ecto** comme couche d'abstraction de base de données. Ecto prend en charge plusieurs backends de bases de données relationnelles, permettant une flexibilité dans le choix de la base de données. **MariaDB** avec Galera Cluster est une configuration prise en charge.

D'autres backends de bases de données peuvent être utilisés en fonction de vos exigences d'infrastructure. **Travaillez avec votre équipe d'intégration chez ONS** pour déterminer le backend de base de données et la stratégie de réplication les plus appropriés pour votre environnement.

Voir [Réplication de base de données Galera](#) pour la configuration de Galera Cluster.

Vue d'ensemble du schéma de base de données

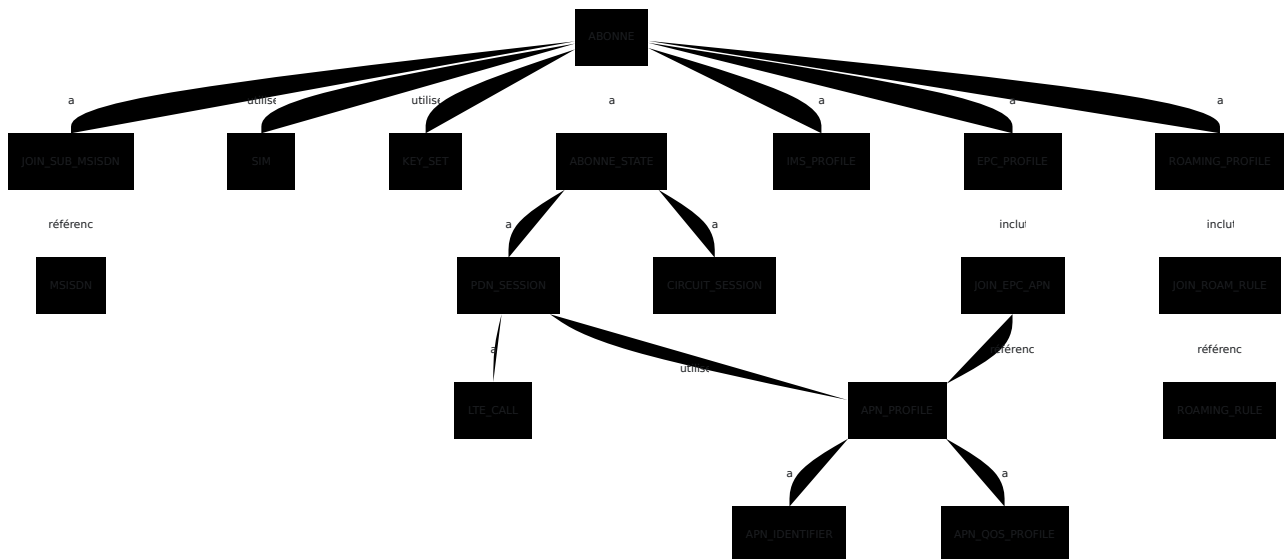

Modèle de référentiel Ecto

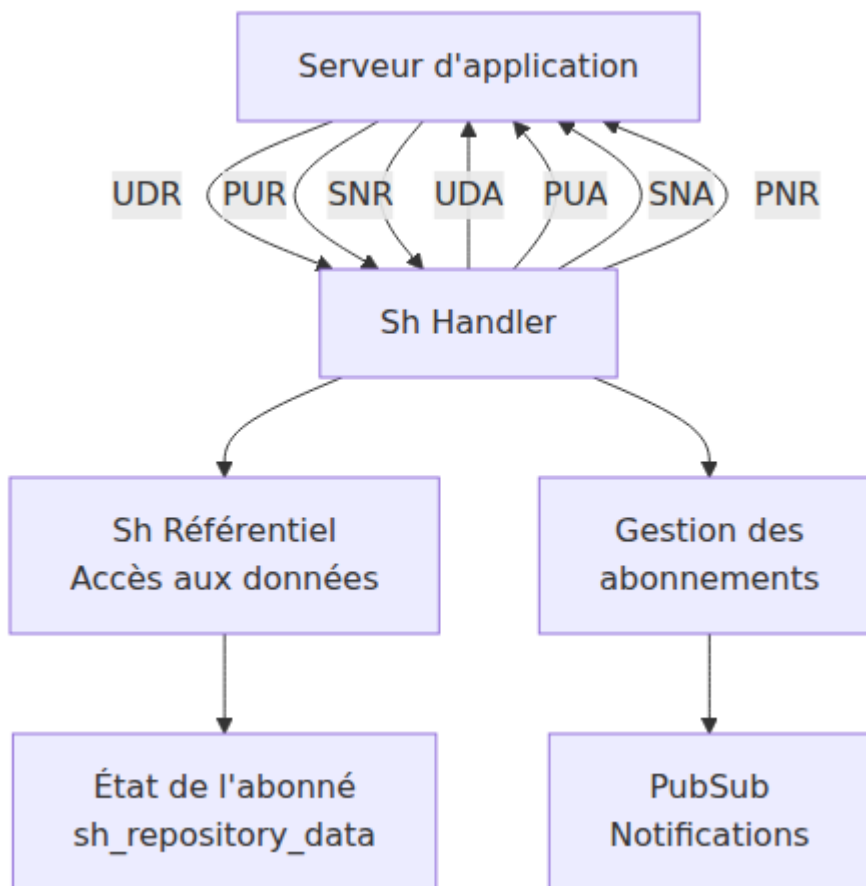

Stratégie de requête optimisée

Chaque procédure Diameter utilise des requêtes optimisées qui préchargent uniquement les associations nécessaires :

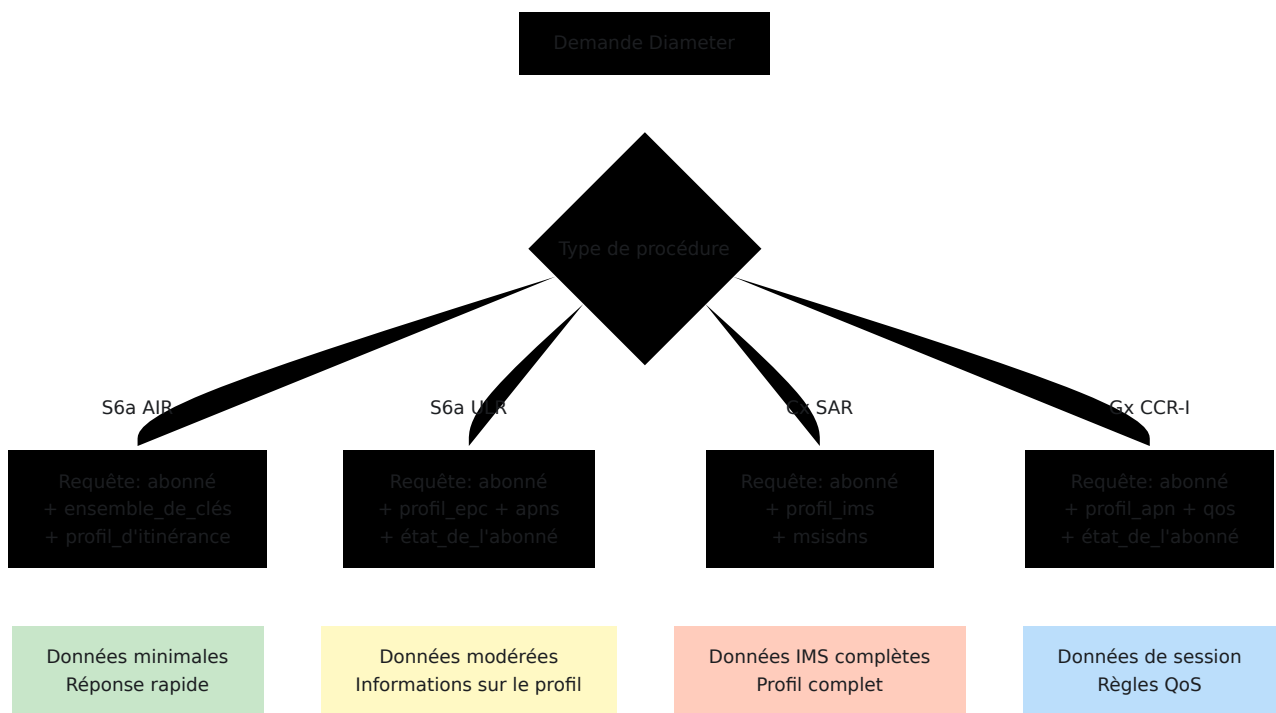

Interfaces externes

Architecture de l'API

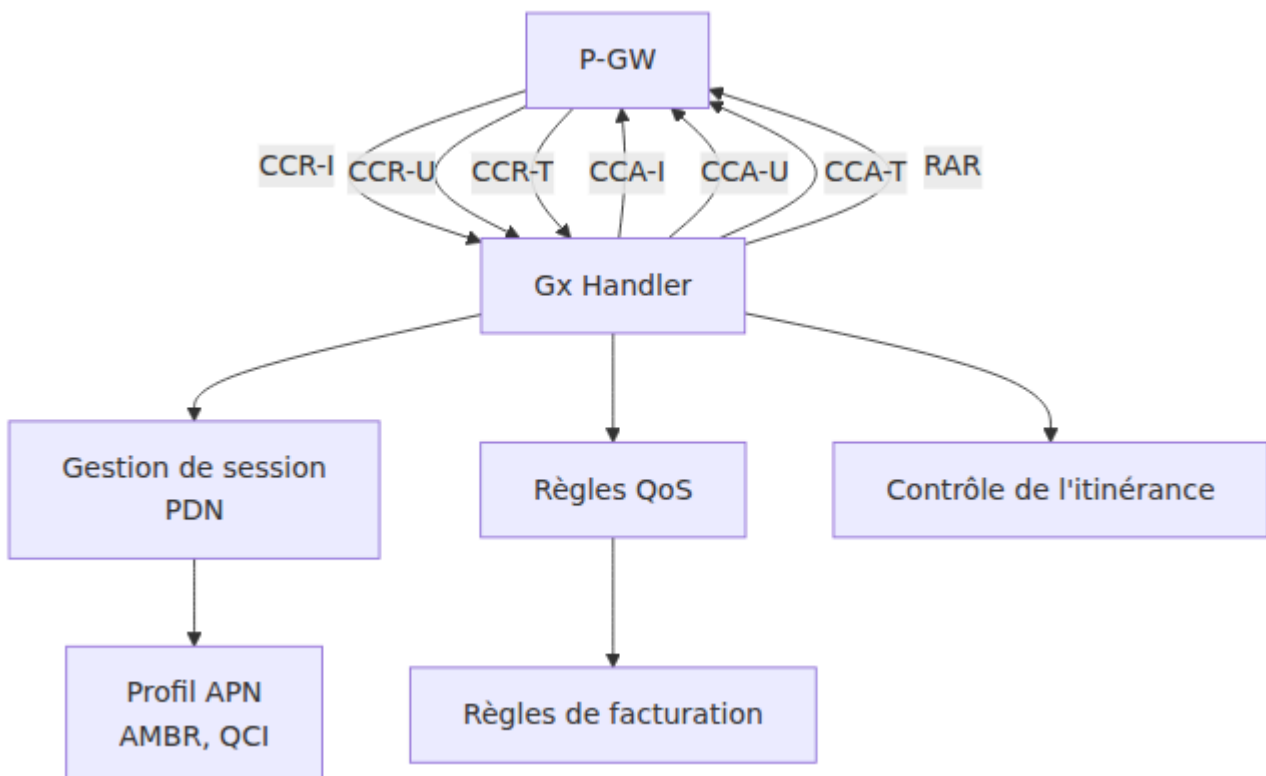

Architecture du panneau de contrôle

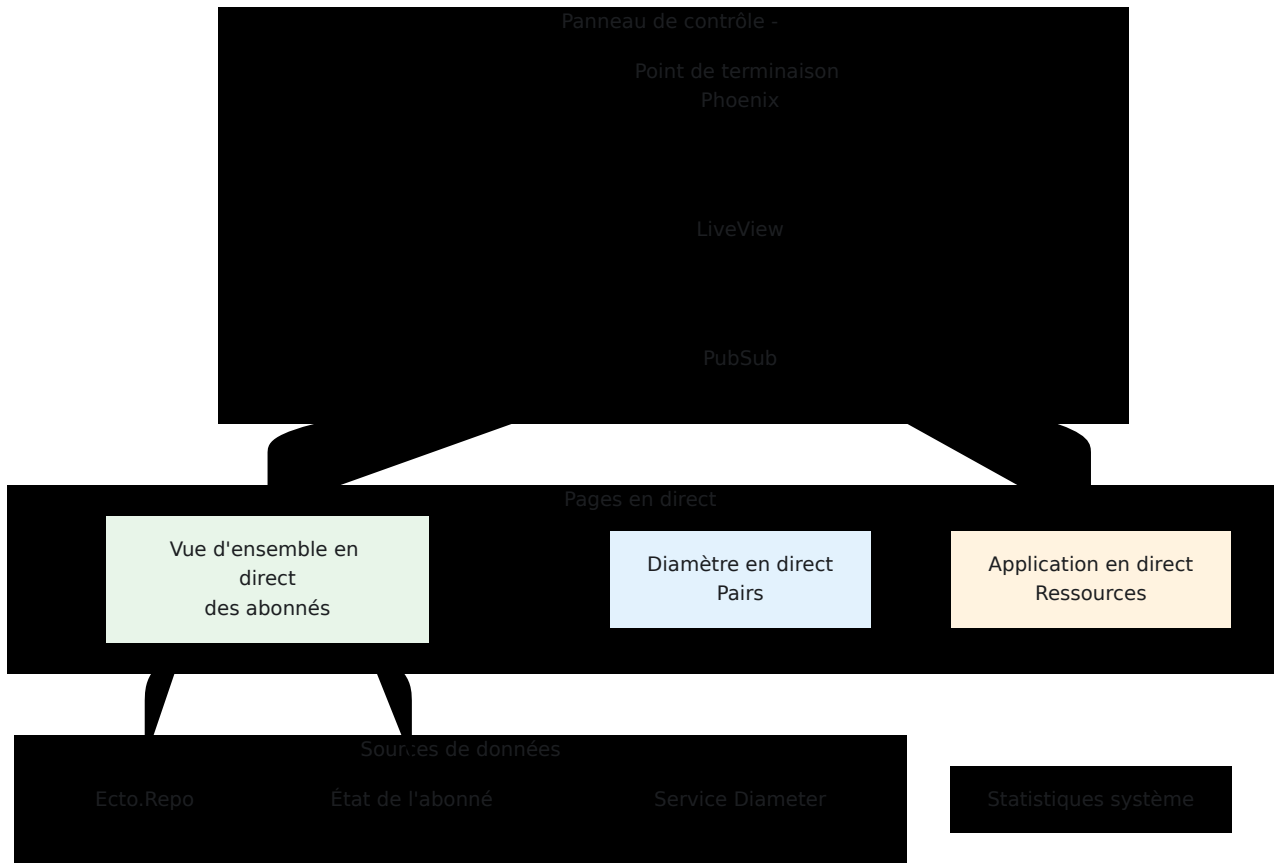

Architecture de déploiement

Déploiement sur un seul nœud

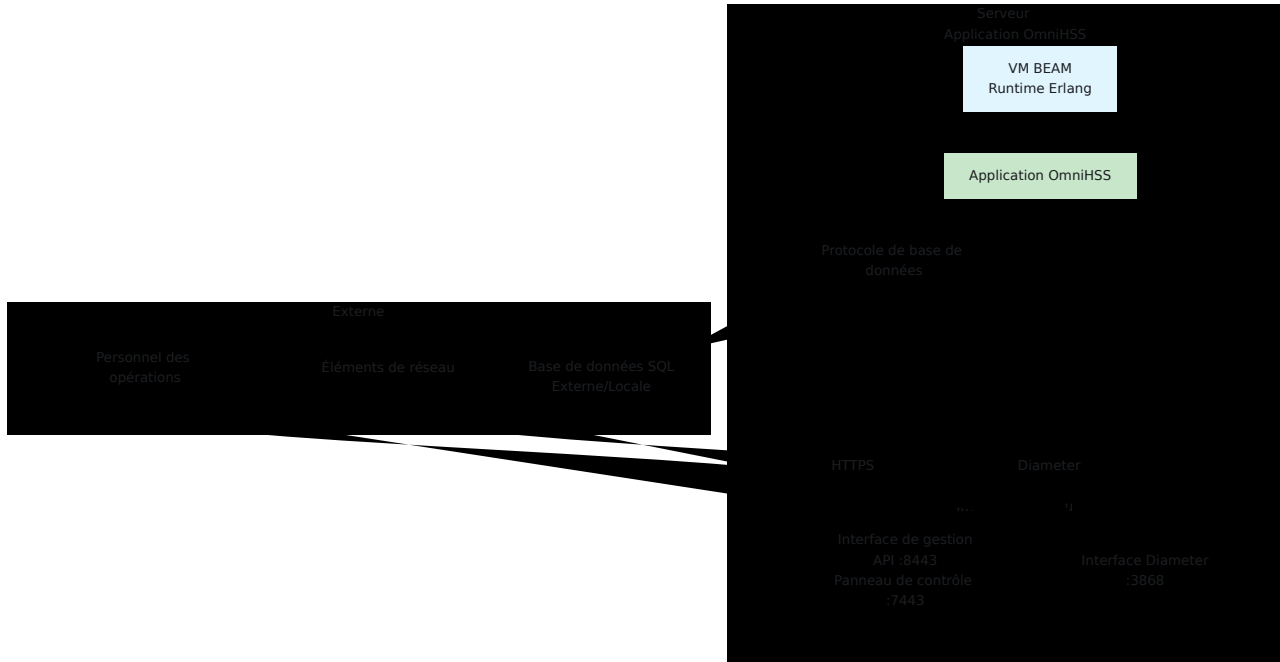

Déploiement multi-nœuds HA (Galera Cluster)

Pour les déploiements à haute disponibilité, OmniHSS prend en charge MariaDB Galera Cluster pour la réplication de base de données multi-maître synchrone.

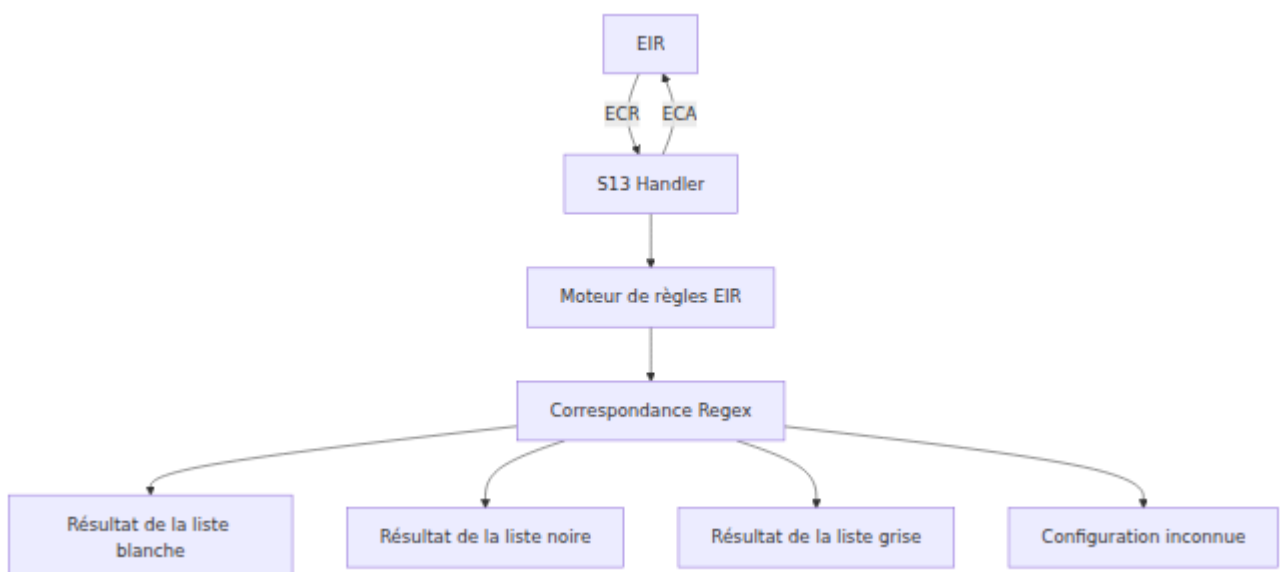

Caractéristiques clés :

- **Réplication synchrone** : Toutes les écritures sont validées sur tous les nœuds avant de retourner le succès
- **Multi-maître** : N'importe quel nœud peut accepter des opérations de lecture et d'écriture
- **Basculement automatique** : Si un nœud échoue, les autres continuent à fonctionner sans perte de données
- **Basé sur la certification** : Les transactions sont validées sur tous les nœuds pour éviter les conflits

Voir **Réplication de base de données Galera** pour la configuration et les opérations détaillées.

Exemple de flux de processus : Authentification

Cet exemple montre le flux complet pour une demande d'authentification :

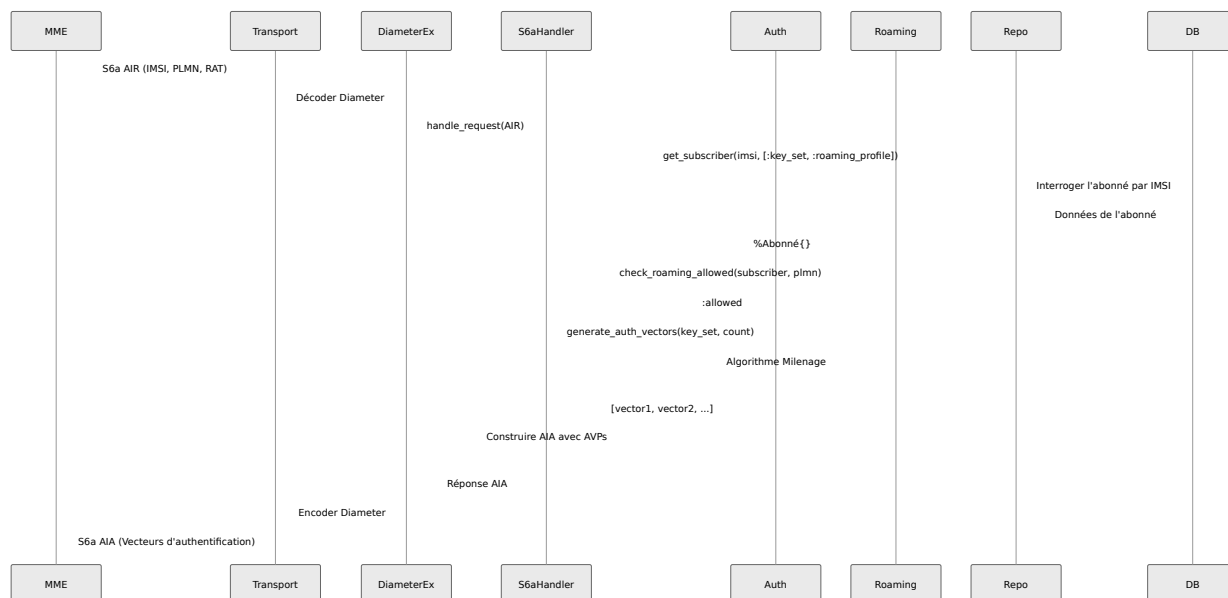

Principes architecturaux clés

1. Tolérance aux pannes

- Les arbres de supervision Erlang/OTP redémarrent automatiquement les processus échoués
- Les gestionnaires Diameter isolés empêchent les pannes en cascade
- Pooling de connexions à la base de données avec reconnexion automatique

2. Concurrence

- Chaque demande Diameter est traitée dans son propre processus
- Pas d'état partagé entre les gestionnaires de demande
- Pooling de connexions à la base de données pour des requêtes parallèles

3. Modularité

- Chaque application Diameter dans un module séparé
- Séparation claire entre les couches d'interface, de logique métier et de données
- Algorithmes d'authentification plugables

4. Performance

- Requêtes de base de données optimisées avec préchargement sélectif
- Transfert de données minimal pour chaque type de procédure
- Pooling de connexions et maintien de la connexion

5. Observabilité

- Surveillance en temps réel via le panneau de contrôle
 - Journalisation structurée dans toute l'application
 - Suivi de l'état des pairs Diameter
 - Suivi de l'état des abonnés avec des horodatages
-

[← Retour au guide des opérations](#) | [Suivant : Configuration](#) →

Guide de Configuration OmniHSS

[← Retour au Guide des Opérations](#)

Table des Matières

- [Aperçu du Fichier de Configuration](#)
 - [Configuration du Client de Licence](#)
 - [Configuration à l'Exécution](#)
 - [Configuration de la Base de Données](#)
 - [Configuration de Diameter](#)
 - [Configuration Réseau](#)
 - [Configuration du PLMN Domicile](#)
 - [Configuration du Noyau HSS](#)
 - [Configuration IMS](#)
 - [Configuration EIR](#)
 - [Configuration de l'API et du Panneau de Contrôle](#)
 - [Flux de Configuration](#)
-

Aperçu du Fichier de Configuration

OmniHSS utilise deux fichiers de configuration principaux :

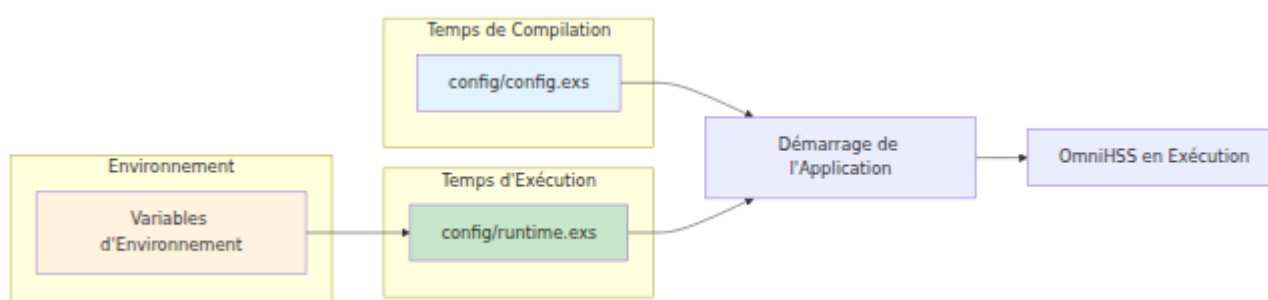

config/config.exs (Temps de Compilation)

Contient la configuration statique qui ne change pas entre les environnements :

- Configuration de la page du Panneau de Contrôle
- Configuration des points de terminaison de l'API
- Paramètres de télémétrie

config/runtime.exs (Temps d'Exécution)

Contient la configuration spécifique à l'environnement qui change par déploiement :

- Paramètres de connexion à la base de données
- Configuration des pairs Diameter
- Paramètres du PLMN Domicile
- Sélection S-CSCF IMS
- Liens d'interface réseau

Configuration du Client de Licence

Le Client de Licence valide la licence HSS avec un serveur de licence distant :

```
# config/runtime.exs

config :license_client,
  # Points de terminaison de l'API du serveur de licence (liste
  # pour la redondance)
  license_server_api_urls:
  ["https://license.example.com:8443/api"],

  # Nom de l'organisation licenciée
  licensee: "Votre Nom d'Organisation",

  # Identifiant du produit
  product_name: "omnihss"
```

Paramètres de Configuration de la Licence :

Paramètre	Description	Requis	Exemple
<code>license_server_api_urls</code>	Liste des URL du serveur de licence	Oui	<code>["https://10.0.0.1</code>
<code>licensee</code>	Nom de l'organisation sur la licence	Oui	<code>"ACME Telecom"</code>
<code>product_name</code>	Identifiant du produit pour la licence	Oui	<code>"omnihss"</code>

Notes Importantes :

- Le serveur de licence doit être accessible depuis HSS
 - Utilisez HTTPS pour une validation de licence sécurisée
 - Plusieurs URL offrent une capacité de redondance
 - La validation de la licence se produit au démarrage et périodiquement
-

Configuration à l'Exécution

Priorité de Configuration

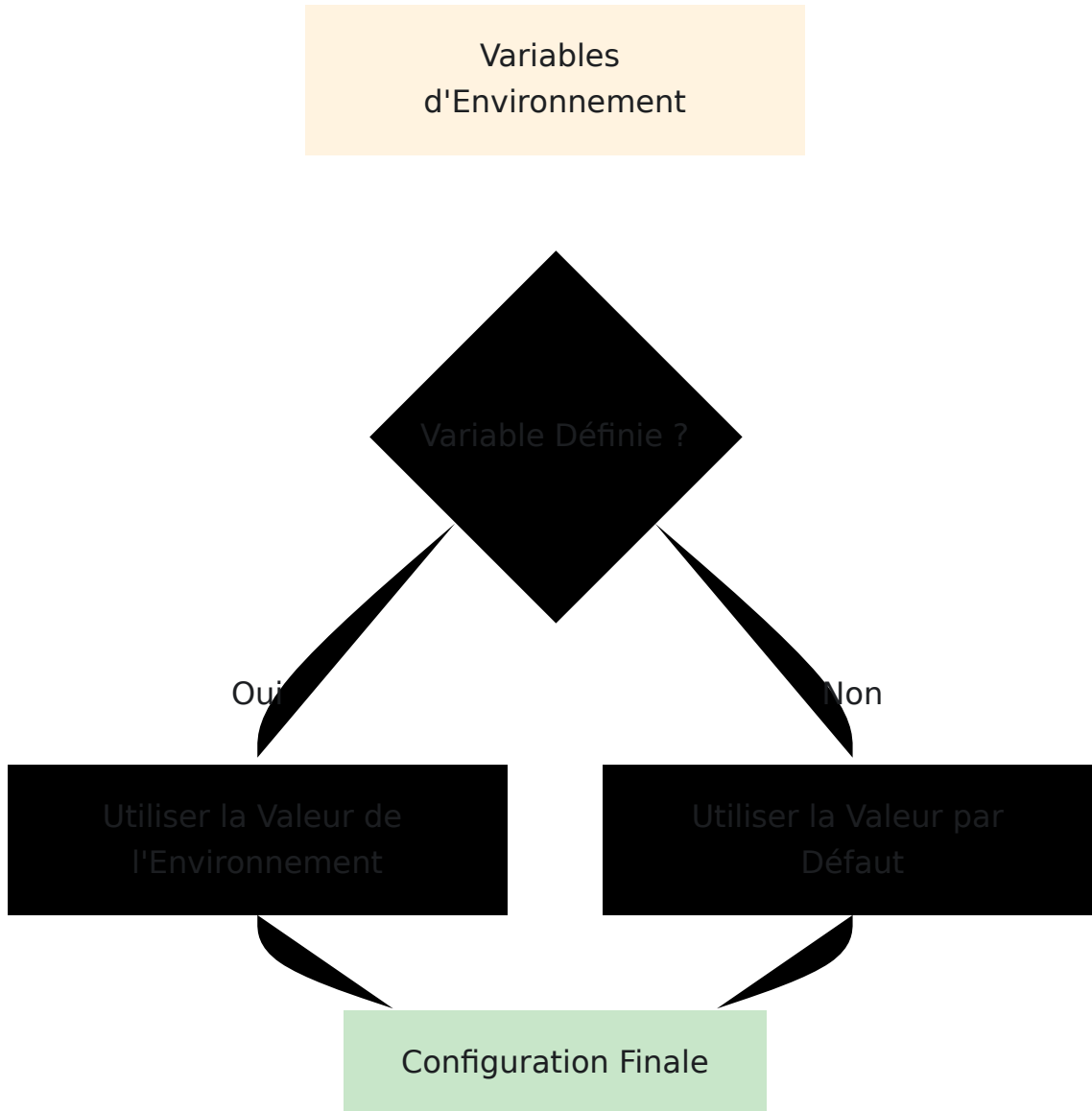

Modèle de Variable d'Environnement

OmniHSS suit ce modèle pour la configuration :

- Les noms des variables d'environnement sont en MAJUSCULES avec des underscores
- Les valeurs par défaut sont fournies dans runtime.exs

- Les identifiants de base de données doivent utiliser des variables d'environnement en production
-

Configuration de la Base de Données

Configuration de Base de Données de Base

```
# config/runtime.exs

config :hss, Hss.Repo,
  # Paramètres de connexion à la base de données
  username: System.get_env("DATABASE_USERNAME", "root"),
  password: System.get_env("DATABASE_PASSWORD", "password"),
  hostname: System.get_env("DATABASE_HOSTNAME", "localhost"),
  database: System.get_env("DATABASE_NAME", "omnihss"),

  # Paramètres de pool de connexions
  pool_size:
    String.to_integer(System.get_env("DATABASE_POOL_SIZE", "20")),

  # Délais d'attente (en millisecondes)
  timeout: 15_000,
  connect_timeout: 15_000,

  # Options supplémentaires
  show_sensitive_data_on_connection_error: false
```

Paramètres de Configuration de la Base de Données

Paramètre	Description	Par Défaut	Recommandation
<code>username</code>	Nom d'utilisateur de la base de données SQL	<code>"root"</code>	Utilisez un utilisateur dédié en production
<code>password</code>	Mot de passe de la base de données SQL	<code>"password"</code>	Utilisez un mot de passe fort, stockez dans une variable d'environnement
<code>hostname</code>	Nom d'hôte du serveur de base de données SQL	<code>"localhost"</code>	Utilisez un FQDN ou une IP en production
<code>database</code>	Nom de la base de données	<code>"omnihss"</code>	Gardez la valeur par défaut sauf si plusieurs instances
<code>pool_size</code>	Taille du pool de connexions	<code>20</code>	Ajustez en fonction de la charge (10-50 typique)

Réglage de la Taille du Pool

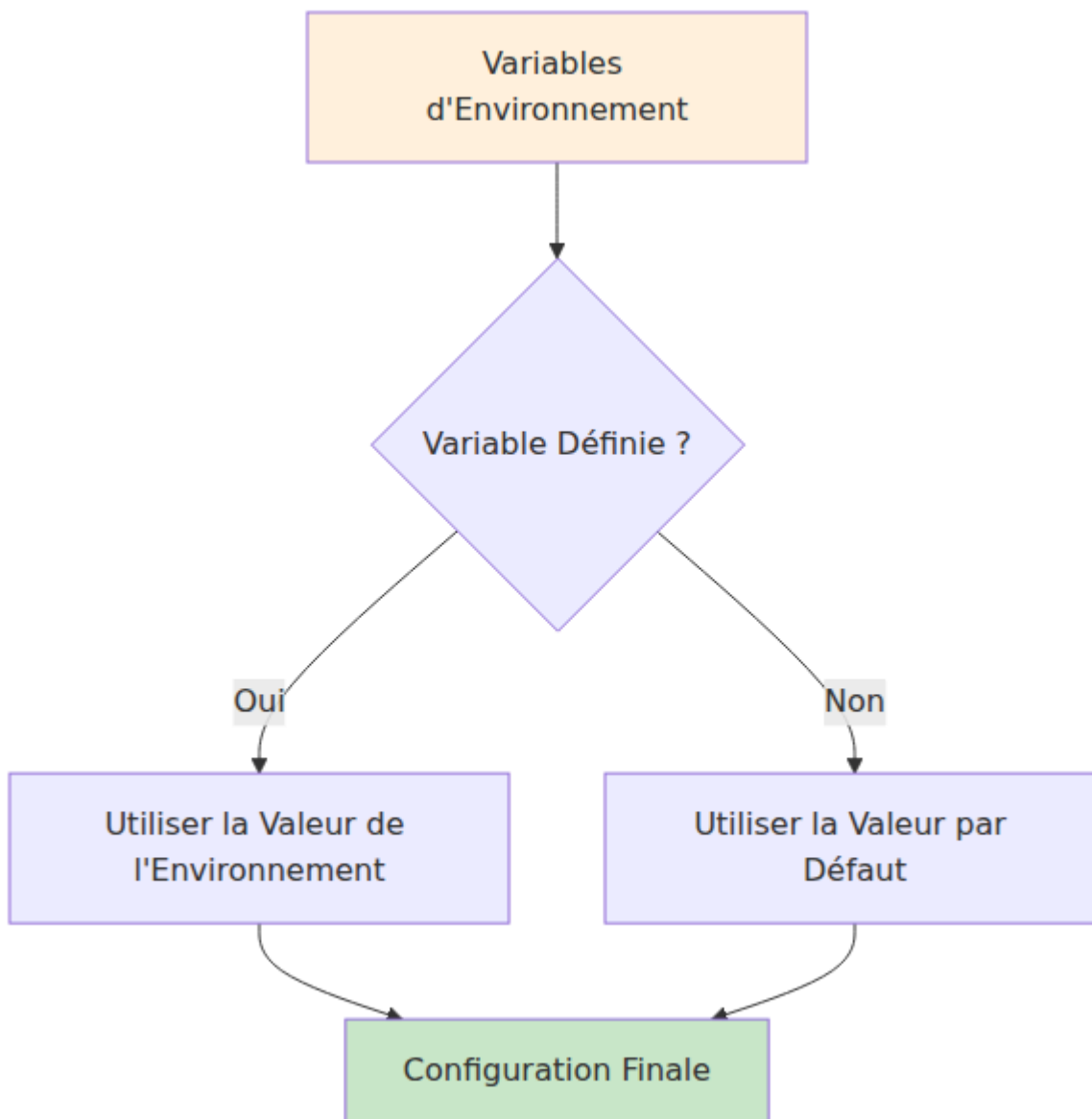

Directives :

- Commencez avec 20 connexions
- Surveillez les erreurs de "délai d'attente du pool de connexions"
- Augmentez de 10 si des délais d'attente se produisent sous une charge normale
- Chaque connexion utilise environ 4 Mo de mémoire
- Trop de connexions peuvent dégrader les performances de la base de données SQL

Exemple : Configuration de Base de Données en Production

```
# config/runtime.exs - Exemple de production

config :hss, Hss.Repo,
  username: System.fetch_env!("DATABASE_USERNAME"),      # Requis
  password: System.fetch_env!("DATABASE_PASSWORD"),      # Requis
  hostname: System.get_env("DATABASE_HOSTNAME",
    "db.internal.example.com"),
  database: System.get_env("DATABASE_NAME", "omnihss"),
  port: String.to_integer(System.get_env("DATABASE_PORT",
    "3306")),
  pool_size:
String.to_integer(System.get_env("DATABASE_POOL_SIZE", "30")),
  ssl: true,
  ssl_opts: [
    cacertfile: "/etc/ssl/certs/mysql-ca.pem",
    verify: :verify_peer
  ]
```

Configuration de Diameter

Configuration du Service Diameter

```
# config/runtime.exs

diameter_config = %{
  service_name: :omnitouch_hss,

  # Liaison réseau
  listen_ip: System.get_env("DIAMETER_LISTEN_IP", "10.7.25.186"),
  listen_port:
String.to_integer(System.get_env("DIAMETER_LISTEN_PORT", "3868")),

  # Identité Diameter
  host: System.get_env("DIAMETER_HOST", "omnihss"),
  realm: System.get_env("DIAMETER_REALM",
"epc.mnc001.mcc001.3gppnetwork.org"),

  # Identification du produit
  product_name: "OmniHSS",
  vendor_id: 10415, # 3GPP
  supported_vendor_ids: [5535, 10415],

  # Paramètres de protocole
  request_timeout: 5000,

  # Configuration des pairs
  peers: [
    # Ajoutez ici les configurations des pairs
  ]
}

config :hss, :diameter, diameter_config
```

Configuration de l'Identité Diameter

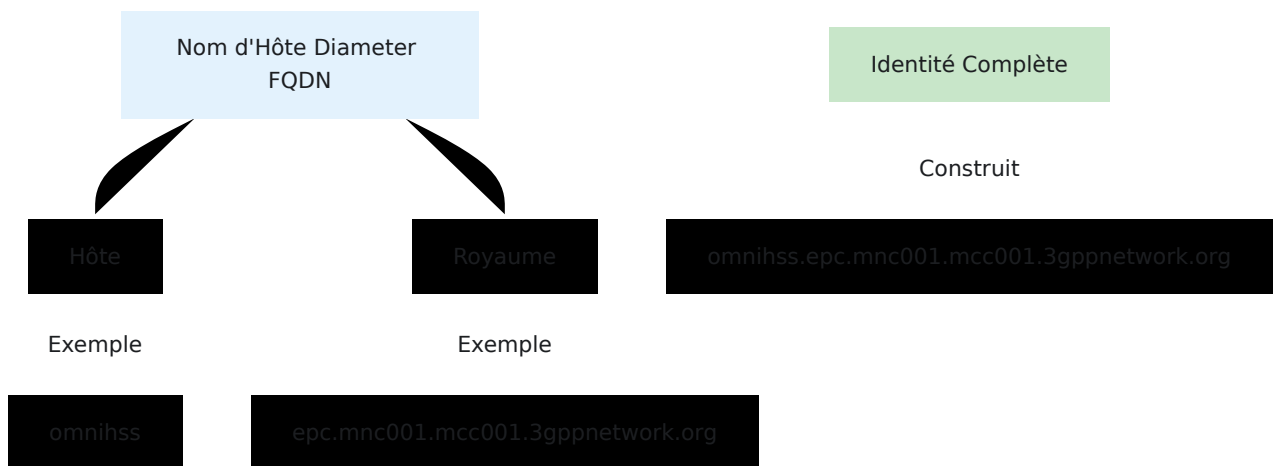

Directives :

- **Hôte** : Nom d'hôte court du HSS (par exemple, "omnihss", "hss01")
- **Royaume** : Royaume Diameter correspondant à votre PLMN (par exemple, "epc.mnc001.mcc001.3gppnetwork.org")
- **Identité Complète** : Construite comme `{hôte}.{royaume}`

Ajout de Pairs Diameter

Configuration de Pair Statique (Mode Connexion)

```
# config/runtime.exs

peers: [
  # Exemple de Pair MME
  %{
    host: "mme01.epc.mnc001.mcc001.3gppnetwork.org",
    realm: "epc.mnc001.mcc001.3gppnetwork.org",
    ip: "10.7.25.100",
    port: 3868,
    transport: :sctp, # ou :tcp
    applications: [:s6a]
  },

  # Exemple de Pair P-GW
  %{
    host: "pgw01.epc.mnc001.mcc001.3gppnetwork.org",
    realm: "epc.mnc001.mcc001.3gppnetwork.org",
    ip: "10.7.25.101",
    port: 3868,
    transport: :sctp,
    applications: [:gx]
  },

  # Exemple de Pair I-CSCF
  %{
    host: "icscf01.ims.mnc001.mcc001.3gppnetwork.org",
    realm: "ims.mnc001.mcc001.3gppnetwork.org",
    ip: "10.7.25.102",
    port: 3868,
    transport: :tcp,
    applications: [:cx]
  }
]
```

Mode Écoute Seulement

Pour les environnements où les pairs initient des connexions au HSS :

```
# config/runtime.exs

diameter_config = %{
  # ... autre config ...
  peers: [] # Vide - accepter uniquement les connexions entrantes
}
```

Modes de Connexion des Pairs Diameter

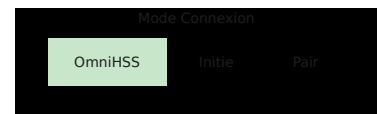

Sélection du Protocole de Transport

Transport	Avantages	Inconvénients	Recommandation
SCTP	Multi-streaming, meilleure détection des pannes	Nécessite un support du noyau, configuration du pare-feu	Préférée pour Diameter
TCP	Support universel, règles de pare-feu plus simples	Flux unique, détection des pannes plus lente	Utilisez si SCTP indisponible

Configuration Réseau

Configuration du PLMN Domicile

Le PLMN domicile identifie votre opérateur de réseau :

```
# config/runtime.exs

config :hss, :home_plmn, %{
  mcc: System.get_env("HOME_PLMN_MCC", "001"), # Code Pays Mobile
  mnc: System.get_env("HOME_PLMN_MNC", "001") # Code Réseau
Mobile
}
```

Configuration du Noyau HSS

Ces paramètres contrôlent le comportement et les fonctionnalités du HSS :

```
# config/runtime.exs

config :hss,
  # Repositories Ecto pour les opérations de base de données
  ecto_repos: [Hss.Repo],

  # CLR (Cancel Location Request) lors du changement de MME
  send_clr_on_mme_change: true,

  # Arrêter le service Diameter lors des pannes de base de données
  stop_diameter_on_database_failure: true,

  # Configuration de l'application de licence
  license_enforced: true,
  license_module: LicenseClient
```

Paramètres du Noyau HSS :

Paramètre	Description	Par Défaut	Re
<code>ecto_repos</code>	Liste des repositories Ecto utilisés par l'application	<code>[Hss.Repo]</code>	Re op de
<code>send_clr_on_mme_change</code>	Envoyer une Demande d'Annulation de Localisation lorsque l'abonné change de MME	<code>true</code>	Ga un col
<code>stop_diameter_on_database_failure</code>	Désactiver le service Diameter si la base de données devient indisponible	<code>true</code>	Ac col do
<code>license_enforced</code>	Activer l'application de la licence	<code>true</code>	Re pro
<code>license_module</code>	Module gérant les vérifications de licence	<code>LicenseClient</code>	Ne

Format du Code PLMN

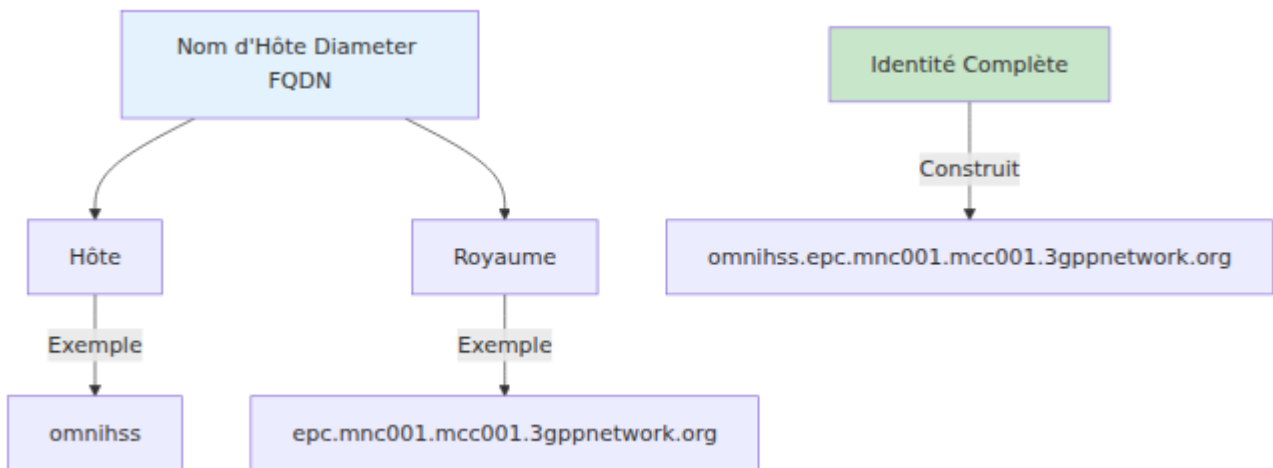

Exemples :

- AT&T (USA) : MCC=310, MNC=410
- Verizon (USA) : MCC=311, MNC=480
- Vodafone (UK) : MCC=234, MNC=15
- Réseau de Test : MCC=001, MNC=01

Liaison d'Interface Réseau

```
# config/runtime.exs

# Interface Diameter
listen_ip: System.get_env("DIAMETER_LISTEN_IP", "0.0.0.0"), #
  Toutes les interfaces
# Ou interface spécifique :
# listen_ip: "10.7.25.186",

# Interface API
config :hss, HssWeb.Api.Endpoint,
  http: [
    ip: {0, 0, 0, 0}, # Toutes les interfaces
    port: 8443
  ]

# Interface du Panneau de Contrôle
config :hss, HssWeb.ControlPanel.Endpoint,
  http: [
    ip: {0, 0, 0, 0}, # Toutes les interfaces
    port: 7443
  ]
```

Options de Liaison d'Interface :

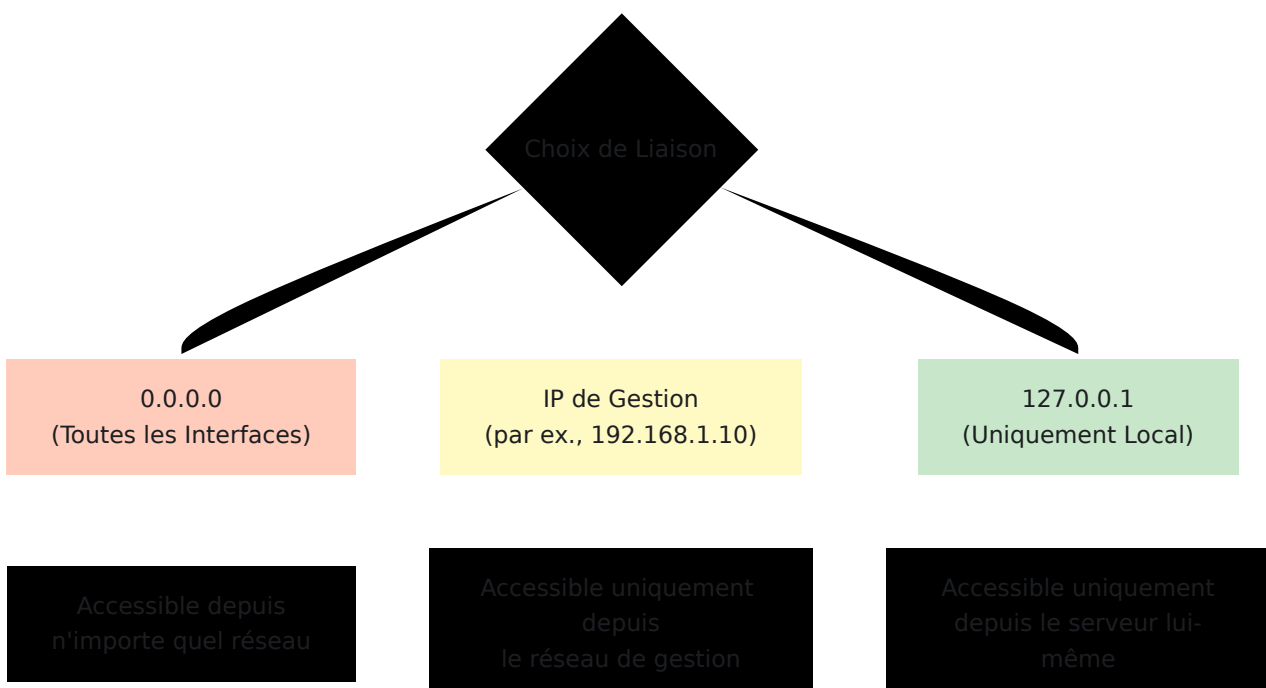

Configuration IMS

Configuration de Sélection S-CSCF

```
# config/runtime.exs

config :hss, :ims, %{
  scscf: %{
    # Méthode de sélection : :random_peer ou :round_robin
    selection_method: :random_peer,

    # Liste des pairs S-CSCF disponibles
    peers: [
      %{
        host:
        "sip:scscf01.ims.mnc001.mcc001.3gppnetwork.org:5060",
        capabilities: [] # Optionnel : correspondance des
        capacités
      },
      %{
        host:
        "sip:scscf02.ims.mnc001.mcc001.3gppnetwork.org:5060",
        capabilities: []
      }
    ]
  }
}
```

Méthodes de Sélection S-CSCF

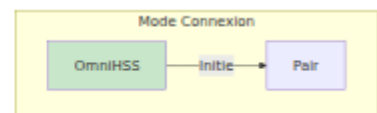
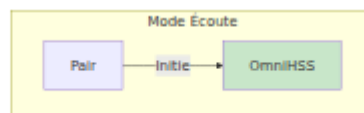
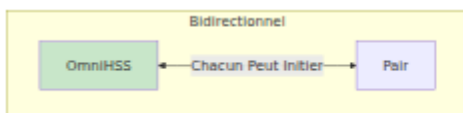

Méthodes de Sélection :

Méthode	Description	Cas d'Utilisation
<code>: random_peer</code>	Sélectionne aléatoirement un S-CSCF	Distribution de charge uniforme
<code>: round_robin</code>	Assigne séquentiellement les S-CSCF	Distribution prévisible

Configuration du Royaume IMS

Typiquement, IMS utilise un royaume séparé de l'EPC :

```
# Royaume EPC
"epc.mnc001.mcc001.3gppnetwork.org"

# Royaume IMS
"ims.mnc001.mcc001.3gppnetwork.org"
```

Configuration EIR

Voir [Documentation EIR](#) pour des détails complets sur la vérification de l'identité des équipements.

Paramètres du Registre d'Identité des Équipements

```
# config/runtime.exs

config :hss, :eir, %{
  # Comportement pour les équipements inconnus (aucune règle
  # correspondante)
  unknown_equipment_behaviour: :whitelist
  # Options :
  # :whitelist - Autoriser les équipements inconnus
  # :blacklist - Bloquer les équipements inconnus
  # :greylist - Suivre mais autoriser les équipements inconnus
  # :reject_unknown_equipment - Rejeter avec un code de résultat
  # spécifique
}
```

Comportement des Équipements Inconnus

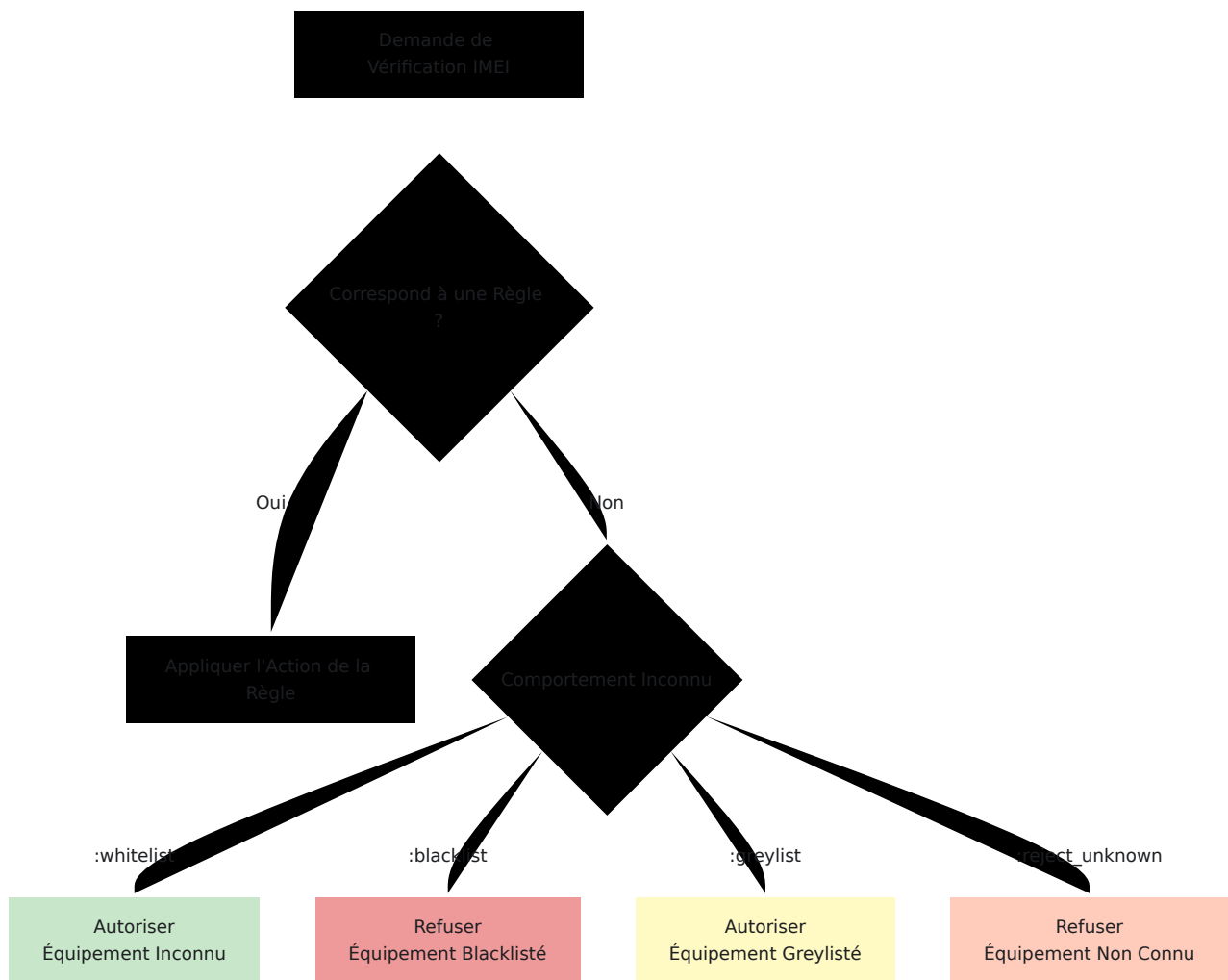

Options de Comportement :

Option	Résultat	Cas d'Utilisation
<code>:whitelist</code>	Autoriser tous les IMEI inconnus	Réseau ouvert, test
<code>:blacklist</code>	Bloquer tous les IMEI inconnus	Sécurité modérée
<code>:greylist</code>	Autoriser mais suivre les IMEI inconnus	Mode de surveillance
<code>:reject_unknown_equipment</code>	Rejeter avec un code spécifique	Haute sécurité

Recommandation : Commencez avec `:whitelist` lors des tests, passez à `:greylist` pour la surveillance en production, puis `:blacklist` pour une sécurité stricte.

Configuration de l'API et du Panneau de Contrôle

Configuration du Point de Terminaison de l'API

```
# config/config.exs

config :hss, HssWeb.Api.Endpoint,
  url: [host: "localhost"],
  render_errors: [view: HssWeb.ErrorView, accepts: ~w(json)],
  pubsub_server: Hss.PubSub,

# Configuration HTTPS
https: [
  port: 8443,
  cipher_suite: :strong,
  certfile: "priv/cert/omnitouch.crt",
  keyfile: "priv/cert/omnitouch.pem"
]
```

Configuration du Panneau de Contrôle

```
# config/config.exs

config :hss, HssWeb.ControlPanel.Endpoint,
  url: [host: "localhost"],
  render_errors: [view: HssWeb.ErrorView, accepts: ~w(html json)],
  pubsub_server: Hss.PubSub,
  live_view: [signing_salt: "some-secret"],

# Configuration HTTPS
https: [
  port: 7443,
  cipher_suite: :strong,
  certfile: "priv/cert/omnitouch.crt",
  keyfile: "priv/cert/omnitouch.pem"
]
```

Configuration du Certificat TLS

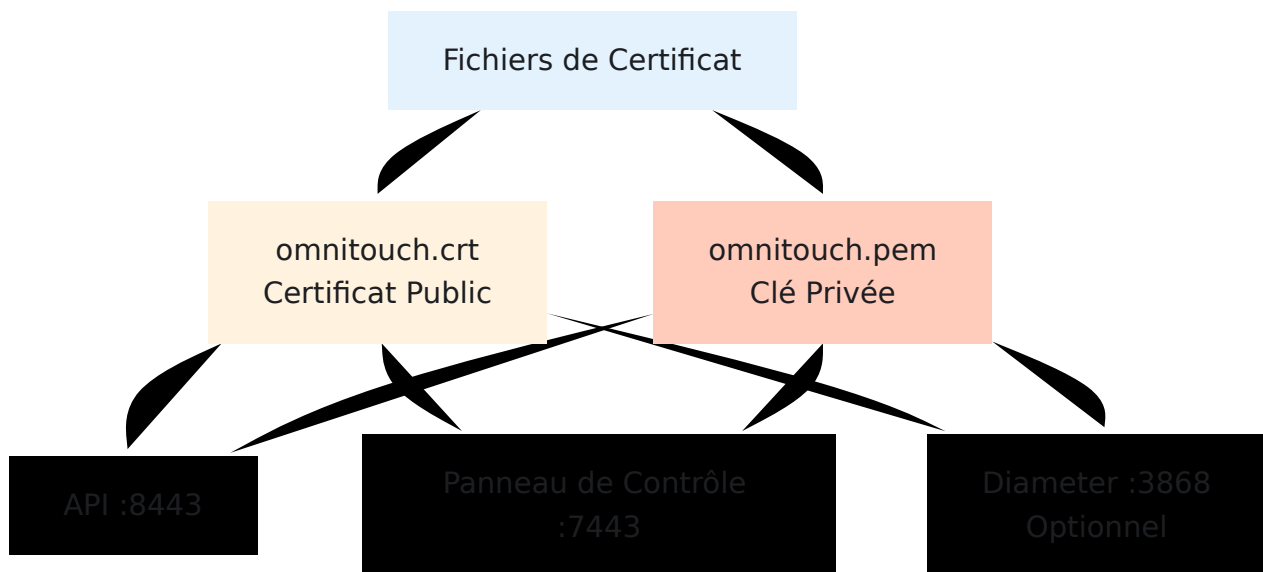

Exigences du Certificat :

- Certificat X.509 valide
- Clé privée correspondante
- Inclure des certificats intermédiaires si nécessaire
- CN ou SAN doit correspondre au nom d'hôte

Pour la Production :

```
https: [  
  port: 8443,  
  cipher_suite: :strong,  
  certfile: System.get_env("TLS_CERT_FILE",  
    "/etc/ssl/certs/omnihss.crt"),  
  keyfile: System.get_env("TLS_KEY_FILE",  
    "/etc/ssl/private/omnihss.key"),  
  cacertfile: System.get_env("TLS_CA_FILE", "/etc/ssl/certs/ca-  
bundle.crt")  
]
```

Flux de Configuration

Configuration de Déploiement Initial

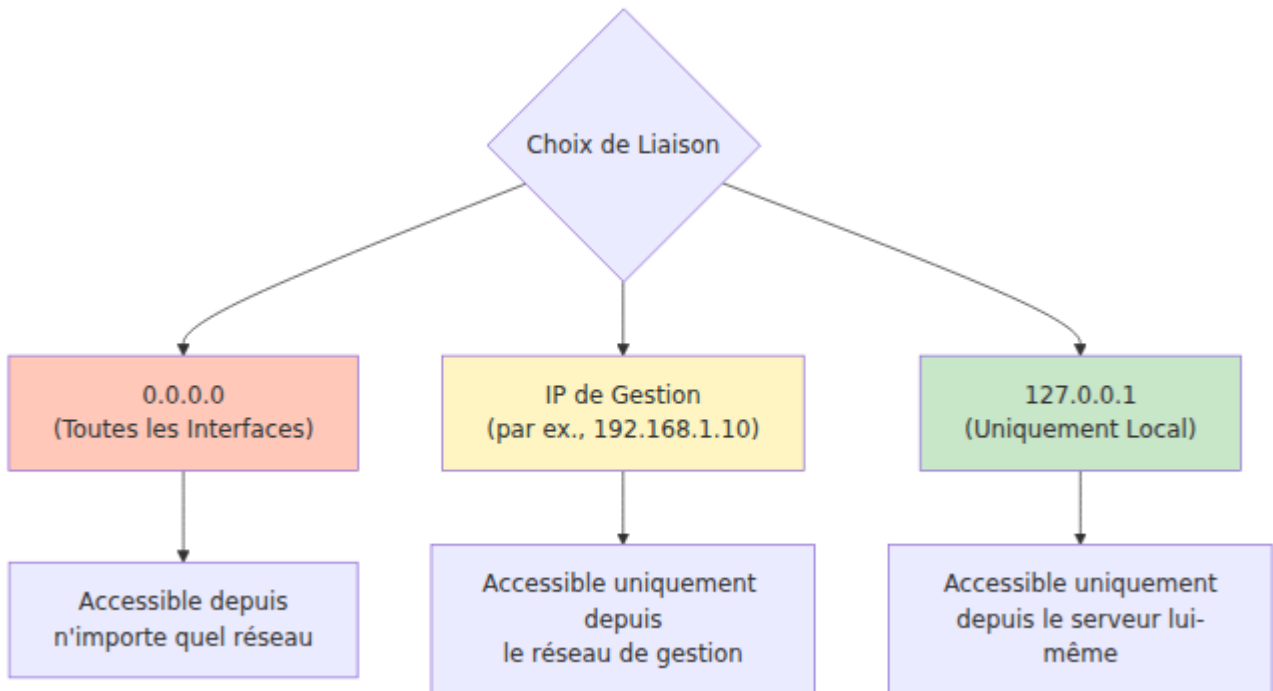

Liste de Vérification de Configuration

Configuration Essentielle

- Connexion à la base de données (nom d'hôte, identifiants)
- PLMN Domicile (MCC, MNC)
- Hôte et royaume Diameter
- IP et port d'écoute Diameter
- Certificats TLS pour l'API et le Panneau de Contrôle
- Configuration du client de licence (URL du serveur, licencié, product_name)
- Paramètres du noyau HSS (send_clr_on_mme_change, stop_diameter_on_database_failure)

Intégration des Éléments Réseau

- Pairs Diameter configurés (si utilisant le mode connexion)
- Règles de pare-feu permettant le trafic Diameter (port 3868)

- Règles de pare-feu permettant le trafic HTTPS (ports 7443, 8443)
- Résolution DNS pour les identités Diameter

Configuration IMS (si utilisant des fonctionnalités IMS)

- Liste des pairs S-CSCF configurée
- Méthode de sélection S-CSCF choisie
- Royaume IMS configuré

Configuration Optionnelle

- Comportement EIR configuré
- Taille du pool de base de données réglée
- Liaison d'interface réseau restreinte

Vérification de la Configuration

Après avoir modifié la configuration :

1. Vérification de la Syntaxe :

Vérifiez les journaux pour les erreurs de chargement de configuration

2. Accès au Panneau de Contrôle :

Accédez à `https://[nom d'hôte]:7443`
Vérifiez que la page d'aperçu se charge

3. Accès à l'API :

```
curl -k https://[nom d'hôte]:8443/api/status
```

4. État de Diameter :

Vérifiez la page Diameter du Panneau de Contrôle
Vérifiez les connexions des pairs

5. **Connectivité à la Base de Données :**

Vérifiez le Panneau de Contrôle pour les données d'abonnés
Ou connectez-vous directement à la base de données SQL

Exemple Complet de Configuration

à l'Exécution

```
# config/runtime.exs - Exemple complet de production

import Config

#
=====
# CONFIGURATION DE LA BASE DE DONNÉES
#
=====
config :hss, Hss.Repo,
  username: System.fetch_env!("DATABASE_USERNAME"),
  password: System.fetch_env!("DATABASE_PASSWORD"),
  hostname: System.get_env("DATABASE_HOSTNAME", "db.omnihss.internal"),
  database: System.get_env("DATABASE_NAME", "omnihss"),
  port: String.to_integer(System.get_env("DATABASE_PORT", "3306")),
  pool_size: String.to_integer(System.get_env("DATABASE_POOL_SIZE", "10")),
  timeout: 15_000,
  connect_timeout: 15_000,
  ssl: true,
  ssl_opts: [
    cacertfile: "/etc/ssl/certs/mysql-ca.pem",
    verify: :verify_peer
  ]

#
=====
# CONFIGURATION DU CLIENT DE LICENCE
#
=====
config :license_client,
  license_server_api_urls: [System.get_env("LICENSE_SERVER_URL",
"https://license.example.com:8443/api")],
  licensee: System.get_env("LICENSE_ORGANIZATION", "Votre Organisation"),
  product_name: "omnihss"

#
=====
# CONFIGURATION DU PLMN DOMICILE ET DU NOYAU HSS
#
=====
```

```

config :hss,
  ecto_repos: [Hss.Repo],
  home_plmn: %{
    mcc: System.get_env("HOME_PLMN_MCC", "001"),
    mnc: System.get_env("HOME_PLMN_MNC", "001")
  },
  send_clr_on_mme_change: true,
  stop_diameter_on_database_failure: true,
  license_enforced: true,
  license_module: LicenseClient

#
=====
# CONFIGURATION DE DIAMETER
#
=====
diameter_config = %{
  service_name: :omnitouch_hss,
  listen_ip: System.get_env("DIAMETER_LISTEN_IP", "10.7.25.186"),
  listen_port: String.to_integer(System.get_env("DIAMETER_LISTEN_PORT",
"3868")),
  host: System.get_env("DIAMETER_HOST", "omnihss01"),
  realm: System.get_env("DIAMETER_REALM",
"epc.mnc001.mcc001.3gppnetwork.org"),
  product_name: "OmniHSS",
  vendor_id: 10415,
  supported_vendor_ids: [5535, 10415],
  request_timeout: 5000,
  peers: [
    %{
      host: "mme01.epc.mnc001.mcc001.3gppnetwork.org",
      realm: "epc.mnc001.mcc001.3gppnetwork.org",
      ip: "10.7.25.100",
      port: 3868,
      transport: :sctp,
      applications: [:s6a]
    }
  ]
}

config :hss, :diameter, diameter_config

#
=====

```

```

# CONFIGURATION IMS
#
=====
config :hss, :ims, %{
  scscf: %{
    selection_method: :random_peer,
    peers: [
      %{host: "sip:scscf01.ims.mnc001.mcc001.3gppnetwork.org:5060"},
      %{host: "sip:scscf02.ims.mnc001.mcc001.3gppnetwork.org:5060"}
    ]
  }
}

#
=====
# CONFIGURATION EIR
#
=====
config :hss, :eir, %{
  unknown_equipment_behaviour: :whitelist
}

#
=====
# CONFIGURATION DU POINT DE TERMINAISON DE L'API
#
=====
config :hss, HssWeb.Api.Endpoint,
  http: [ip: {0, 0, 0, 0}, port: 8443],
  https: [
    port: 8443,
    cipher_suite: :strong,
    certfile: System.get_env("TLS_CERT_FILE", "/etc/ssl/certs/omnihss"),
    keyfile: System.get_env("TLS_KEY_FILE", "/etc/ssl/private/omnihss"),
  ],
  url: [host: System.get_env("API_HOST", "api.omnihss.internal"), port: 8443]

#
=====
# CONFIGURATION DU POINT DE TERMINAISON DU PANNEAU DE CONTRÔLE
#
=====
config :hss, HssWeb.ControlPanel.Endpoint,

```

```
http: [ip: {0, 0, 0, 0}, port: 7443],
https: [
  port: 7443,
  cipher_suite: :strong,
  certfile: System.get_env("TLS_CERT_FILE", "/etc/ssl/certs/omnihss"),
  keyfile: System.get_env("TLS_KEY_FILE", "/etc/ssl/private/omnihss"),
],
url: [host: System.get_env("CP_HOST", "hss.omnihss.internal"), port
```

[← Retour au Guide des Opérations](#) | [Suivant : Relations d'Entité](#) →

Guide du Panneau de Contrôle OmniHSS

[← Retour au Guide des Opérations](#)

Table des Matières

- [Aperçu du Panneau de Contrôle](#)
 - [Accéder au Panneau de Contrôle](#)
 - [Page d'Aperçu](#)
 - [Page Diameter](#)
 - [Page Application](#)
 - [Page Configuration](#)
 - [Navigation et Interface](#)
-

Aperçu du Panneau de Contrôle

Le Panneau de Contrôle OmniHSS est une interface de surveillance basée sur le web qui fournit une visibilité en temps réel sur l'état du système, l'activité des abonnés et la connectivité Diameter. Construit avec Phoenix LiveView, il se met à jour automatiquement sans nécessiter de rafraîchissements de page.

Caractéristiques Clés

- **Mises à Jour en Temps Réel** - Se rafraîchit automatiquement chaque seconde
- **Surveillance des Abonnés** - Voir les abonnés actifs et leur état actuel
- **État Diameter** - Surveiller les connexions entre pairs en temps réel
- **Ressources Système** - Suivre la performance de l'application

- **Visualiseur de Configuration** - Inspecter la configuration d'exécution

Informations d'Accès

URL: `https://[hostname]:7443`
Protocole: HTTPS Seulement
Port: 7443 (configurable)
Certificat: Configuré dans `config/config.exs`

Architecture du Panneau de Contrôle

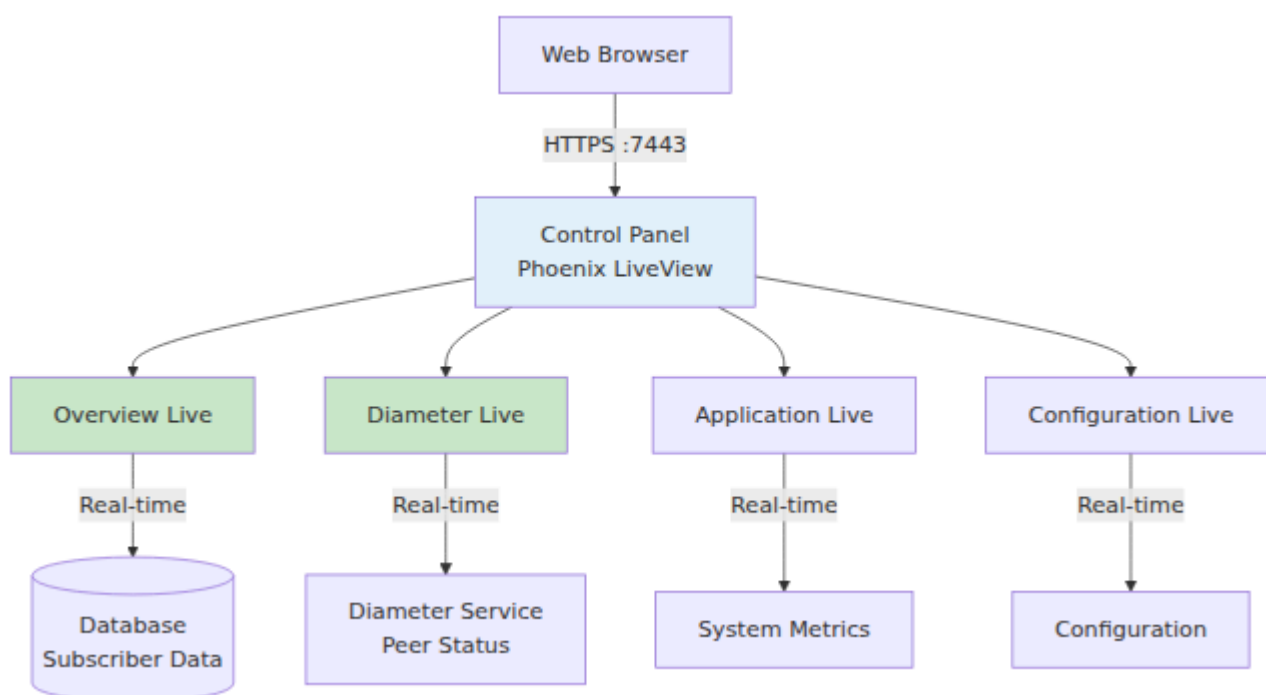

Accéder au Panneau de Contrôle

Accès Initial

1. Ouvrez un navigateur web
2. Naviguez vers `https://[hostname]:7443`
3. Acceptez le certificat TLS (s'il est auto-signé)
4. Vous serez présenté par défaut avec la page d'Aperçu

Avertissements de Certificat TLS

Si vous utilisez des certificats auto-signés, les navigateurs afficheront des avertissements de sécurité. Cela est attendu pour les déploiements internes.

Pour la Production : Utilisez des certificats signés par une Autorité de Certification de confiance.

Exigences Réseau

- **Le Port 7443** doit être accessible depuis votre réseau de gestion
- **HTTPS** est obligatoire - HTTP n'est pas supporté
- **Les règles de pare-feu** doivent permettre le trafic vers le port 7443

Compatibilité des Navigateurs

Le Panneau de Contrôle utilise des technologies web modernes (LiveView, WebSockets) :

- Chrome/Chromium (recommandé)
- Firefox
- Safari
- Edge

Remarque : Internet Explorer n'est pas supporté.

Page d'Aperçu

URL : `https://[hostname]:7443/overview`

La page d'Aperçu affiche tous les abonnés et leurs informations d'état en temps réel.

Mise en Page de la Page

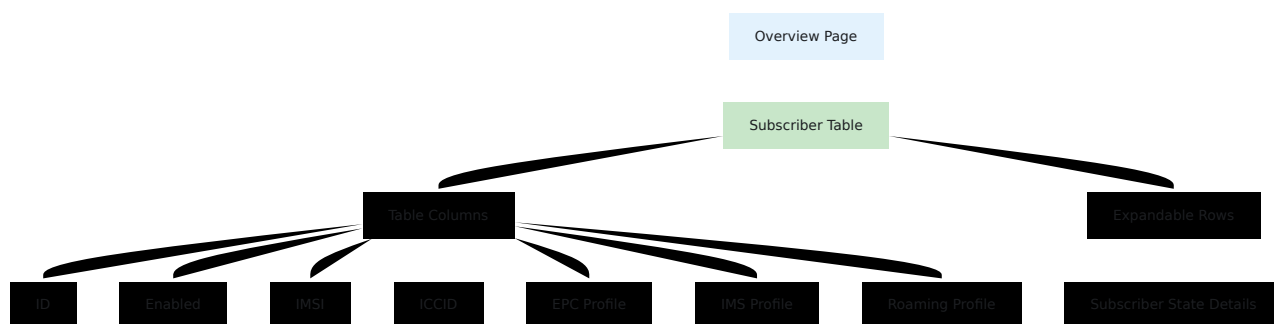

Colonnes du Tableau

Colonne	Description	Valeurs
ID	ID de la base de données de l'abonné	Entier
Enabled	État du service	✓ (activé) / ✗ (désactivé)
IMSI	Identité Mobile Internationale de l'Abonné	14-15 chiffres
ICCID	ID de la carte SIM	19-20 chiffres ou "N/A"
EPC Profile	Nom du profil de service de données	Nom ou ID du profil
IMS Profile	Nom du profil de service vocal	Nom du profil, ID, ou "N/A"
Roaming Profile	Nom de la politique de roaming	Nom du profil, ID, ou "N/A"

Détails des Lignes Dépliables

Cliquez sur n'importe quelle ligne pour déplier et voir l'état détaillé de l'abonné :

Informations de Localisation

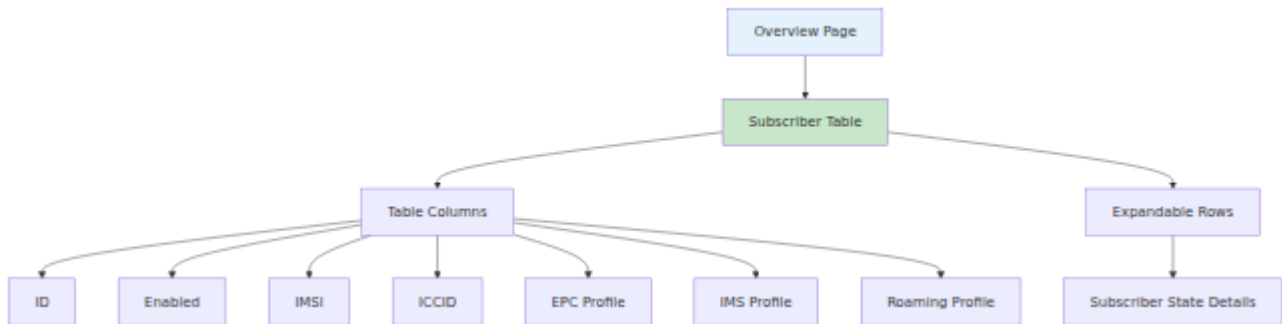

Champs :

- **MCC** - Code de Pays Mobile (3 chiffres)
- **MNC** - Code de Réseau Mobile (2-3 chiffres)
- **TAC** - Code de Zone de Suivi
- **Cell ID** - Identifiant de la cellule de service
- **eNodeB ID** - Identifiant de la station de base
- **ECI** - Identifiant de Cellule E-UTRAN

Informations Réseau

Champs :

- **Dernier MME Vu** - Nom d'hôte du MME en service actuel
- **Dernier Domaine Vu** - Domaine Diameter du MME
- **Type de RAT** - Technologie d'Accès Radio (par exemple, "E-UTRAN" pour LTE)
- **Dernière Vue à** - Horodatage du dernier message Diameter

Informations IMS

Champs :

- **S-CSCF Assigné** - URI SIP S-CSCF actuellement assigné

- **Identité Publique IMS** - URI SIP (par exemple, sip:+14155551234@ims.example.com)
- **Dernier P-CSCF Vu** - Dernier P-CSCF qui a contacté HSS
- **Dernier I-CSCF Vu** - Dernier I-CSCF qui a contacté HSS

Informations de Session

Champs :

- **Sessions PDN** - Nombre de connexions de données actives
- **Appels Actifs** - Nombre d'appels VoLTE actifs

Indicateurs d'État

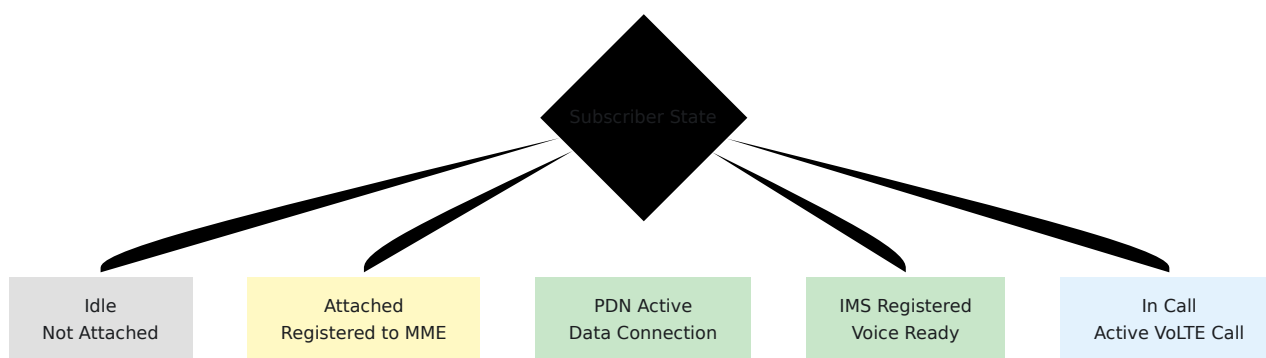

Comment identifier l'état :

- **Idle** : Pas d'informations de localisation, pas de MME
- **Attached** : Dernier MME Vu présent, informations de localisation disponibles
- **PDN Active** : Nombre de sessions PDN > 0
- **IMS Registered** : S-CSCF Assigné présent
- **In Call** : Nombre d'appels actifs > 0

Auto-Rafraîchissement

La page d'Aperçu se rafraîchit automatiquement **toutes les 1 seconde** pour afficher les mises à jour en temps réel.

Indicateurs visuels :

- De nouvelles données apparaissent sans rechargement de page
- Les horodatages se mettent à jour en temps réel
- Aucun rafraîchissement manuel nécessaire

Cas d'Utilisation

1. Surveiller les Abonnés Actifs

- Voir quels abonnés sont actuellement attachés
- Vérifier le réseau de service actuel (pour le roaming)
- Vérifier l'état d'enregistrement IMS

2. Dépannage

- Vérifier si l'abonné est activé
- Vérifier l'horodatage du dernier vu (l'abonné est-il réactif ?)
- Confirmer les attributions de profil
- Voir les informations de localisation actuelles

3. Surveillance de Capacité

- Compter le nombre total d'abonnés attachés
- Surveiller le nombre de sessions PDN
- Suivre les appels VoLTE actifs

Page Diameter

URL : `https://[hostname]:7443/diameter`

La page Diameter montre l'état en temps réel de toutes les connexions entre pairs Diameter.

Mise en Page de la Page

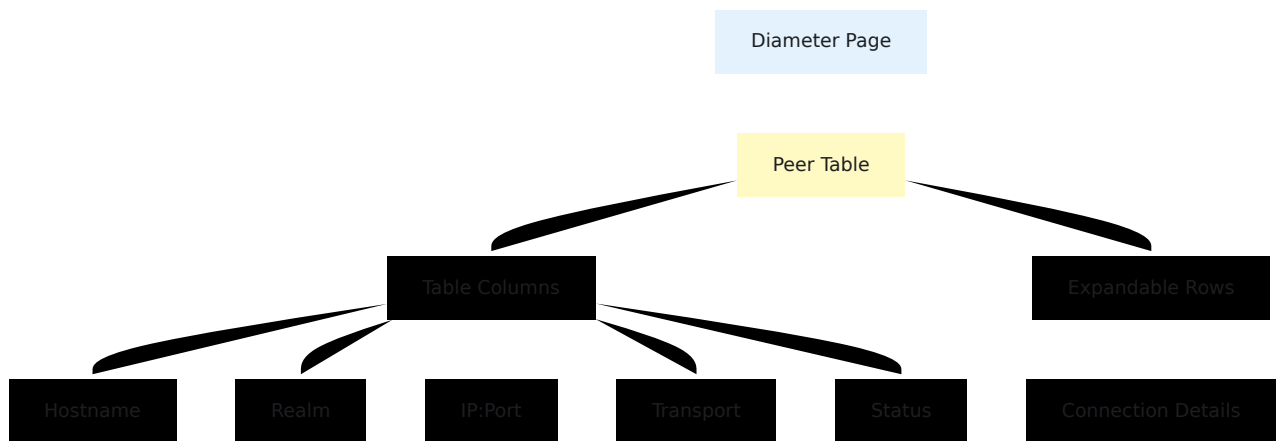

Colonnes du Tableau

Colonne	Description	Valeurs
Hostname	Nom d'hôte du pair Diameter	FQDN
Realm	Domaine Diameter	Nom de domaine
IP:Port	Adresse réseau	Adresse IP et port
Transport	Protocole de transport	TCP ou SCTP
Status	État de la connexion	Connecté / Déconnecté

État de la Connexion

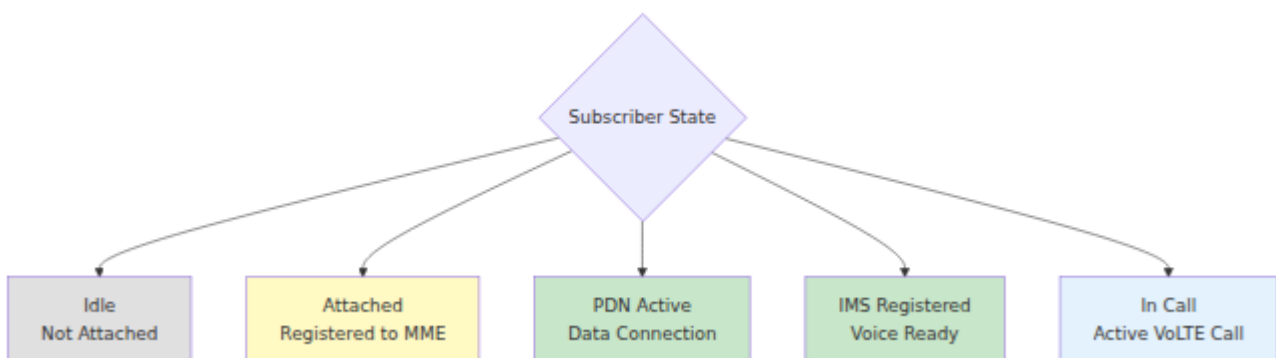

Détails des Lignes Dépliables

Cliquez sur n'importe quel pair pour voir des informations supplémentaires :

Informations de Connexion :

- **Type de Connexion** - Initié par HSS ou pair
- **Nom du Produit** - Identification du produit du pair
- **IDs d'Application** - Applications Diameter supportées

Exemples d'ID d'Application :

- 16777251 - S6a (MME)
- 16777238 - Gx (P-GW)
- 16777216 - Cx (I-CSCF, S-CSCF)
- 16777217 - Sh (Application Server)
- 16777236 - Rx (P-CSCF)
- 16777252 - S13 (client EIR, si externe)

Flux de Connexion entre Pairs

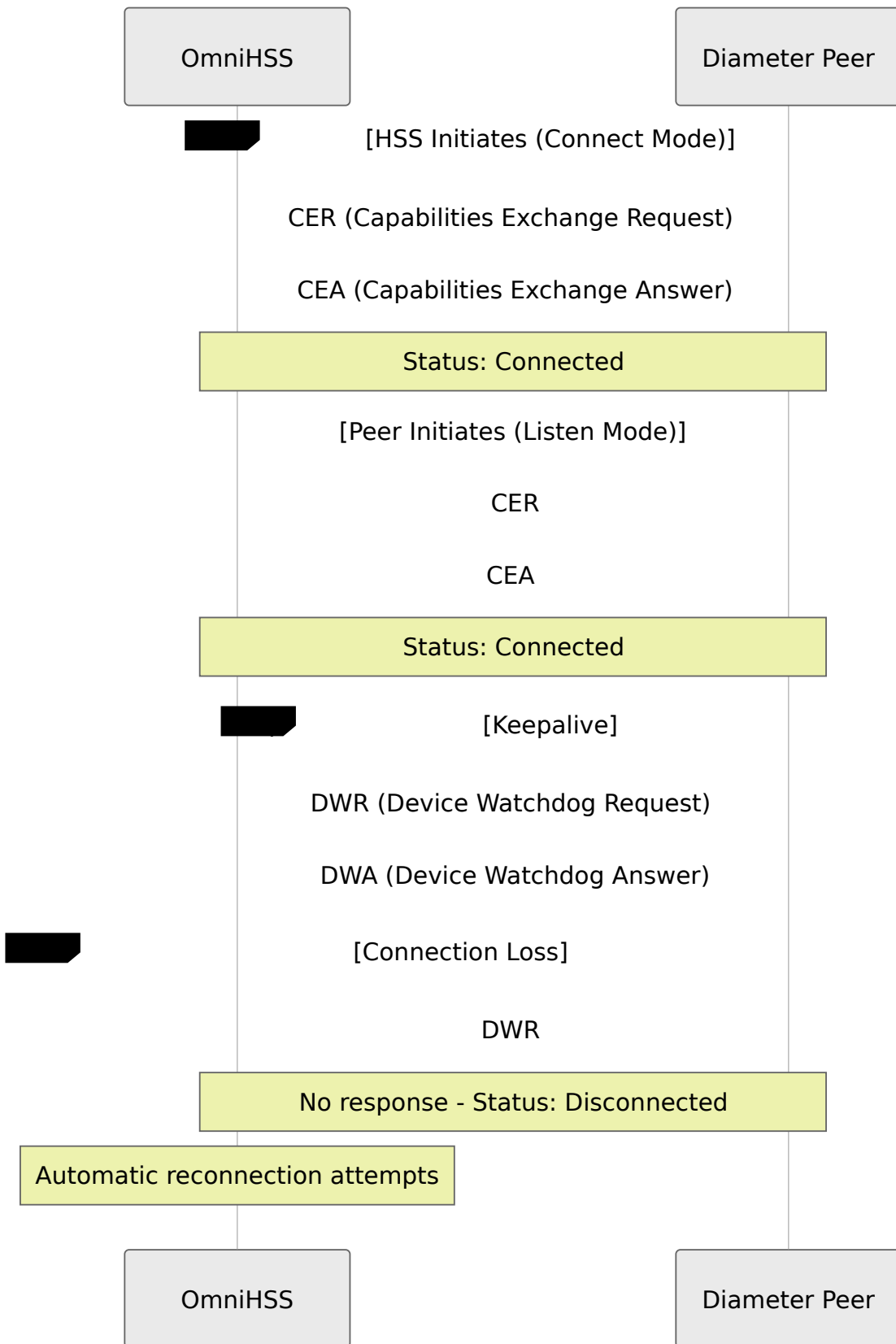

Auto-Rafraîchissement

La page Diameter se rafraîchit automatiquement **toutes les 1 seconde.**

Cas d'Utilisation

1. Vérifier la Connectivité

- Assurez-vous que tous les pairs attendus sont connectés
- Identifiez immédiatement les pairs déconnectés
- Surveillez les connexions instables

2. Dépannage

- Vérifiez si le pair est accessible
- Vérifiez le protocole de transport (TCP vs SCTP)
- Confirmez que les IDs d'application correspondent aux attentes
- Identifiez quel côté a initié la connexion

3. Planification de Capacité

- Comptez le nombre total de pairs connectés
- Surveillez la stabilité des connexions
- Planifiez une capacité supplémentaire pour les pairs

Problèmes Courants

Le Pair Montre Déconnecté

Causes Possibles :

1. Problème de connectivité réseau
2. Le pair est hors service ou redémarre
3. Pare-feu bloquant le trafic
4. Incompatibilité de configuration Diameter
5. Problème de certificat (si TLS est utilisé)

Étapes de Dépannage :

1. Vérifiez la connectivité réseau : `ping [peer-ip]`
2. Vérifiez si le port est accessible : `telnet [peer-ip] 3868`
3. Vérifiez les règles de pare-feu
4. Consultez les journaux HSS pour des messages d'erreur
5. Vérifiez que la configuration Diameter du pair correspond à celle de HSS

Le Pair Se Connecte et Se Déconnecte Répétitivement

Causes Possibles :

1. Instabilité du réseau
2. Incompatibilité de délai de garde
3. Problèmes de ressources du pair
4. Incompatibilité d'application Diameter

Étapes de Dépannage :

1. Vérifiez la stabilité du réseau
 2. Consultez les minuteries de garde des deux côtés
 3. Vérifiez les ressources système du pair
 4. Vérifiez que les IDs d'application correspondent des deux côtés
-

Page Application

URL : `https://[hostname]:7443/application`

La page Application fournit des informations de surveillance au niveau du système et d'utilisation des ressources.

Caractéristiques

- **Informations sur le Processus** - Nombre de processus de la VM Erlang et mémoire
- **Mémoire Système** - Mémoire totale et utilisée

- **Temps de Fonctionnement de l'Application** - Durée de fonctionnement d'OmniHSS
- **Version de la VM Erlang** - Informations sur la version d'exécution

Métriques Clés

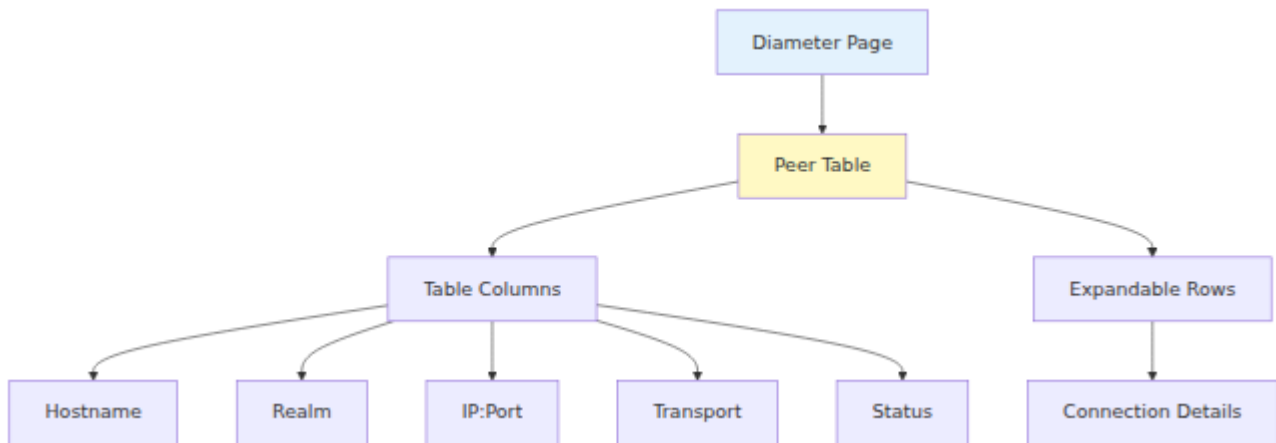

Cas d'Utilisation

1. Surveillance de la Santé

- Vérifiez que l'application fonctionne
- Vérifiez les fuites de mémoire (augmentation de la mémoire au fil du temps)
- Surveillez la croissance du nombre de processus

2. Planification de Capacité

- Suivez les tendances d'utilisation de la mémoire
- Planifiez l'extension en fonction du nombre de processus
- Vérifiez que les ressources système sont adéquates

3. Dépannage

- Identifiez l'épuisement des ressources
 - Vérifiez si un redémarrage est nécessaire
 - Vérifiez la version de la VM Erlang
-

Page Configuration

URL : `https://[hostname]:7443/configuration`

La page Configuration affiche la configuration d'exécution actuelle d'OmniHSS.

Caractéristiques

- **Voir la Configuration** - Inspecter tous les paramètres de configuration
- **Rechercher la Configuration** - Trouver des paramètres spécifiques
- **Variables d'Environnement** - Voir les valeurs résolues

Catégories de Configuration

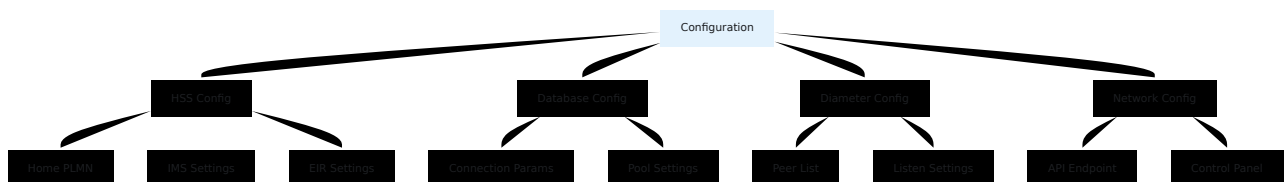

Cas d'Utilisation

1. Vérification de Configuration

- Vérifiez que les paramètres runtime.exs sont appliqués
- Confirmez les paramètres de connexion à la base de données
- Vérifiez la configuration des pairs Diameter

2. Dépannage

- Identifiez les erreurs de configuration
- Vérifiez que les variables d'environnement sont correctement définies
- Comparez la configuration attendue à la configuration réelle

3. Documentation

- Exportez la configuration actuelle pour documentation
- Partagez la configuration avec l'équipe de support

Remarque de Sécurité : La page de configuration peut afficher des informations sensibles (mots de passe de base de données, clés). Restreindre l'accès de manière appropriée.

Navigation et Interface

Barre de Navigation Supérieure

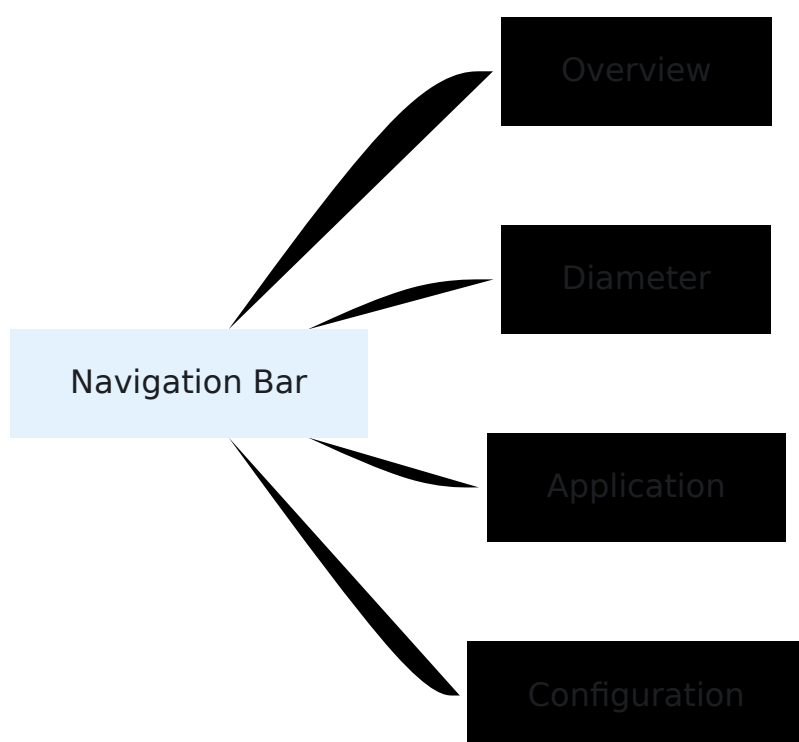

La navigation est toujours visible en haut de la page pour un accès rapide.

Raccourcis Clavier

Bien que le Panneau de Contrôle n'implémente pas de raccourcis clavier personnalisés, les raccourcis standards du navigateur fonctionnent :

- **Ctrl+R / F5** - Rafraîchissement manuel de la page (bien que l'auto-rafraîchissement rende cela inutile)
- **Ctrl+F** - Rechercher sur la page
- **Ctrl+T** - Ouvrir un nouvel onglet (pour plusieurs pages)

Surveillance Multi-Onglets

Vous pouvez ouvrir plusieurs pages du Panneau de Contrôle dans des onglets de navigateur séparés pour une surveillance simultanée :

Configuration d'Exemple :

- Onglet 1 : Page d'Aperçu (surveiller les abonnés)
- Onglet 2 : Page Diameter (surveiller la connectivité)
- Onglet 3 : Page Application (surveiller les ressources)

Tous les onglets se mettront à jour indépendamment.

Design Réactif

Le Panneau de Contrôle est optimisé pour les navigateurs de bureau. Les navigateurs mobiles sont supportés mais peuvent nécessiter un défilement horizontal pour les tableaux.

Résolution Recommandée : 1920x1080 ou plus pour un affichage confortable.

Meilleures Pratiques de Surveillance

Opérations Quotidiennes

1. Début de Shift

- Ouvrez la page d'Aperçu du Panneau de Contrôle
- Vérifiez que le nombre attendu d'abonnés est attaché
- Vérifiez la page Diameter - tous les pairs connectés

2. Pendant le Shift

- Gardez la page d'Aperçu ouverte pour une surveillance en temps réel

- Surveillez les changements d'état inhabituels
- Surveillez les pairs déconnectés sur la page Diameter

3. Fin de Shift

- Vérifiez que le système est stable
- Vérifiez la page Application pour les tendances d'utilisation des ressources
- Documentez toute anomalie

Flux de Travail de Dépannage

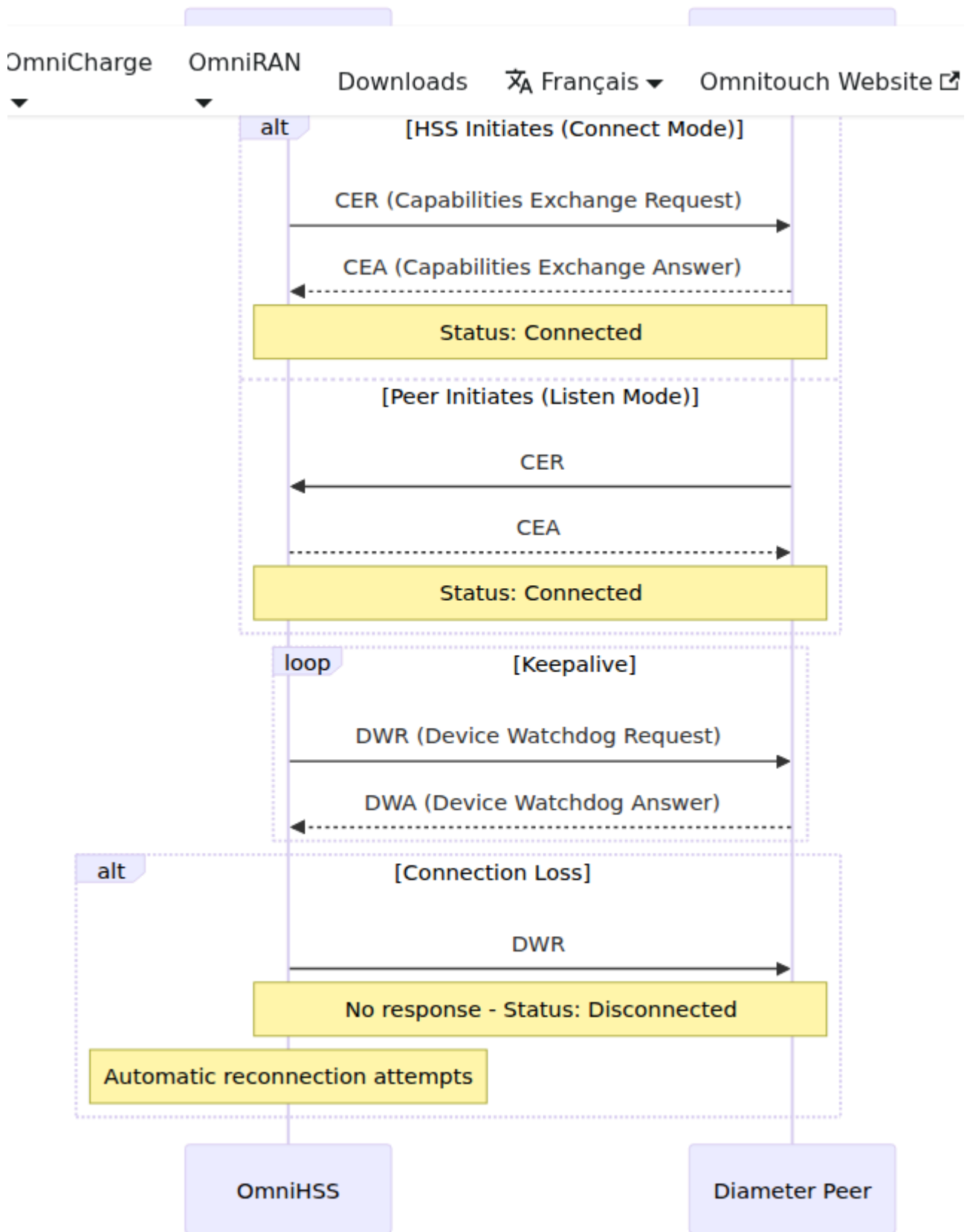

Seuils d'Alerte

Établissez des seuils de surveillance pour des alertes proactives :

Métrique	Avertissement	Critique
Pairs Diameter Déconnectés	1 pair	2+ pairs ou pair critique
Utilisation de la Mémoire	> 80%	> 90%
Échecs d'Authentification d'Abonnés	> 5%	> 10%
Nombre de Processus	> 80% de la limite	> 95% de la limite

[← Retour au Guide des Opérations](#) | [Suivant : Métriques & Surveillance](#) →

EIR (Registre d'Identité d'Équipement)

Vue d'ensemble

Le HSS comprend un EIR (Registre d'Identité d'Équipement) intégré qui fournit une vérification de l'identité de l'équipement pour les appareils mobiles. L'EIR valide les numéros IMEI (Identité Internationale d'Équipement Mobile) pour déterminer si l'équipement mobile est autorisé, volé ou sous observation avant de permettre l'accès au réseau.

Capacités clés

- **Interface S13** : Vérification de l'identité de l'équipement via le protocole Diameter
- **Validation IMEI** : Vérifier l'identité de l'équipement en utilisant IMEI/IMEISV
- **Correspondance flexible** : Correspondance de modèle basée sur des expressions régulières pour IMEI, IMEISV et IMSI
- **Classification à trois niveaux** : Support de liste blanche, liste noire et liste grise
- **Politiques configurables** : Comportement personnalisable pour les équipements inconnus
- **API REST** : Opérations CRUD complètes pour la gestion des règles EIR

Architecture

Interface Diameter

Interface	ID d'application	Pair	But
S13	16 777 252	MME/SGSN	Vérification de l'identité de l'équipement

Base de données des règles d'équipement

L'EIR utilise un système de correspondance basé sur des règles flexible :

EIR_RULE		
int	id	PK
string	action	
string	regex	
timestamp	inserted_at	
timestamp	updated_at	

Actions de règle :

- `whitelist` - Autoriser l'équipement
- `blacklist` - Bloquer l'équipement
- `greylist` - Surveiller l'équipement

Modèles Regex : Correspondre à IMEI, IMEISV ou IMSI

Valeurs d'état de l'équipement

État	Code	Signification	Action réseau
Liste blanche	0	Équipement approuvé	Autoriser l'accès au réseau
Liste noire	1	Équipement volé/bloqué	Refuser l'accès au réseau
Liste grise	2	Équipement sous observation	Autoriser avec surveillance

Interface S13

Opérations prises en charge

Demande de vérification de l'identité de l'équipement (ECR) / Réponse de vérification de l'identité de l'équipement (ECA)

Direction : MME/SGSN → HSS (EIR)

Déclencheur : MME vérifie l'identité de l'équipement lors de l'attachement ou de la mise à jour de la zone de suivi

AVPs de demande :

- Session-Id
- Origin-Host, Origin-Realm
- Destination-Realm
- Auth-Session-State
- Terminal-Information
 - IMEI (15 chiffres)
 - Software-Version (2 chiffres, optionnel)
- User-Name (IMSI, optionnel)

- Vendor-Specific-Application-Id

Actions EIR :

1. Extraire IMEI, Software-Version (si présent) et IMSI (si présent)
2. Si IMSI fourni :
 - Valider que l'abonné existe et est activé
 - Mettre à jour l'état de l'abonné avec les dernières informations vues
3. Tenter la recherche d'équipement dans l'ordre de priorité :
 - **Correspondance IMEISV** (IMEI + Software-Version concaténés)
 - **Correspondance IMEI** (IMEI uniquement)
 - **Correspondance IMSI** (si fourni dans la demande)
 - **Politique d'équipement inconnu** (comportement par défaut configuré)
4. Retourner l'état de l'équipement

AVPs de réponse :

- Session-Id (renvoyé de la demande)
- Result-Code : 2001 (succès)
- Equipment-Status : 0 (liste blanche) / 1 (liste noire) / 2 (liste grise)

Réponses d'erreur :

- Experimental-Result : 5422 (équipement/abonné non trouvé)
- Experimental-Result : 5012 (erreur générale)

Logique de correspondance d'équipement

Ordre de priorité

L'EIR utilise une stratégie de recherche en cascade pour maximiser la flexibilité de correspondance :

1. IMEISV (IMEI + Software-Version)
↓ (si aucune correspondance)
2. IMEI uniquement
↓ (si aucune correspondance)
3. IMSI (si fourni dans la demande)
↓ (si aucune correspondance)
4. Politique d'équipement inconnu

Algorithme de correspondance

Étape 1 : Correspondance IMEISV

- Concaténer IMEI + Software-Version : "35979139461611" + "08" = "3597913946161108"
- Tester contre tous les modèles regex de règles EIR
- Retourner l'action ("whitelist", "blacklist", "greylist") de la première règle correspondante

Étape 2 : Correspondance IMEI (solution de secours)

- Utiliser uniquement IMEI : "35979139461611"
- Tester contre tous les modèles regex de règles EIR
- Retourner l'action de la première règle correspondante

Étape 3 : Correspondance IMSI (solution de secours si IMSI fourni)

- Utiliser IMSI de la demande : "999999876543210"
- Tester contre tous les modèles regex de règles EIR
- Retourner l'action de la première règle correspondante
- **Cas d'utilisation** : Bloquer tout équipement pour un abonné spécifique

Étape 4 : Politique d'équipement inconnu (solution de secours finale)

- Paramètre de configuration : `eir_unknown_equipment_behaviour`
- Options :
 - `:whitelist` - Autoriser l'équipement inconnu (permissif)
 - `:blacklist` - Bloquer l'équipement inconnu (restrictif)

- `:greylist` - Observer l'équipement inconnu (modéré)
- `:reject_unknown_equipment` - Retourner l'erreur 5422 (strict)

Exemples de modèles Regex

Modèle	Correspond à	Cas d'utilisation
<code>"35979139461650"</code>	IMEI exact	Liste blanche/liste noire d'un seul appareil
<code>"3597913946165.*"</code>	Wildcard de préfixe IMEI	Gamme de fabricants/modèles
<code>"3597913946161108"</code>	IMEISV exact	Appareil spécifique avec version logicielle
<code>"999999876543210"</code>	IMSI	Bloquer tout équipement pour l'abonné
<code>"359791.*"</code>	Wildcard TAC	Allocation de type d'appareil entière

Flux de messages courants

Flux 1 : Vérification de l'équipement - IMEI connu sur liste blanche

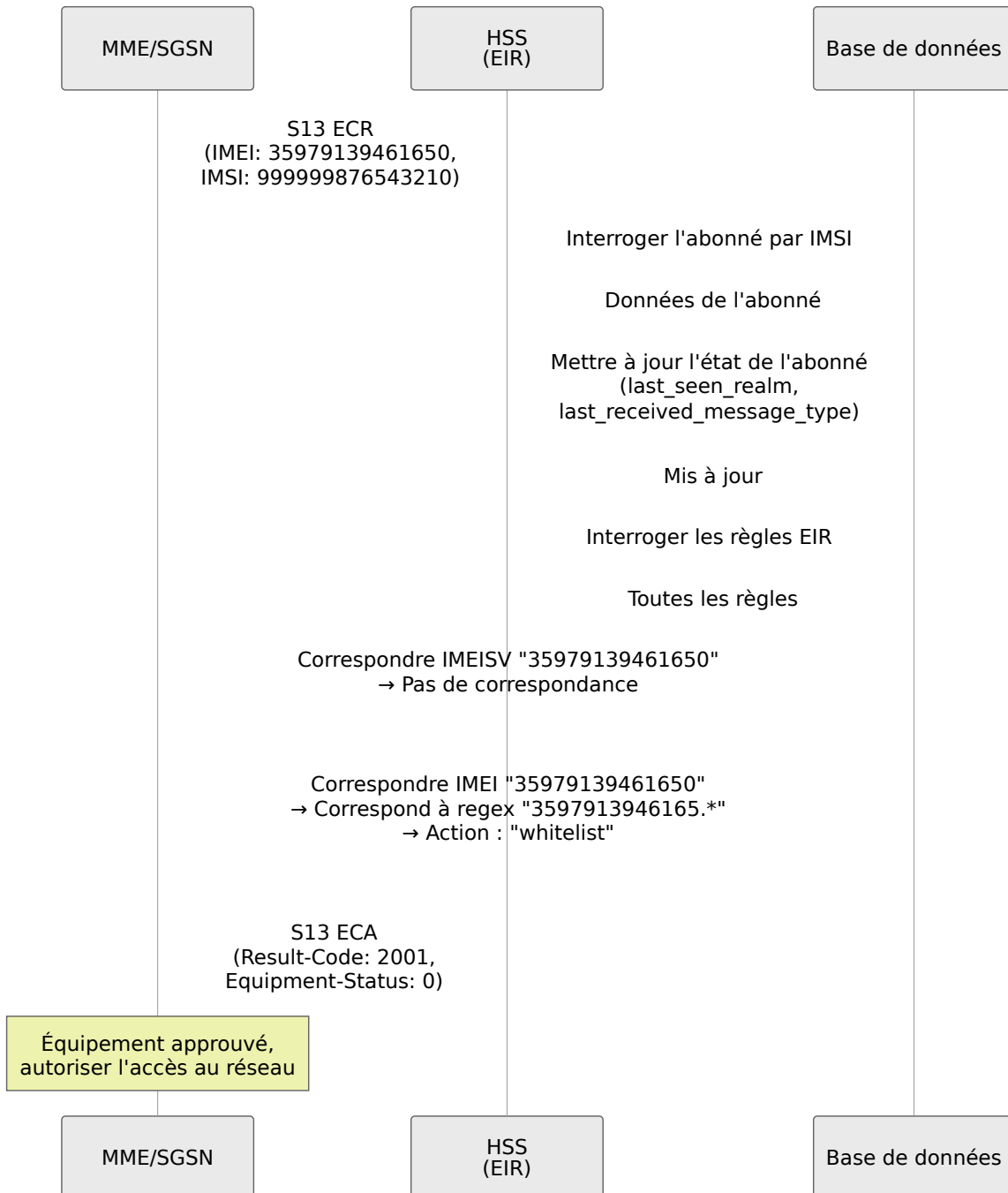

Flux 2 : Vérification de l'équipement - IMEI sur liste noire (Appareil volé)

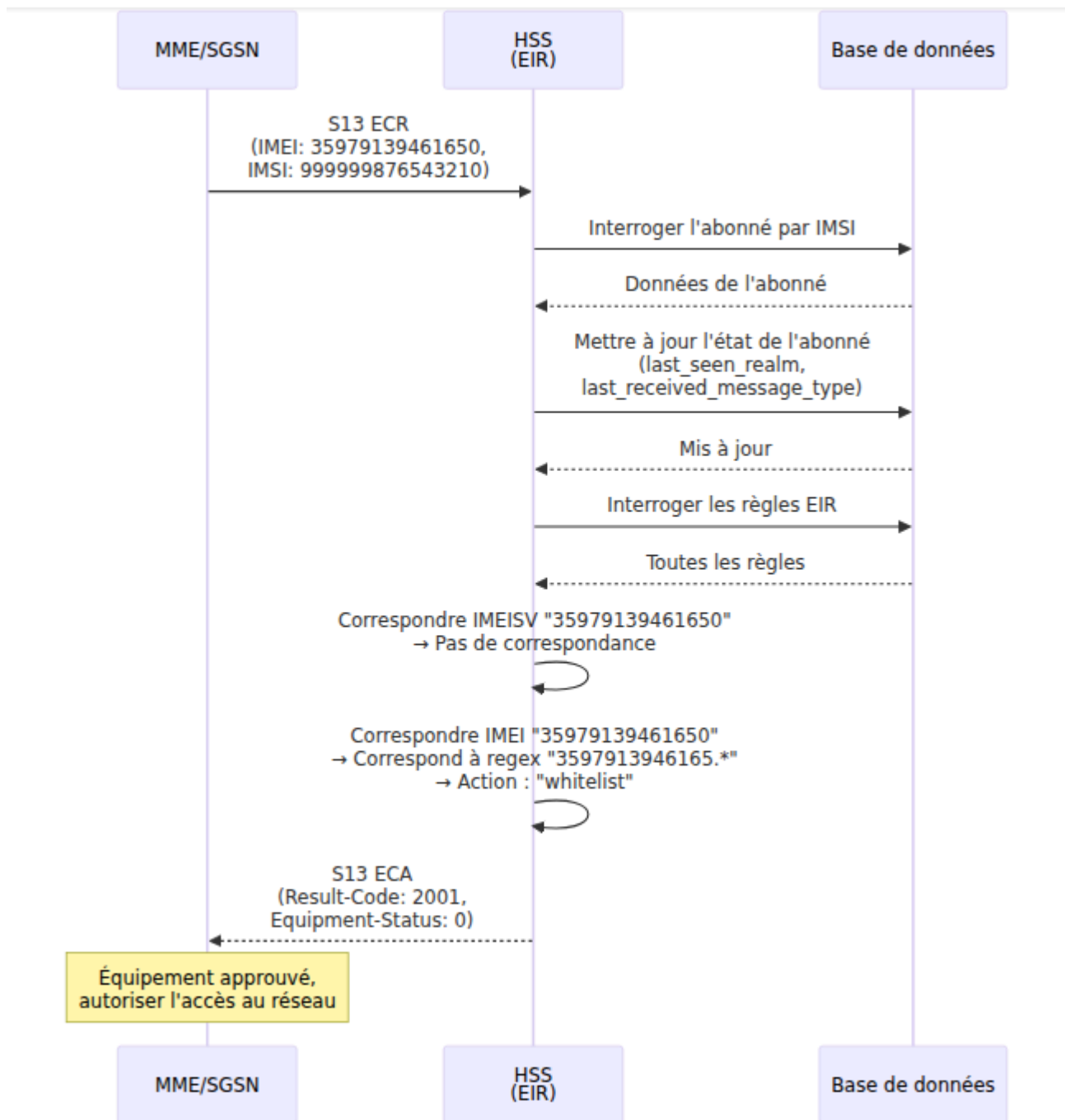

Flux 3 : Vérification de l'équipement - Équipement inconnu (Politique de liste blanche)

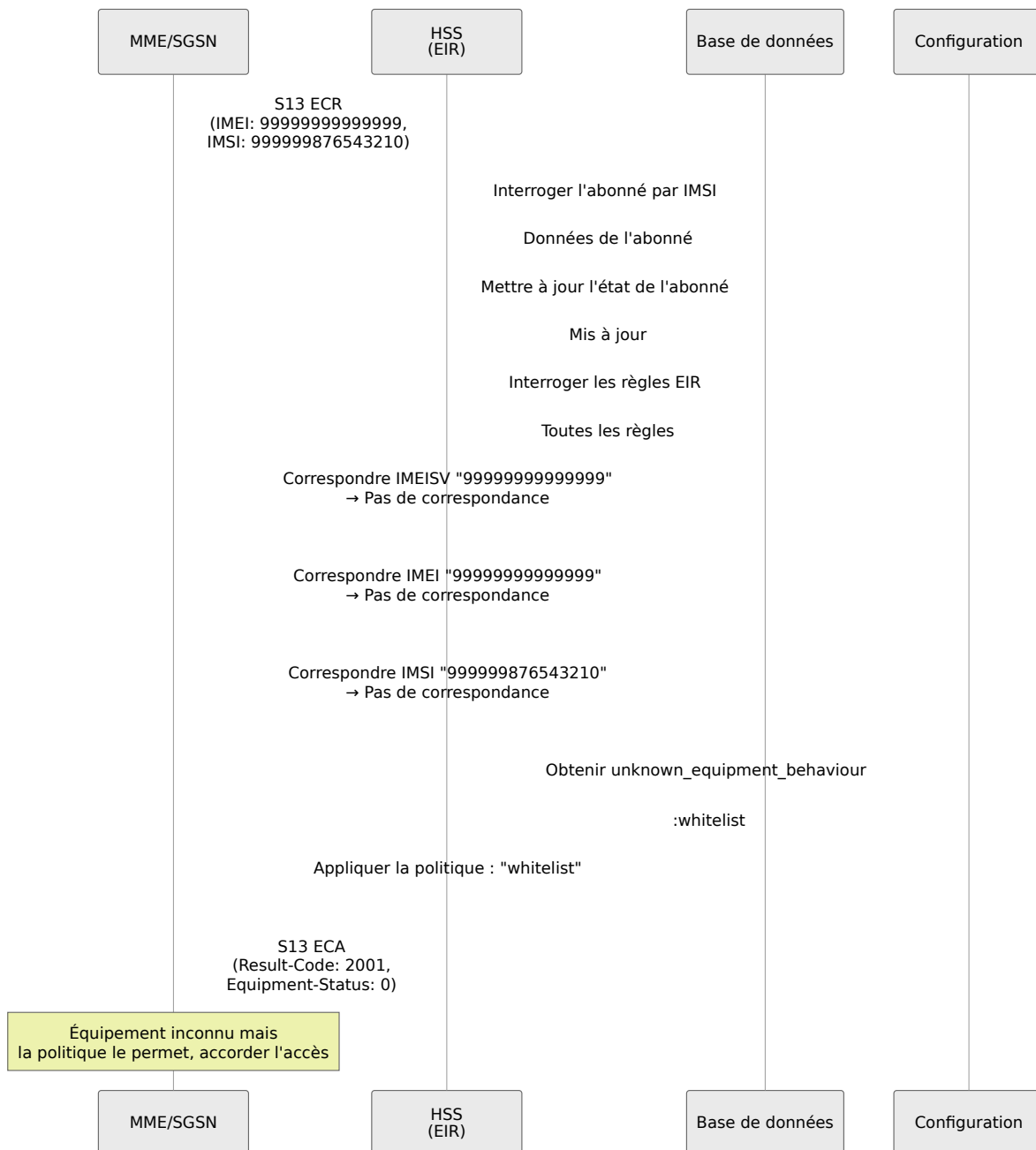

Flux 4 : Vérification de l'équipement - Équipement inconnu (Politique de rejet)

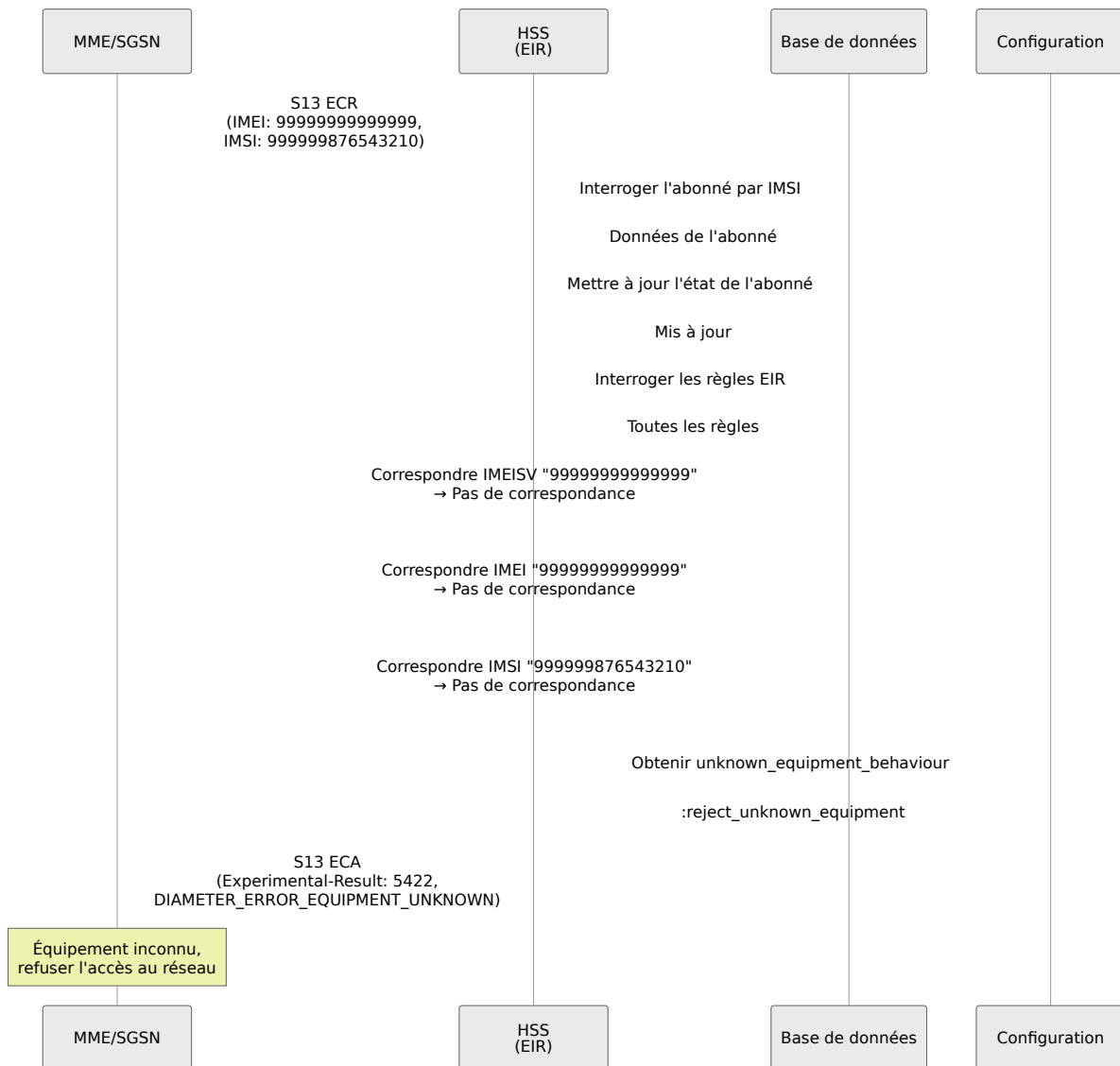

Flux 5 : Vérification de l'équipement - Abonné inconnu

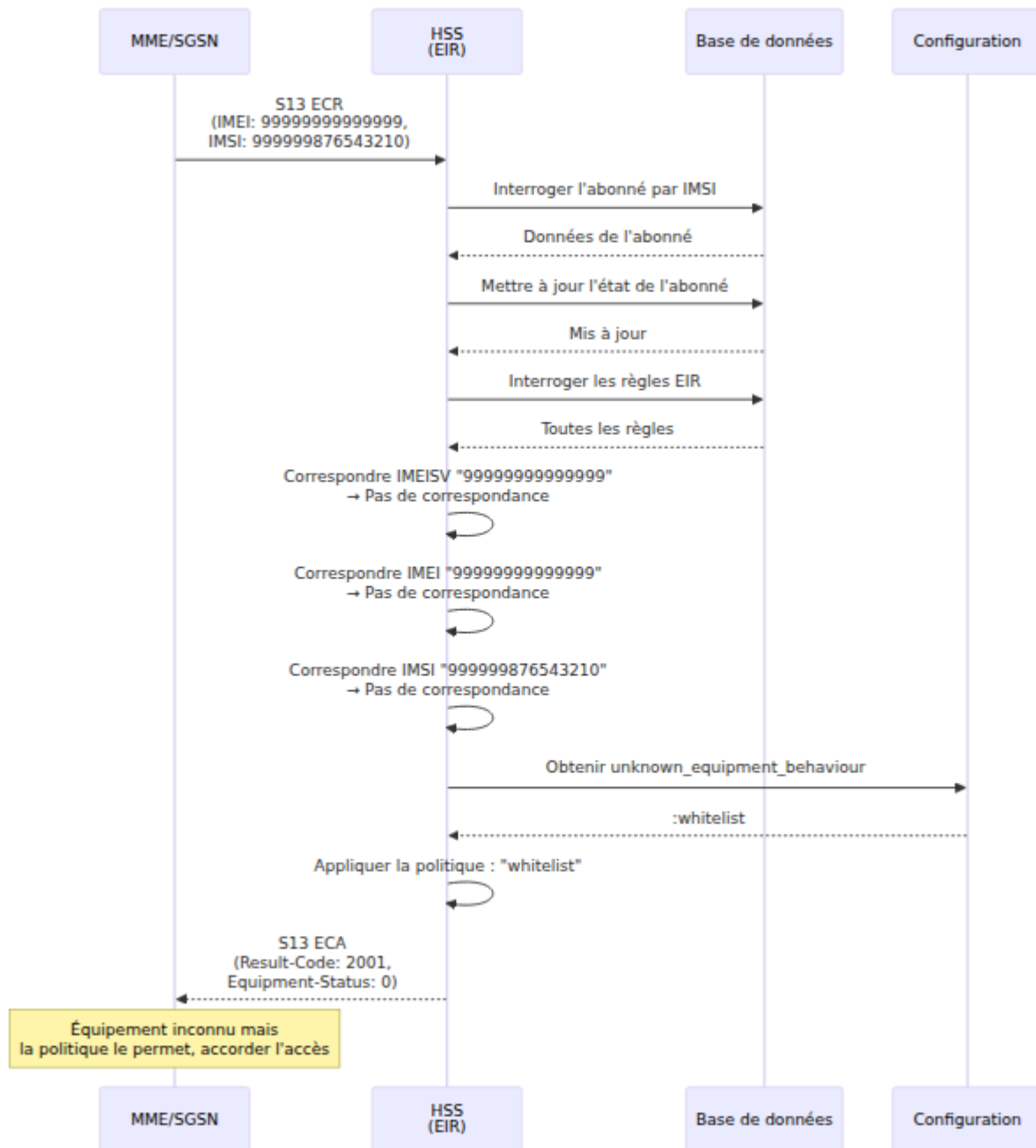

Flux 6 : Vérification de l'équipement - Correspondance IMEISV

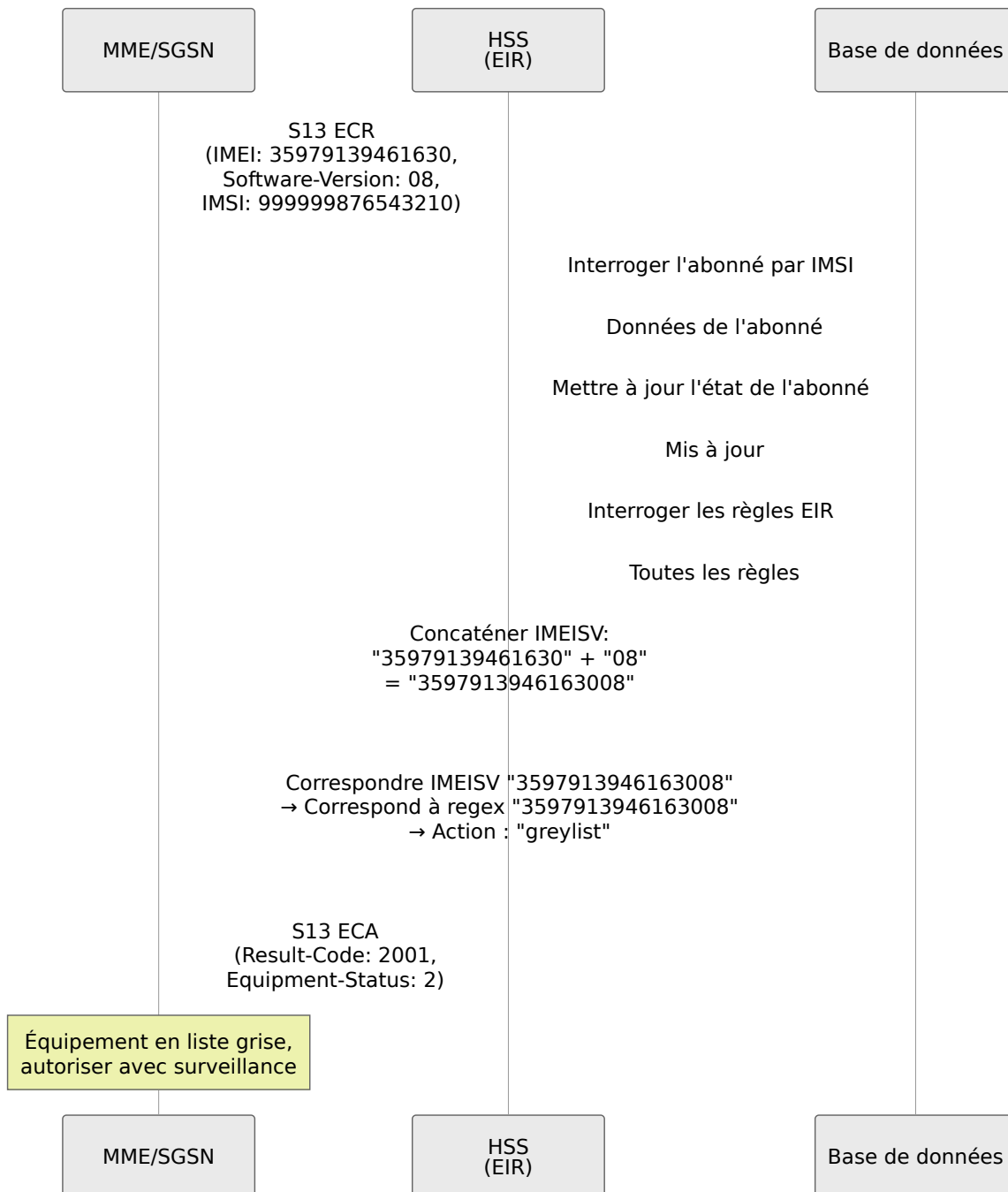

Flux 7 : Vérification de l'équipement - Blocage IMSI

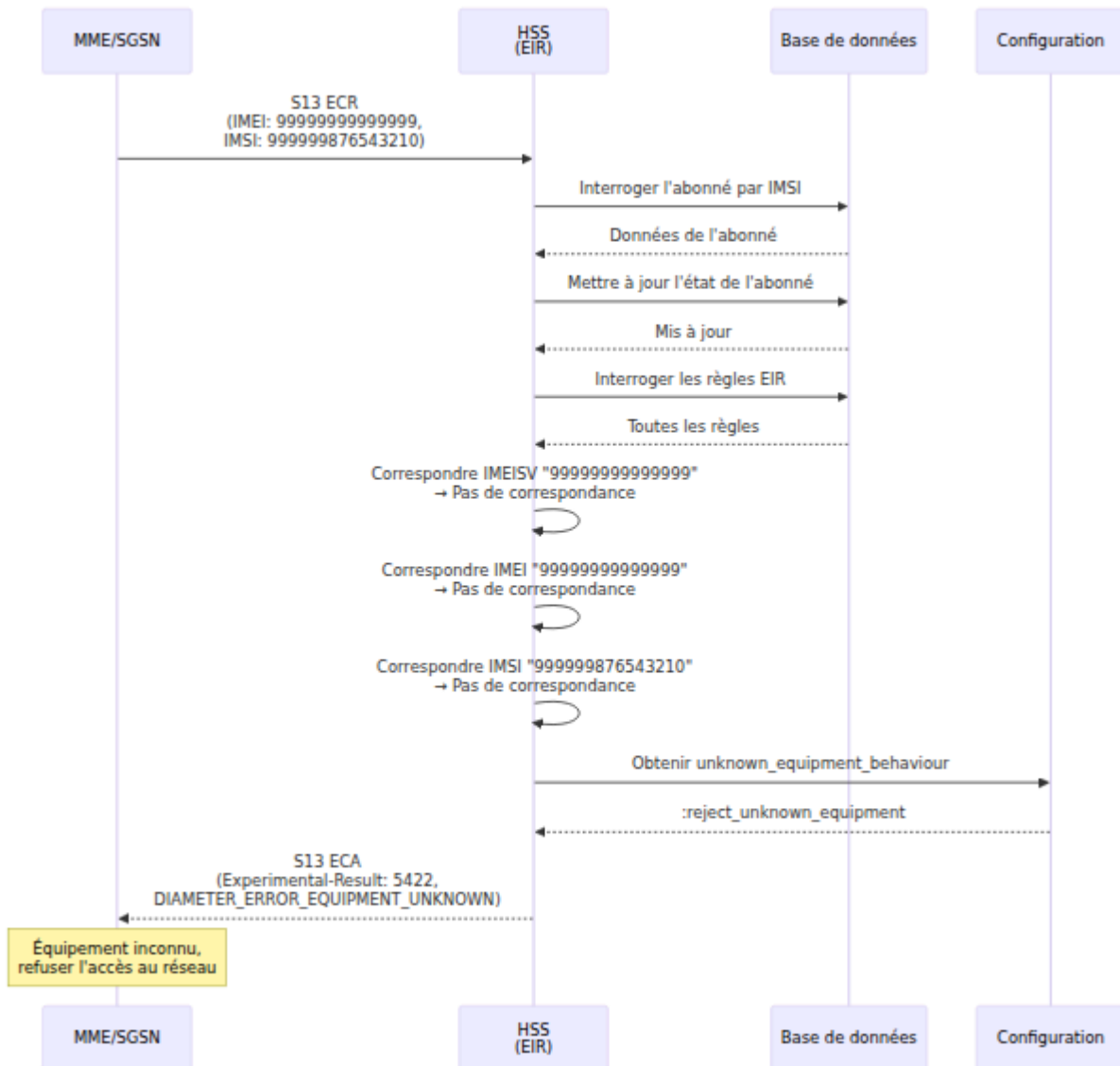

API REST

Gestion des règles EIR

Chemin de base : `/api/eir/rule`

Lister toutes les règles EIR

Demande :

```
GET /api/eir/rule
```

Réponse (HTTP 200) :

```
{
  "data": [
    {
      "id": 1,
      "action": "whitelist",
      "regex": "3597913946165.*",
      "inserted_at": "2025-01-15T10:30:00Z",
      "updated_at": "2025-01-15T10:30:00Z"
    },
    {
      "id": 2,
      "action": "blacklist",
      "regex": "35979139461640",
      "inserted_at": "2025-01-16T14:20:00Z",
      "updated_at": "2025-01-16T14:20:00Z"
    }
  ]
}
```

Obtenir une règle EIR spécifique

Demande :

```
GET /api/eir/rule/{id}
```

Réponse (HTTP 200) :

```
{
  "data": {
    "id": 1,
    "action": "whitelist",
    "regex": "3597913946165.*"
  }
}
```

Créer une règle EIR

Demande :

```
POST /api/eir/rule
Content-Type: application/json

{
  "action": "blacklist",
  "regex": "35979139461640"
}
```

Validation :

- `action` : Requis, doit être "whitelist", "blacklist" ou "greylist"
- `regex` : Requis, doit être un modèle regex valide, unique parmi toutes les règles

Réponse (HTTP 201) :

```
{
  "data": {
    "id": 3,
    "action": "blacklist",
    "regex": "35979139461640"
  }
}
```

Réponse d'erreur (HTTP 400) :

```
{
  "errors": {
    "regex": ["a déjà été pris"]
  }
}
```

Mettre à jour une règle EIR (partielle)

Demande :

```
PATCH /api/eir/rule/{id}
Content-Type: application/json
```

```
{
  "action": "greylist"
}
```

Réponse (HTTP 200) :

```
{
  "data": {
    "id": 3,
    "action": "greylist",
    "regex": "35979139461640"
  }
}
```

Remplacer une règle EIR

Demande :

```
PUT /api/eir/rule/{id}
Content-Type: application/json
```

```
{
  "action": "whitelist",
  "regex": "359791394616.*"
}
```

Réponse (HTTP 200) :

```
{
  "data": {
    "id": 3,
    "action": "whitelist",
    "regex": "359791394616.*"
  }
}
```

Supprimer une règle EIR

Demande :

```
DELETE /api/eir/rule/{id}
```

Réponse (HTTP 204 No Content)

Configuration

Configuration du service Diameter

Application S13 (`config/runtime.exs`) :

```
%{  
  application_name: :s13,  
  application_dictionary: :diameter_gen_3gpp_s13,  
  vendor_specific_application_ids: [  
    %{vendor_id: 10415, auth_application_id: 16_777_252}  
  ]  
}
```

Comportement des équipements inconnus

Configurer le comportement par défaut pour les équipements ne correspondant à aucune règle dans `config/runtime.exs` :

Exemple :

```
config :hss, :eir,  
  unknown_equipment_behaviour: :whitelist
```

Valeurs valides :

- `:whitelist` - Autoriser l'équipement inconnu (par défaut, permissif)
- `:blacklist` - Bloquer l'équipement inconnu (restrictif)

- `:greylis` - Surveiller l'équipement inconnu (modéré)
- `:reject_unknown_equipment` - Retourner l'erreur Diameter 5422 (strict)

Cas d'utilisation :

- **Développement/Test** : `:whitelist` - Autoriser tous les appareils
- **Production (permissif)** : `:whitelist` - Bloquer uniquement les appareils connus comme mauvais
- **Production (modéré)** : `:greylis` - Enregistrer les appareils inconnus pour révision
- **Production (strict)** : `:reject_unknown_equipment` - Autoriser uniquement les appareils enregistrés

Gestion des erreurs

Code de résultat	Type	Signification	C
2001	Succès	DIAMETER_SUCCESS	Vérit de l'équ terr
5422	Expérimental	DIAMETER_ERROR_EQUIPMENT_UNKNOWN	Abor trou équi inco rejet
5012	Expérimental	DIAMETER_ERROR_UNKNOWN	Erre trait

Cas d'utilisation

1. Gestion des appareils volés

Scénario : Appareil signalé volé

Action :

```
POST /api/eir/rule
{
  "action": "blacklist",
  "regex": "35979139461640" # IMEI exact
}
```

Résultat : Appareil refusé l'accès au réseau lors de la prochaine attache

2. Liste blanche des fabricants

Scénario : Pré-approuver toute la gamme de modèles d'appareils

Action :

```
POST /api/eir/rule
{
  "action": "whitelist",
  "regex": "359791394.*" # TAC pour le fabricant/modèle
}
```

Résultat : Tous les appareils dans la plage TAC approuvés

3. Verrouillage de l'équipement de l'abonné

Scénario : Bloquer tout équipement pour un abonné spécifique (verrouillage SIM)

Action :

```
POST /api/eir/rule
{
  "action": "blacklist",
  "regex": "999999876543210" # IMSI
}
```

Résultat : Tout équipement utilisé avec cette SIM est bloqué

4. Liste grise des équipements de test

Scénario : Surveiller les équipements de test en production

Action :

```
POST /api/eir/rule
{
  "action": "greylist",
  "regex": "35979139.*" # Plage TAC des équipements de test
}
```

Résultat : Équipement autorisé mais signalé pour surveillance

5. Contrôle de version logicielle

Scénario : Bloquer une version de firmware vulnérable spécifique

Action :

```
POST /api/eir/rule
{
  "action": "blacklist",
  "regex": "359791394616.*05" # Plage IMEI + Version logicielle
  05
}
```

Résultat : Seuls les appareils avec la version logicielle "05" dans la plage IMEI sont bloqués

Détails de mise en œuvre

Composants internes

La fonctionnalité EIR est mise en œuvre à l'aide de plusieurs modules internes :

- **Gestionnaire de protocole S13** - Traitement des messages ECR/ECA
- **Moteur de correspondance d'équipement** - Correspondance IMEI/IMEISV/IMSI basée sur des regex
- **Base de données des règles EIR** - Stockage et recherche de modèles
- **Contrôleur API REST** - Points de terminaison de gestion des règles

Fonction de recherche d'état de l'équipement

La recherche d'état de l'équipement suit cette logique en cascade :

1. **Correspondance IMEISV** : Vérifier IMEI + Software-Version concaténés
2. **Correspondance IMEI** : Vérifier uniquement IMEI
3. **Correspondance IMSI** : Vérifier IMSI (si fourni)
4. **Équipement inconnu** : Appliquer la politique par défaut configurée

Résultats possibles :

- `whitelist` - Équipement autorisé
- `blacklist` - Équipement bloqué
- `greylist` - Équipement sous observation
- `reject_unknown_equipment` - Rejet strict

Considérations de sécurité

Confidentialité de l'IMEI

Les numéros IMEI sont des identifiants sensibles. L'EIR :

- Ne journalise pas les valeurs IMEI en texte clair par défaut

- Utilise des recherches de base de données hachées (si configurées)
- Restreint l'accès à l'API aux administrateurs authentifiés

Ordre des règles

Les règles EIR sont évaluées dans l'ordre de la base de données (par ID). Pour les modèles conflictuels :

```
Règle 1 : regex "359791.*" action "whitelist" (large)
Règle 2 : regex "35979139461640" action "blacklist" (spécifique)
```

Recommandation : Créer des règles spécifiques avant des jokers larges pour garantir que la liste noire ait la priorité.

Limitation de taux

Envisagez de mettre en œuvre une limitation de taux sur :

- Les demandes S13 ECR provenant de pairs non fiables
- Les modifications de règles EIR via l'API REST
- Les requêtes de recherche IMEI pour prévenir les attaques d'énumération

Documentation connexe

- [Protocoles Diameter](#) - Spécification du protocole S13
- [Référence API](#) - Documentation complète de l'API
- [Architecture](#) - Architecture globale du HSS
- [Guide des opérations](#) - Procédures opérationnelles

Annexe : Structure de l'IMEI

Format IMEI (15 chiffres)

```
35 9791 394616 1
|   |   |           └─ Chiffre de contrôle (algorithme de Luhn)
|   |   └─ Numéro de série (6 chiffres)
|   └─ FAC (Code d'assemblage final, 4 chiffres)
└─ TAC (Code d'allocation de type, 8 chiffres au total y compris
RBI)
    └─ RBI (Identifiant de l'organisme de rapport, 2 chiffres)
        └─ Fabricant/Modèle (6 chiffres)
```

Format IMEISV (16 chiffres)

```
35 9791 394616 1 08
|   |   |   |   |   └─ Version logicielle (2 chiffres)
└─ IMEI (15 chiffres)
```

Exemples de modèles

IMEI/IMEISV	Modèle	Correspond à
359791394616108	3597913946161.*	Tous les appareils avec TAC+FAC+Numéro de série 359791394616*
359791394616140	35979139461614.	Tous les chiffres de contrôle pour le numéro de série 359791394616141-9
35979139461640	35979139461640	Correspondance IMEI exacte
3597913946163008	3597913946163008	Correspondance IMEISV exacte (IMEI + SV)

Relations d'entités OmniHSS

[← Retour au Guide des Opérations](#)

Table des Matières

- [Aperçu des Entités](#)
 - [Entités Principales](#)
 - [Entités de Profil](#)
 - [Entités d'État](#)
 - [Diagrammes de Relations d'Entités](#)
 - [Cycle de Vie des Entités](#)
 - [Modèles de Flux de Données](#)
-

Aperçu des Entités

OmniHSS organise les données des abonnés en entités logiques avec des relations claires. Comprendre ces entités est crucial pour des tâches opérationnelles telles que le provisionnement, le dépannage et la planification de capacité.

Catégories d'Entités

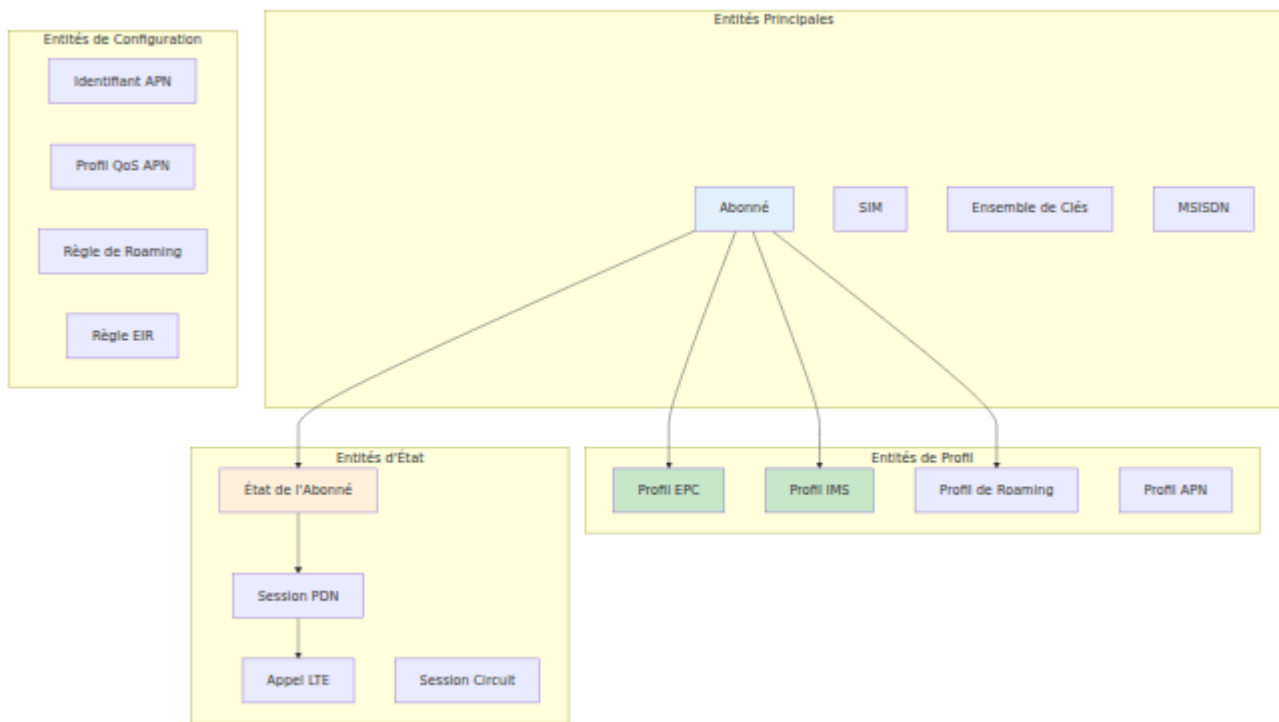

Entités Principales

Abonné

L'**Abonné** est l'entité centrale représentant un utilisateur mobile.

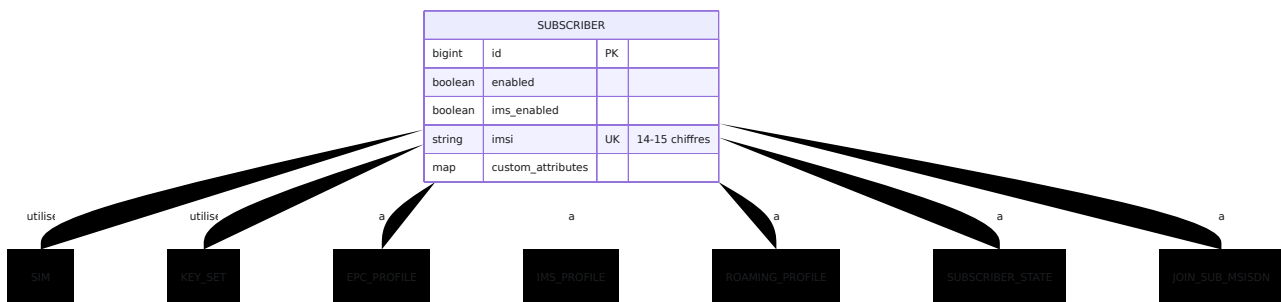

Champs :

Champ	Type	Description	Contraintes
id	bigint	Clé primaire	Auto-incrément
enabled	boolean	Indicateur de service activé	Par défaut : true
ims_enabled	boolean	Services IMS activés	Par défaut : true
imsi	string	Identité Internationale de l'Abonné Mobile	14-15 chiffres, unique
custom_attributes	map	Données personnalisées clé-valeur	Optionnel
sim_id	bigint	Clé étrangère vers SIM	Optionnel
key_set_id	bigint	Clé étrangère vers Ensemble de Clés	Requis
epc_profile_id	bigint	Clé étrangère vers Profil EPC	Requis
ims_profile_id	bigint	Clé étrangère vers Profil IMS	Optionnel
roaming_profile_id	bigint	Clé étrangère vers Profil de Roaming	Optionnel
subscriber_state_id	bigint	Clé étrangère vers État de l'Abonné	Auto-créé

Points Clés :

- Chaque abonné doit avoir exactement un IMSI
- L'IMSI doit comporter 14-15 chiffres (pas de lettres ni de caractères spéciaux)
- Un abonné peut avoir plusieurs MSISDN (numéros de téléphone)
- L'état de l'abonné est automatiquement créé lors de la création de l'abonné
- L'indicateur `enabled` contrôle tous les services (données et IMS)
- L'indicateur `ims_enabled` contrôle uniquement les services IMS

SIM

L'entité **SIM** représente une carte SIM physique ou intégrée.

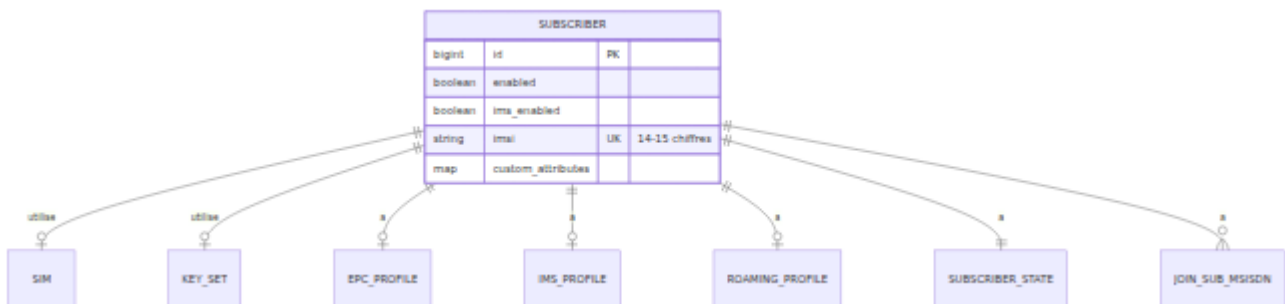

Champs :

Champ	Type	Description	Niveau de Sécurité
iccid	string	Identifiant de Carte de Circuit Intégré	Public
sim_vendor	string	Fabricant de la SIM	Public
batch_name	string	Lot de fabrication	Public
is_esim	boolean	Indicateur de SIM intégrée	Public
pin1, pin2	string	Codes PIN	Sensible
puk1, puk2	string	Codes PUK	Sensible
adm1 - adm10	string	Codes administratifs	Très Sensible
kic, kid	binary	Clés de sécurité OTA	Très Sensible

Points Clés :

- L'ICCID identifie de manière unique la carte SIM
- Une SIM peut être assignée à un seul abonné à la fois
- Les codes PIN/PUK sont destinés au verrouillage de la SIM par l'utilisateur final
- Les codes ADM sont pour les opérations administratives de la SIM
- KIC/KID sont pour les mises à jour OTA (Over-The-Air) de la SIM

Ensemble de Clés

L'**Ensemble de Clés** contient des clés cryptographiques pour l'authentification.

KEY_SET			
bigint	id	PK	
binary	ki		128 bits
binary	opc		128 bits
binary	op		128 bits
binary	amf		16 bits
bigint	sqn		48 bits de séquence
string	authentication_algorithm		

utilisé pa



Champs :

Champ	Type	Description	Taille
ki	binary	Clé secrète	128 bits (16 octets)
opc	binary	Clé variante opérateur (dérivée)	128 bits
op	binary	Clé opérateur (pour dériver OPC)	128 bits
amf	binary	Champ de Gestion d'Authentification	16 bits (2 octets)
sqn	bigint	Numéro de séquence (anti-replay)	48 bits
authentication_algorithm	string	Nom de l'algorithme	Actuellement "milenage"
ota_counter	bigint	Compteur d'opérations OTA	Entier

Points Clés :

- Plusieurs abonnés peuvent partager le même ensemble de clés
- Ki est le secret maître partagé avec la SIM
- Soit OPC soit OP doit être fourni (OPC peut être dérivé de OP)
- SQN est incrémenté à chaque authentification
- Milenage est actuellement le seul algorithme pris en charge

Algorithme d'Authentification :

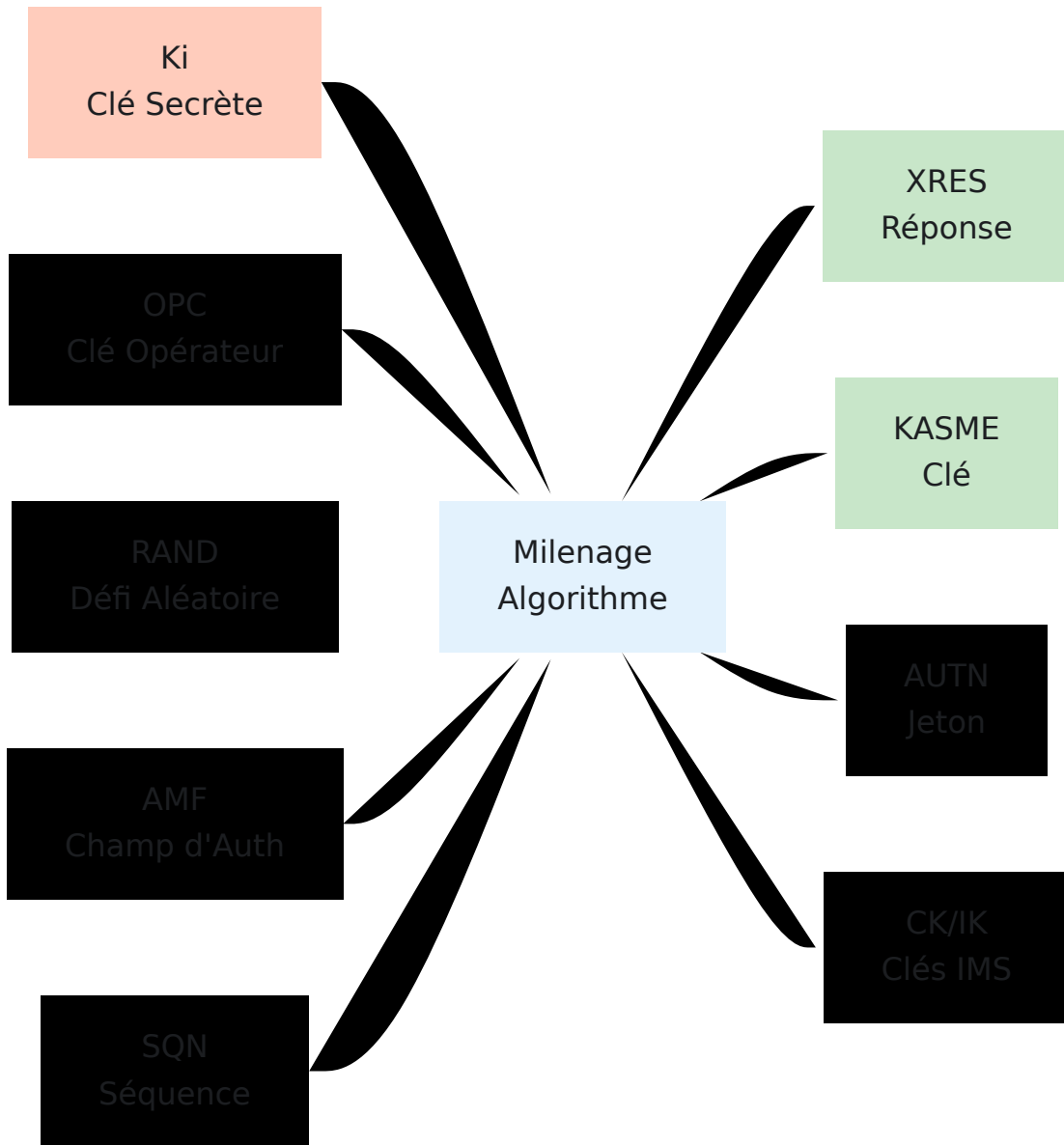

MSISDN

Le **MSISDN** représente un numéro de téléphone.

KEY_SET			
bigint	id	PK	
binary	ki		128 bits
binary	opc		128 bits
binary	op		128 bits
binary	amf		16 bits
bigint	sqn		48 bits de séquence
string	authentication_algorithm		

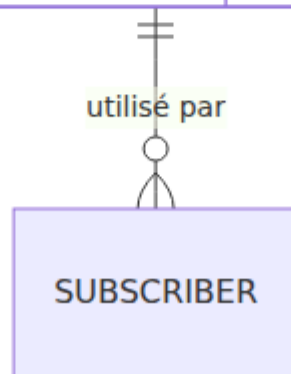

Champs :

Champ	Type	Description	Format
<code>msisdn</code>	string	Numéro ISDN de Station Mobile	1-15 chiffres, format E.164

Points Clés :

- MSISDN est le numéro de téléphone au format international
- Plusieurs MSISDN peuvent être assignés à un seul abonné
- Un MSISDN ne peut pas être partagé entre plusieurs abonnés
- Format : Code pays + Numéro national (par exemple, "14155551234" pour +1 415-555-1234)

Modèle Multi-MSISDN :

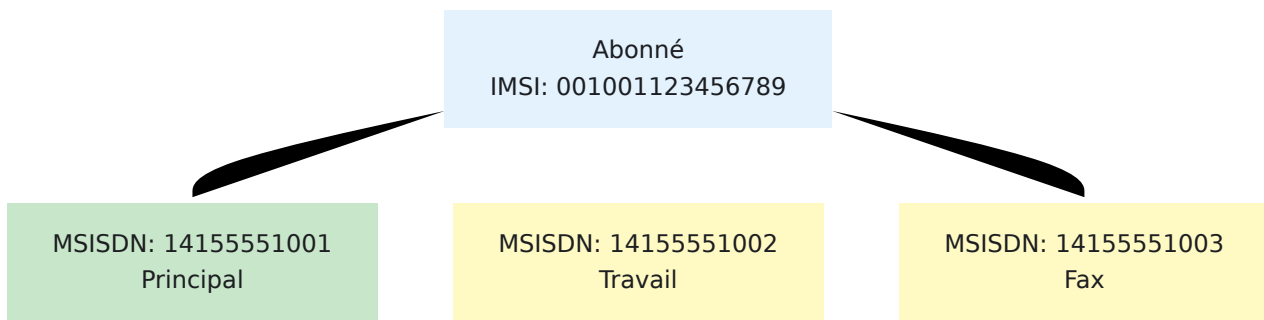

Entités de Profil

Profil EPC

Le **Profil EPC** définit les caractéristiques du service de données pour LTE.

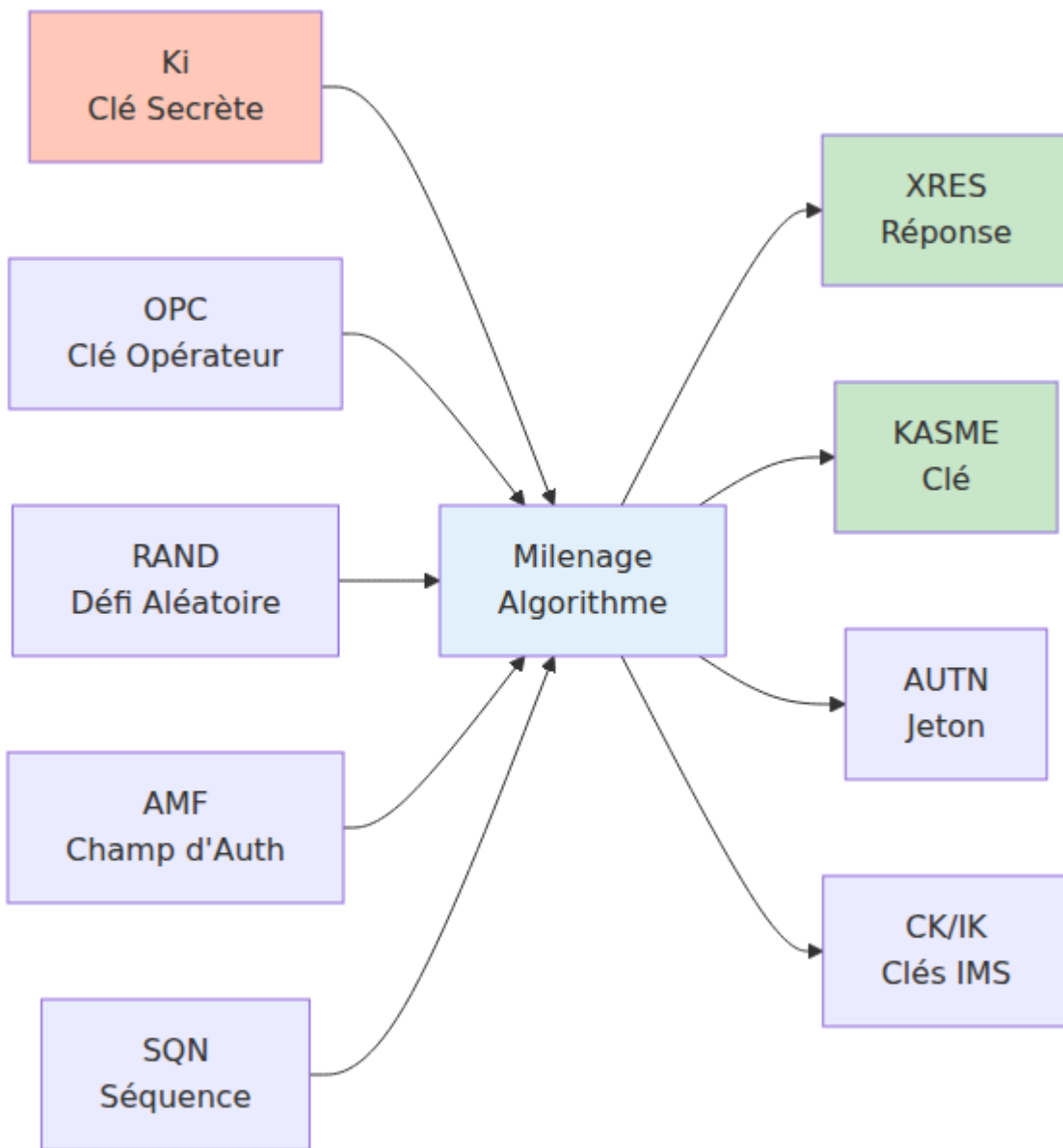

Champs :

Champ	Type	Description	
name	string	Nom du profil	Texte
ue_ambr_dl_kbps	integer	Limite de bande passante de téléchargement	Kbps
ue_ambr_ul_kbps	integer	Limite de bande passante de téléversement	Kbps
network_access_mode	string	Restrictions d'accès	"pa" "pa"
tracking_area_update_interval_seconds	integer	Intervalle TAU	Sec

Modes d'Accès au Réseau :

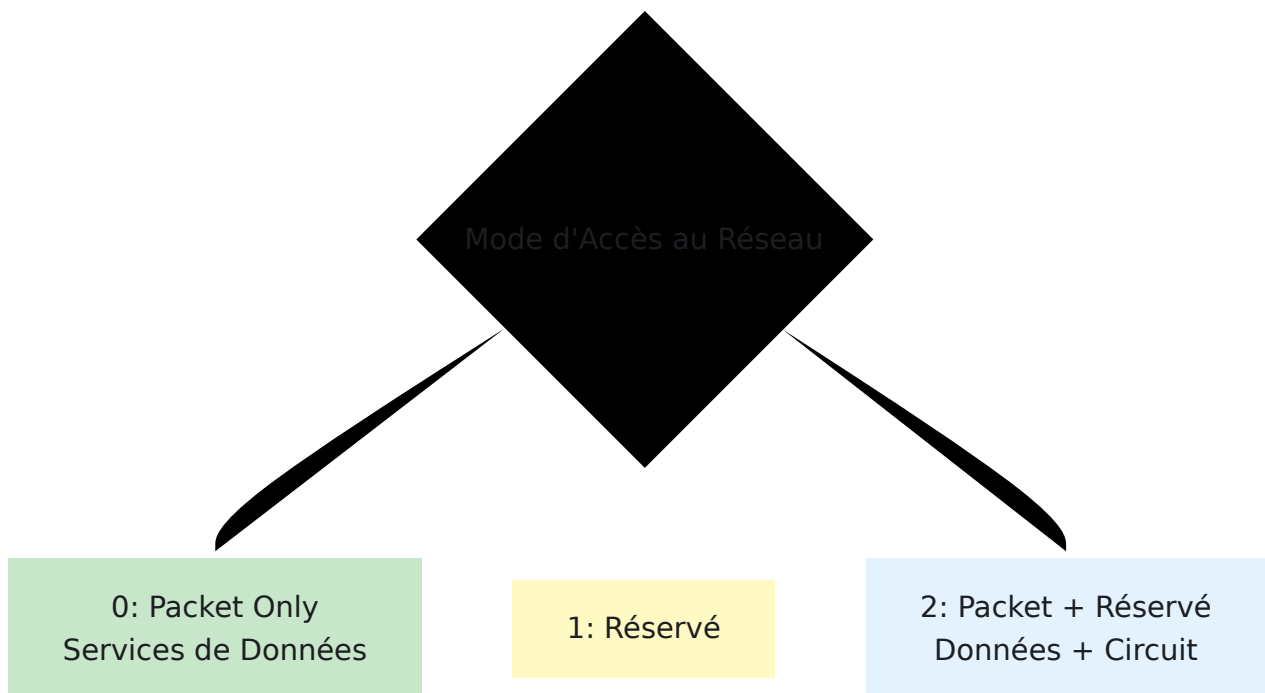

AMBR (Débit Maximum Agrégé) :

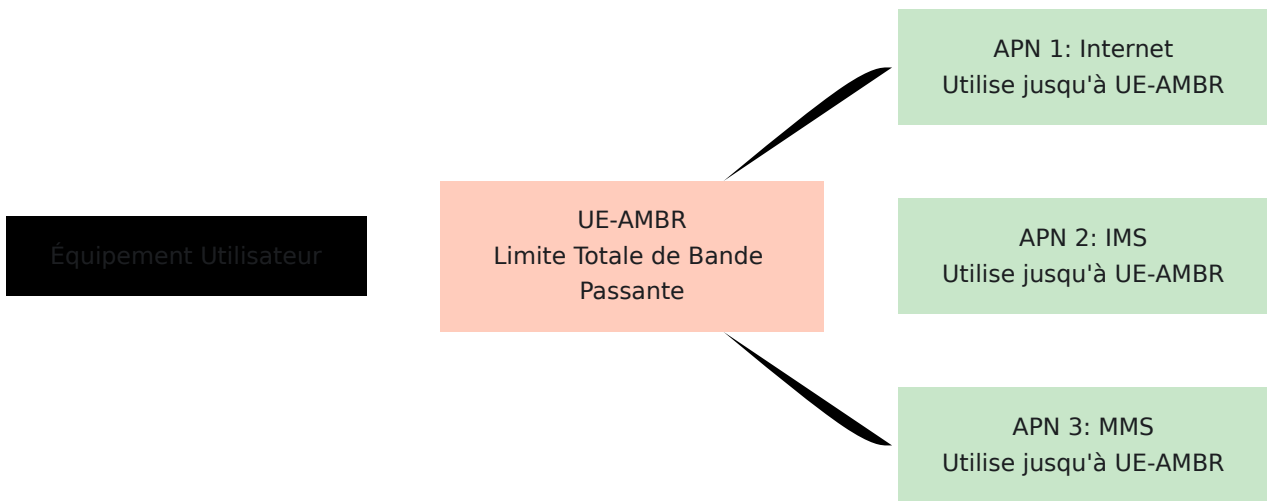

Profil IMS

Le **Profil IMS** définit les caractéristiques des services vocaux/vidéo.

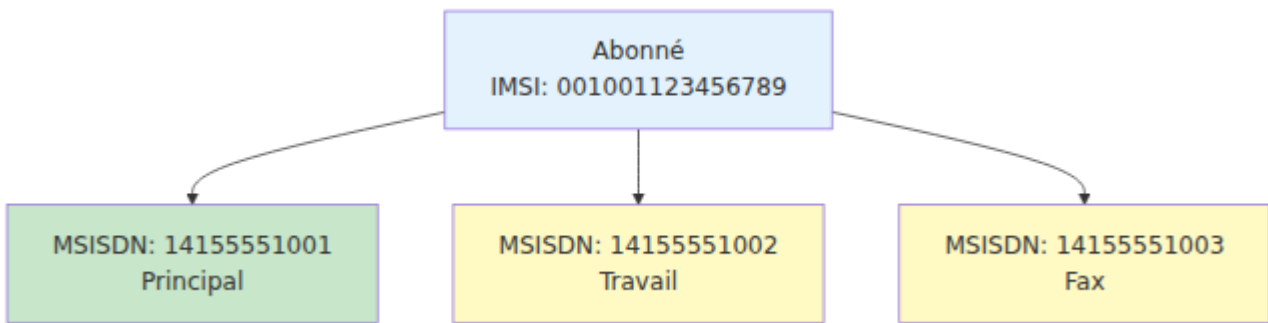

Champs :

Champ	Type	Description	Format
<code>name</code>	string	Nom du profil	Texte
<code>ifc_template</code>	text	Modèle XML des Critères de Filtrage Initiaux	XML avec variables

Variables du Modèle IFC :

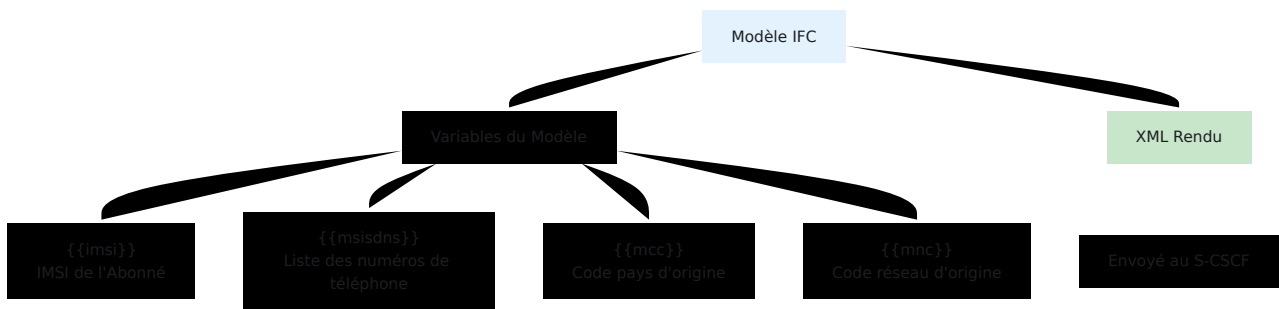

Points Clés :

- IFC (Critères de Filtrage Initiaux) contrôle le routage des appels dans IMS
- Le modèle est rendu lorsque l'abonné s'enregistre
- Les variables sont substituées par les données réelles de l'abonné
- Envoyé au S-CSCF lors de l'enregistrement IMS

Profil APN

Le **Profil APN** définit les caractéristiques pour un point d'accès de données spécifique.

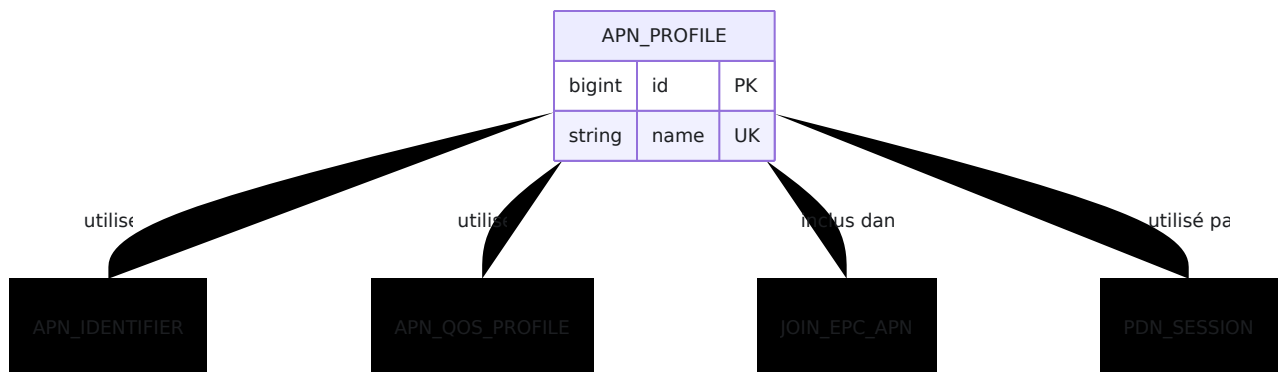

Entités Associées :

Identifiant APN

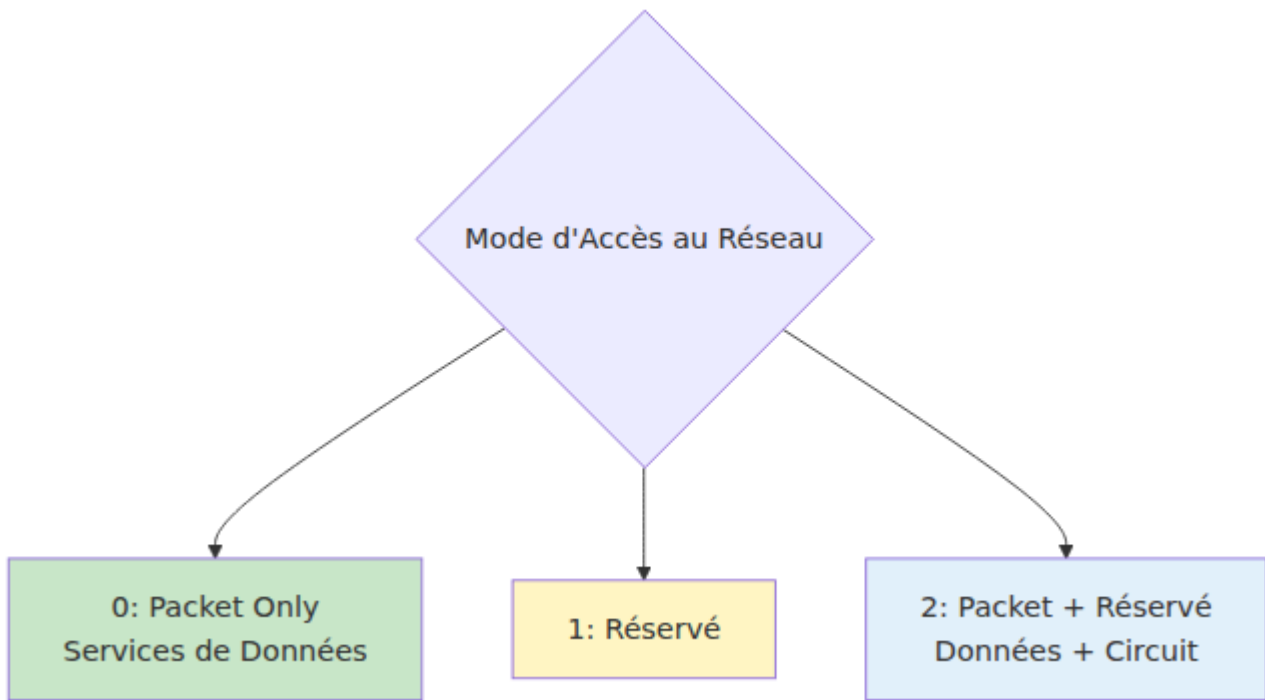

Champ	Type	Description	Exemple
apn	string	Nom de l'APN	"internet", "ims", "mms"
ip_version	string	Support du protocole IP	Voir ci-dessous

Options de Version IP :

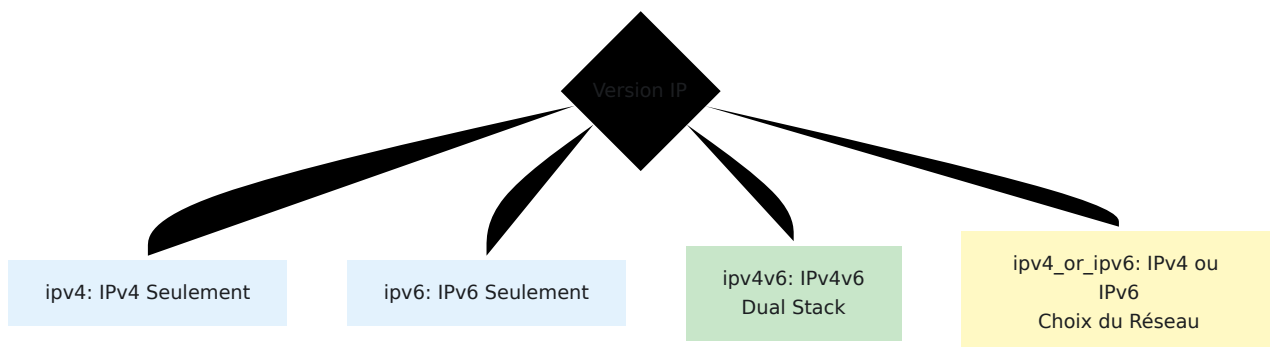

Profil QoS APN

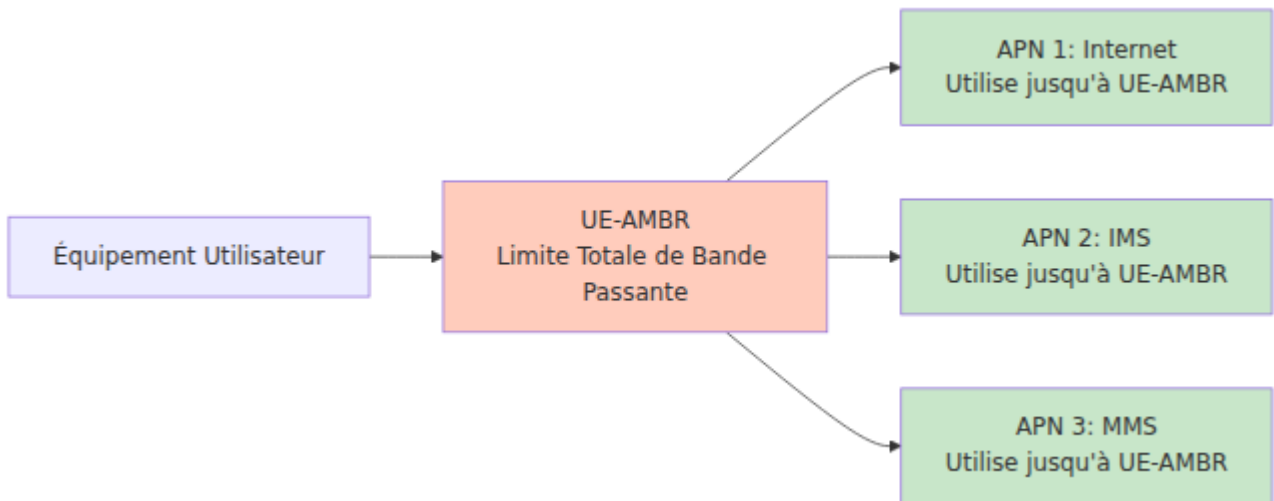

Paramètres QoS :

Paramètre	Description	Plage	Porteur par Défaut
qci	Identifiant de Classe QoS	1-9	QCI 9 (Internet)
allocation_retention_priority	Priorité ARP	1-15	8 (priorité inférieure)
apn_ambr_dl_kbps	Limite de téléchargement APN	0+	Varie
apn_ambr_ul_kbps	Limite de téléversement APN	0+	Varie
pre_emption_capability	Peut préempter d'autres	true/false	false
pre_emption_vulnerability	Peut être préempté	true/false	true

Valeurs QCI :

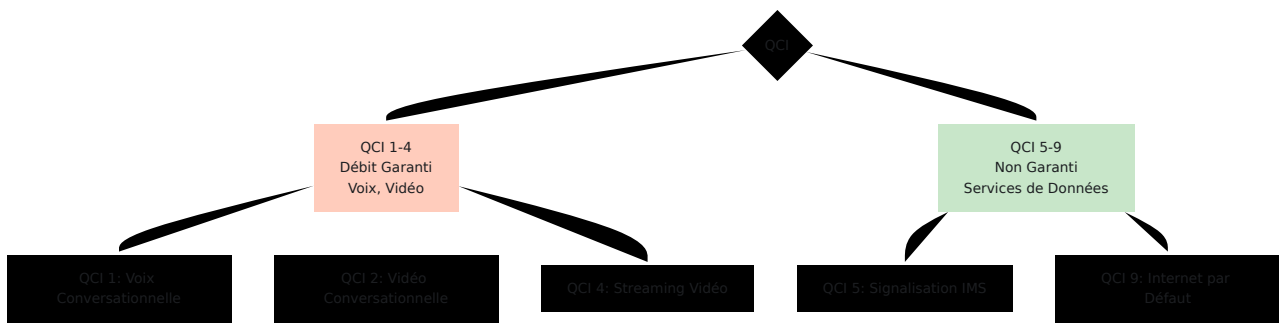

Profil de Roaming

Le **Profil de Roaming** contrôle l'accès lorsque l'abonné visite d'autres réseaux.

ROAMING_PROFILE			
bigint	id	PK	
string	name	UK	
string	data_action_if_no_rules_match		allow ou deny
string	ims_action_if_no_rules_match		allow ou deny

inclut



assigné



référence



Règle de Roaming :

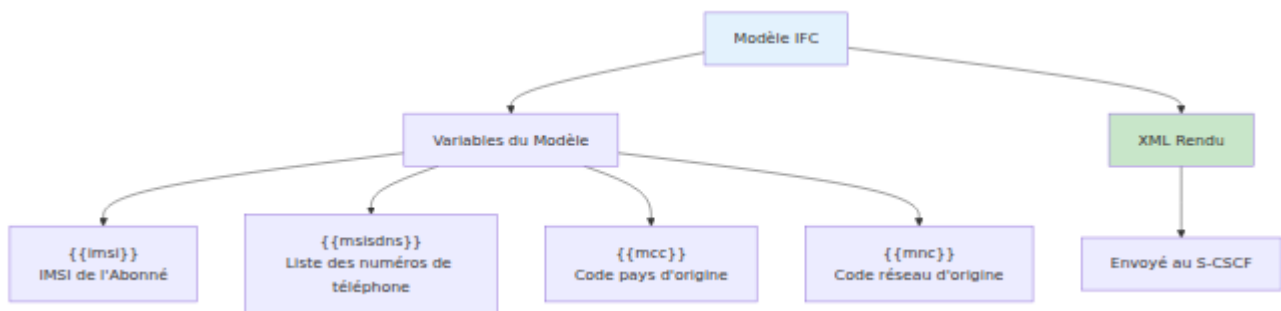

Évaluation des Règles :

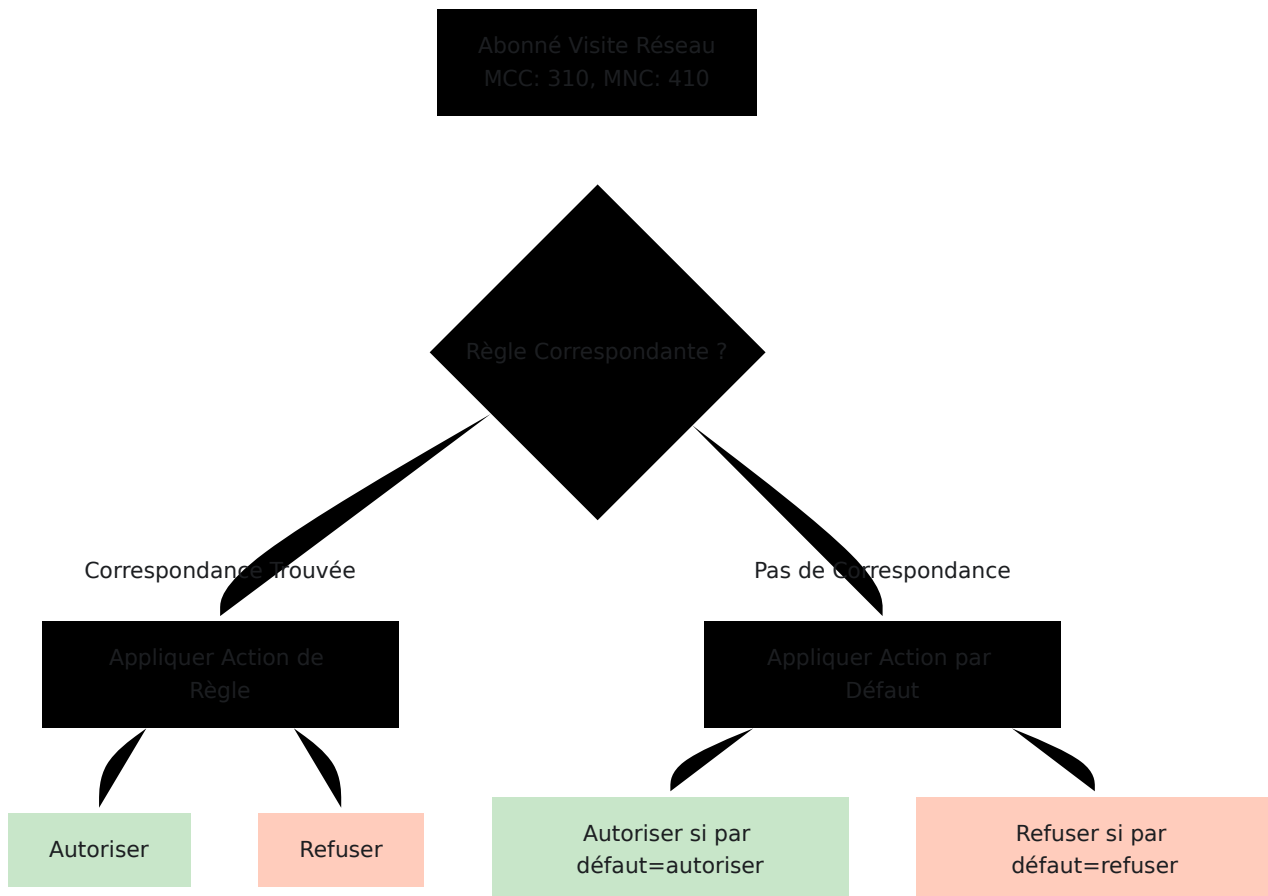

Entités d'État

État de l'Abonné

L'État de l'Abonné suit le statut en temps réel de l'abonné.

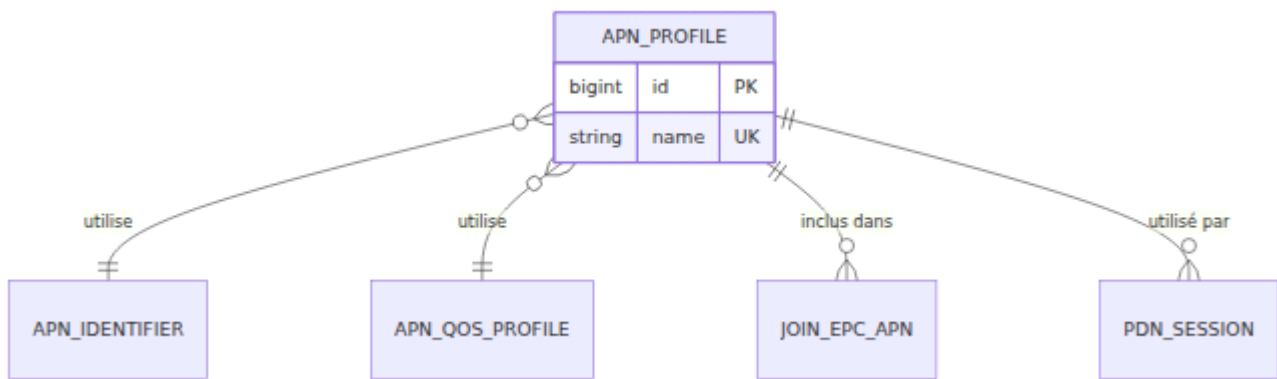

Champs Clés :

Informations de Localisation :

- `last_seen_mcc`, `last_seen_mnc` - Réseau visité
- `last_seen_tac` - Code de Zone de Suivi
- `last_seen_cell_id` - ID de Cellule
- `last_seen_enodeb_id` - ID de eNodeB
- `last_seen_eci` - Identifiant de Cellule E-UTRAN

Éléments Réseau :

- `last_seen_mme` - MME actuel servant l'abonné
- `last_seen_realm` - Domaine Diameter du MME
- `last_seen_rat_type` - Technologie d'Accès Radio (LTE, 5G, etc.)

Informations IMS :

- `assigned_scscf` - S-CSCF actuel servant l'abonné
- `ims_public_identity` - URI SIP (par exemple, `sip:+14155551234@ims.example.com`)
- `sh_repository_data` - Données de profil IMS personnalisées

Horodatages :

- `last_seen_at` - Dernier message Diameter reçu
- Divers horodatages `last*_at` pour différentes procédures

Session PDN

La **Session PDN** représente une connexion de données active.

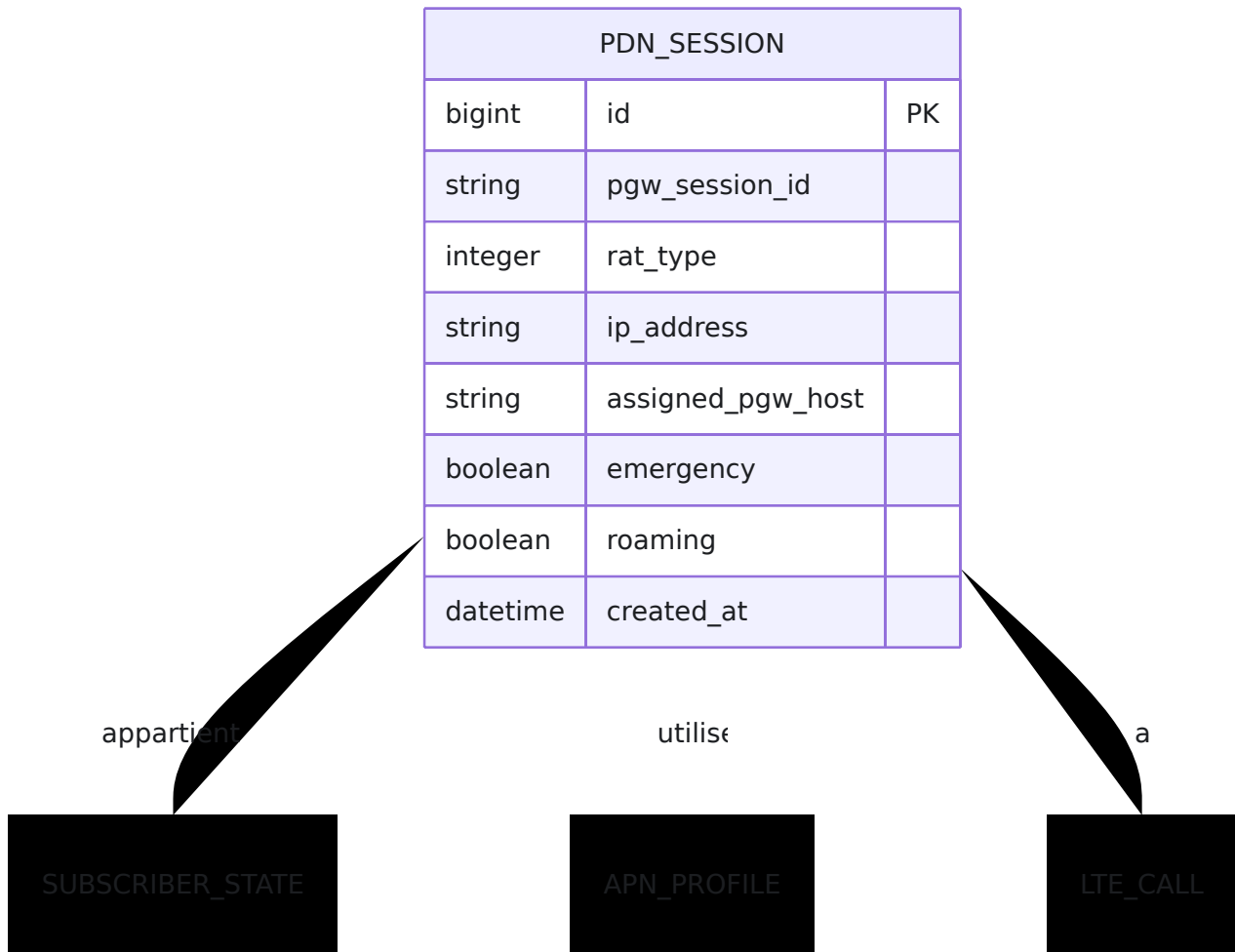

Cycle de Vie de la Session PDN :

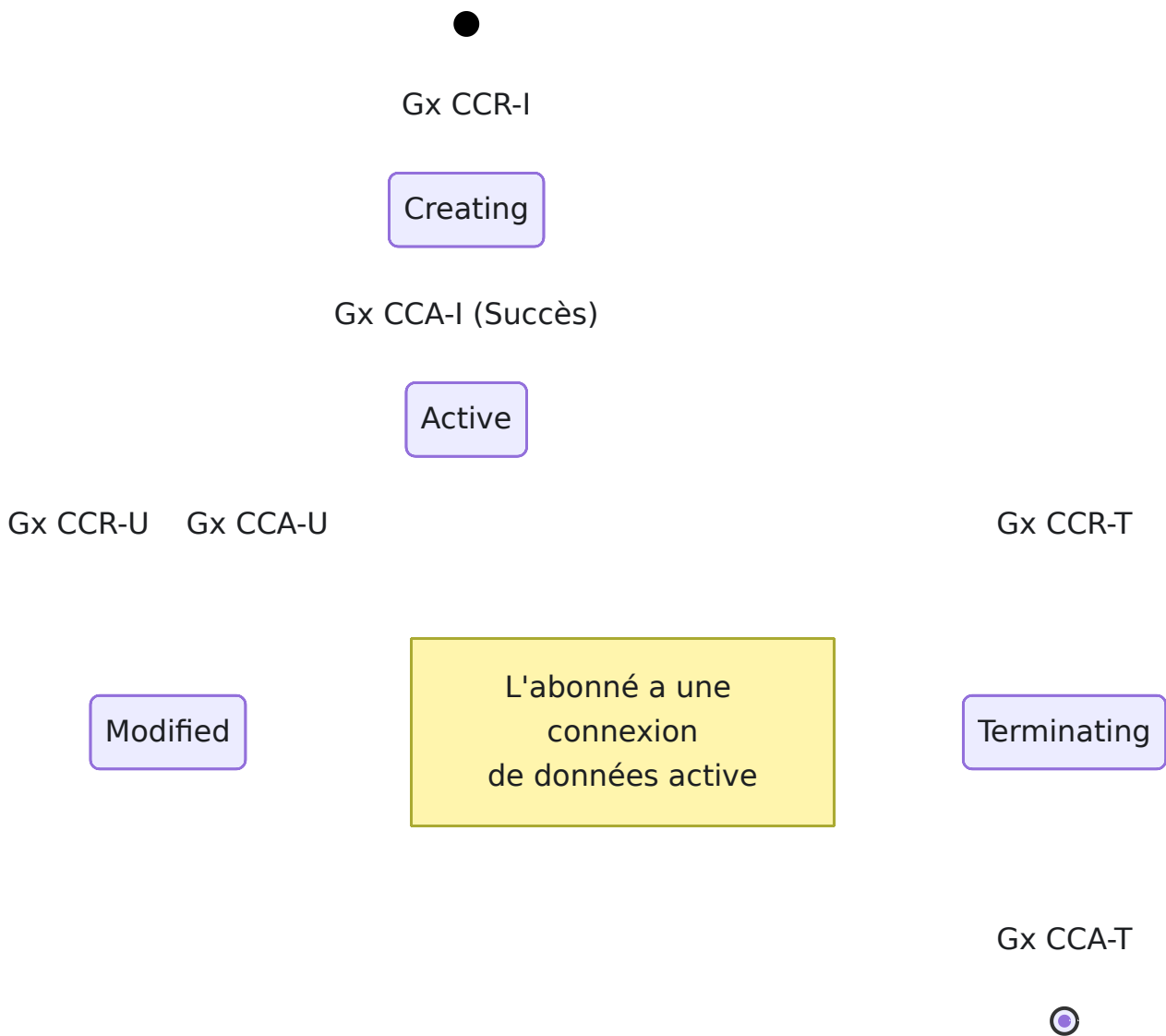

Appel LTE

L'**Appel LTE** représente un appel vocal/vidéo VoLTE actif.

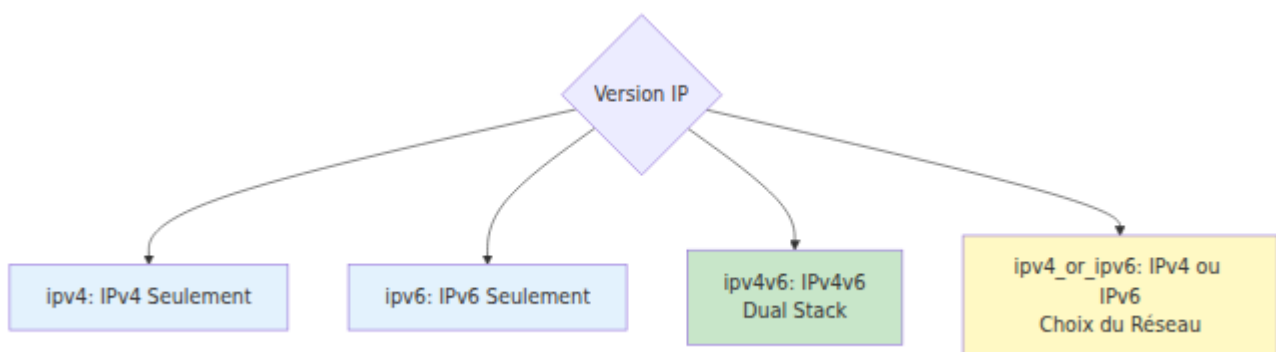

Types d'Appels :

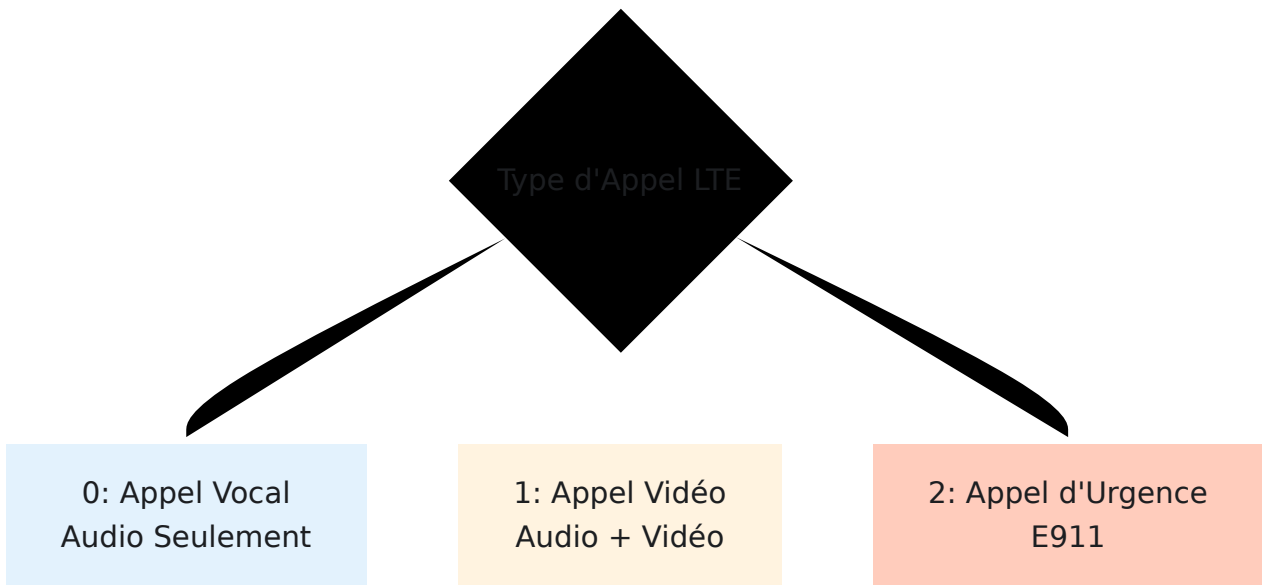

Flux d'Appel VoLTE :

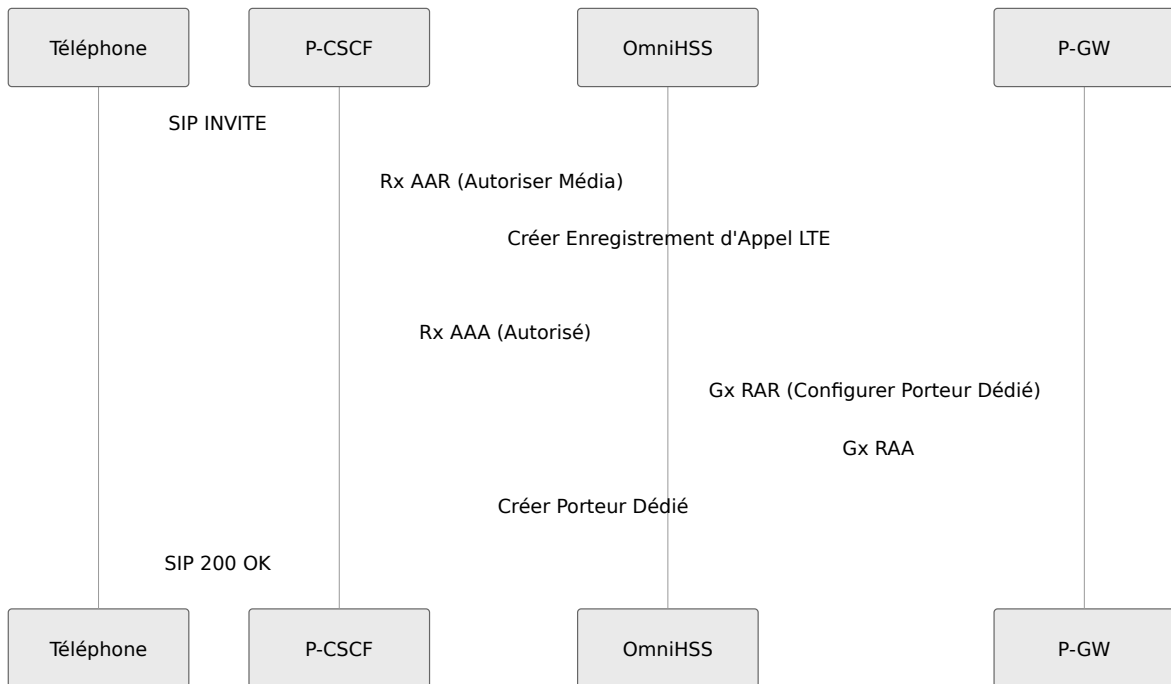

Diagrammes de Relations d'Entités

Relations Complètes d'Entités

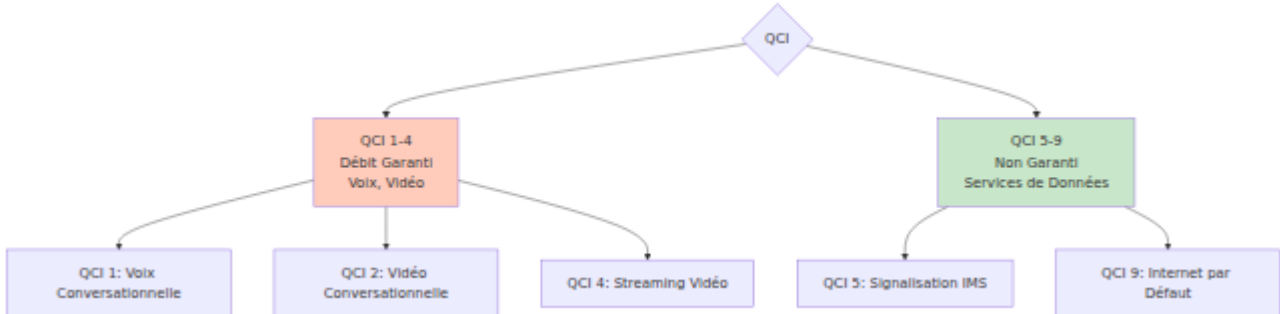

Relations de Provisionnement

Ce diagramme montre ce qui doit exister avant de créer un abonné :

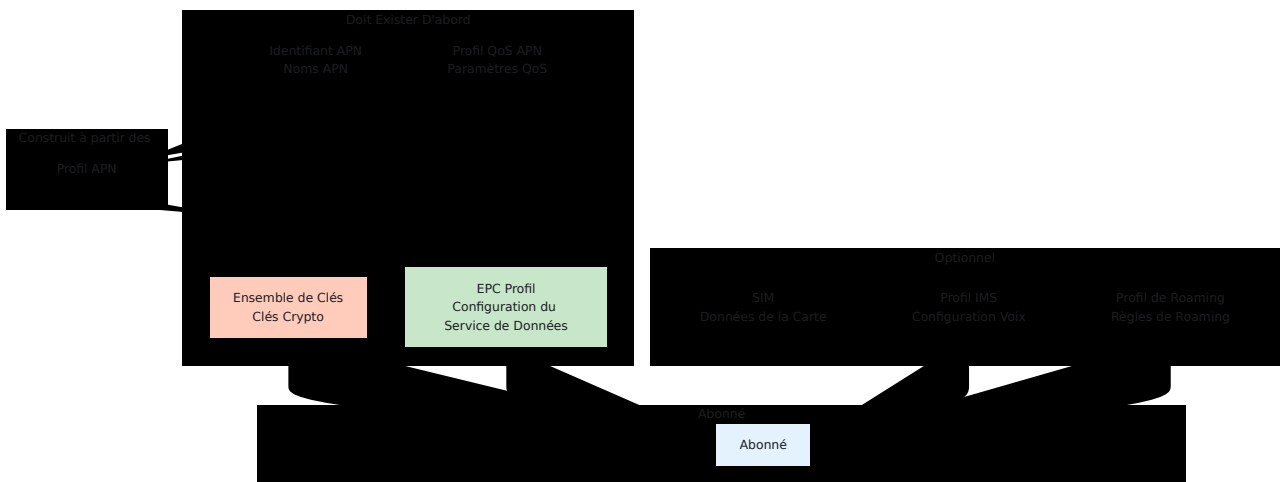

Relations d'État de Session

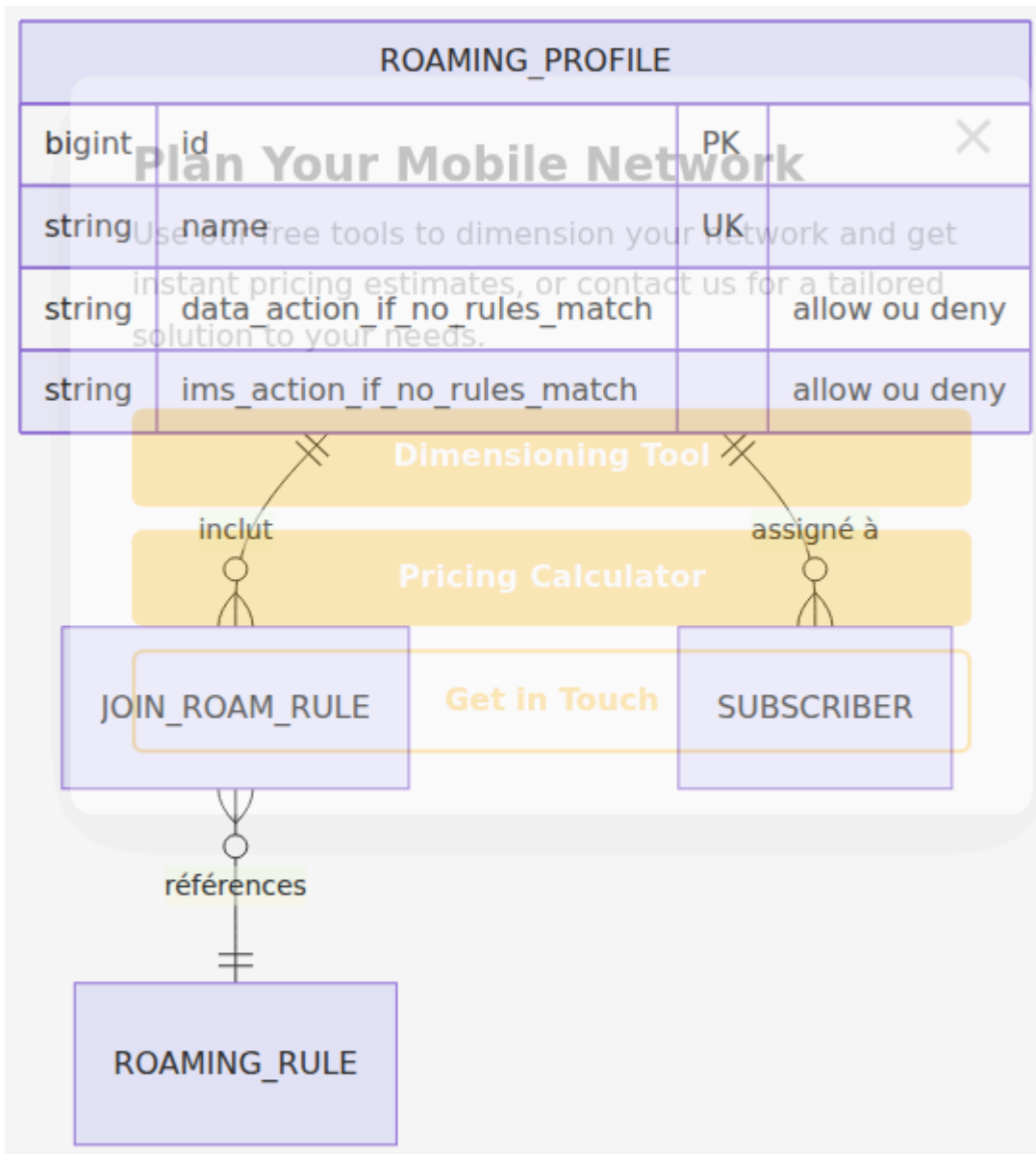

Cycle de Vie des Entités

Cycle de Vie du Provisionnement de l'Abonné

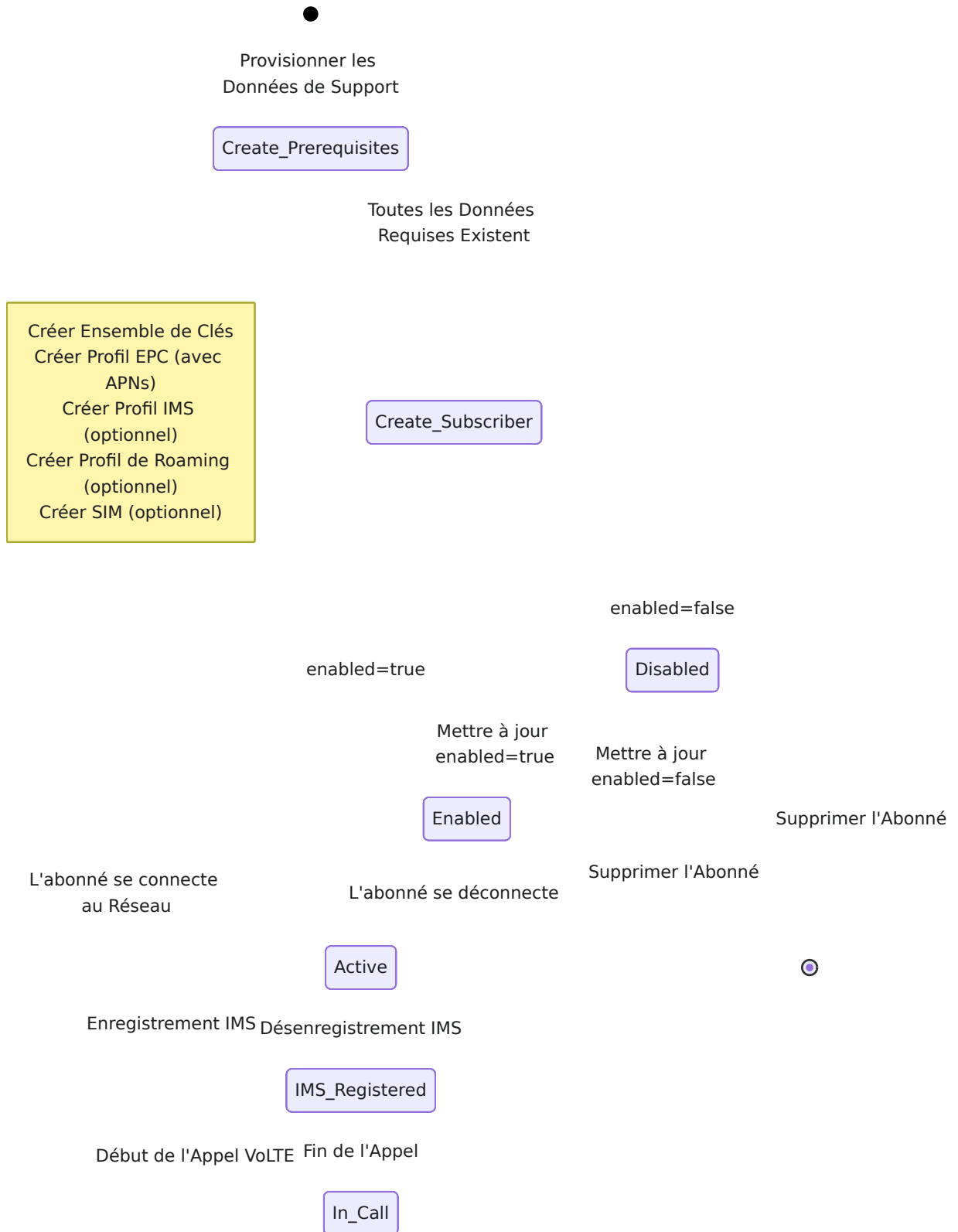

Cycle de Vie de la Session

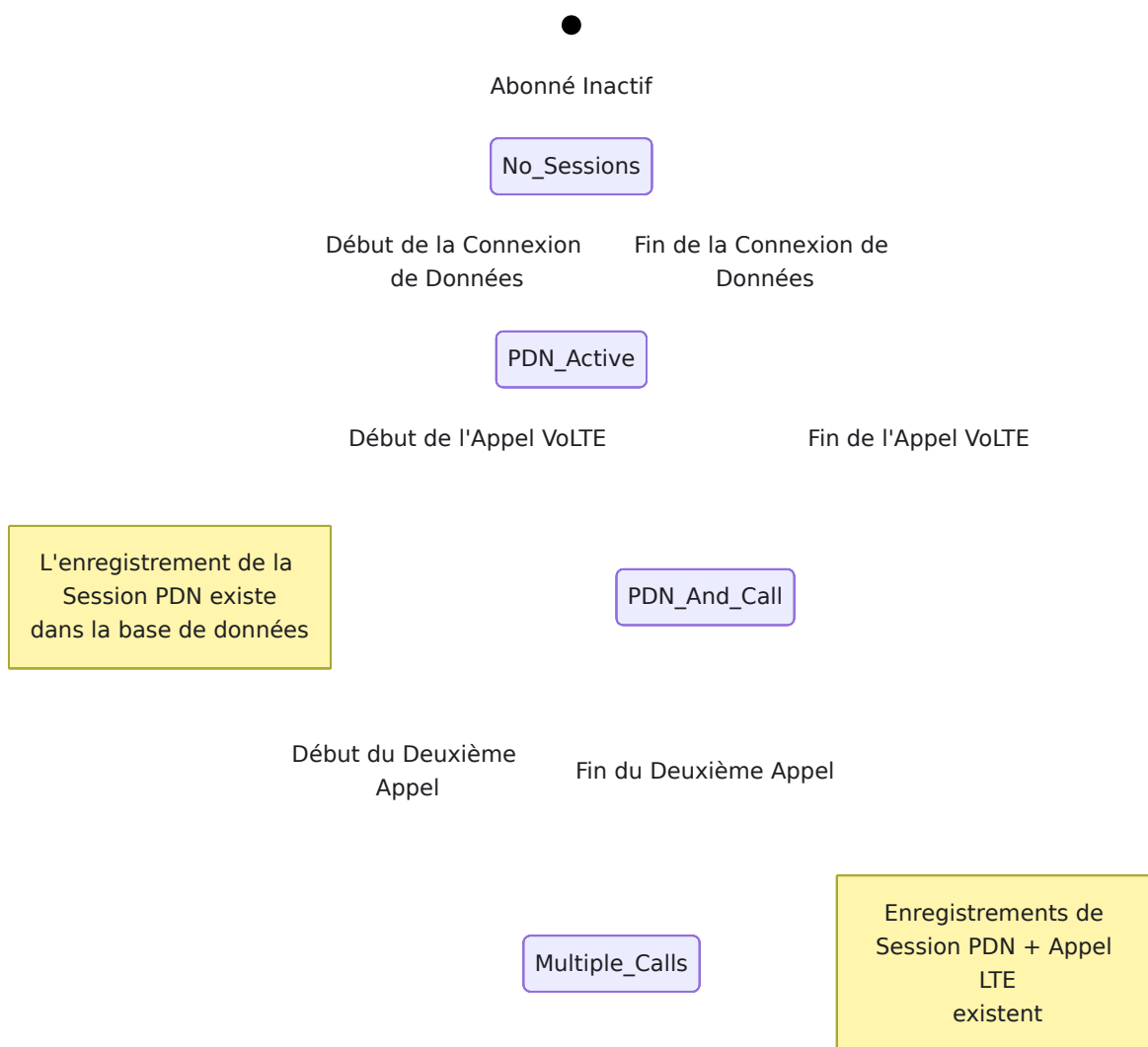

Modèles de Flux de Données

Flux d'Authentification

Abonné Visite Réseau

Plan Your Mobile Network

Use our free tools to dimension your network and get instant pricing estimates, or contact us for a tailored solution to your needs.

[Dimensioning Tool](#)

[Pricing Calculator](#)

[Get in Touch](#)

Autoriser Refuser défaut=autoriser user si par défaut=refuser

Flux de Mise à Jour de Localisation

S6a ULR Demande

Recherche Abonné
par IMSI

Charger Profil EPC
+ Profils APN

Mettre à Jour l'État de
l'Abonné
Localisation, MME, etc.

Construire les Données
d'Abonnement
AMBR, APNs, QoS

S6a ULA Réponse

Flux d'Enregistrement IMS

Cx SAR Demande

Recherche Abonné
par IMSI/MSISDN

Charger Profil IMS
+ MSISDNs

Sélectionner S-CSCF
Aléatoire/Round-Robin

Rendre Modèle IFC
avec Variables

Mettre à Jour l'État de
l'Abonné
Attribution S-CSCF

Cx SAA Réponse

Flux d'Établissement de Session

Plan Your Mobile Network ✕

Use our free tools to dimension your network and get instant pricing estimates, or contact us for a tailored solution to your needs.

[Dimensioning Tool](#)

[Pricing Calculator](#)

[Get in Touch](#)

PDN_SESSION

SUBSCRIBER_STATE

APN_PROFILE

LTE_CALL

Modèles d'Optimisation de Requêtes

OmniHSS optimise les requêtes de base de données en préchargeant sélectivement uniquement les associations nécessaires pour chaque opération

:

Requête Minimale (Authentification)

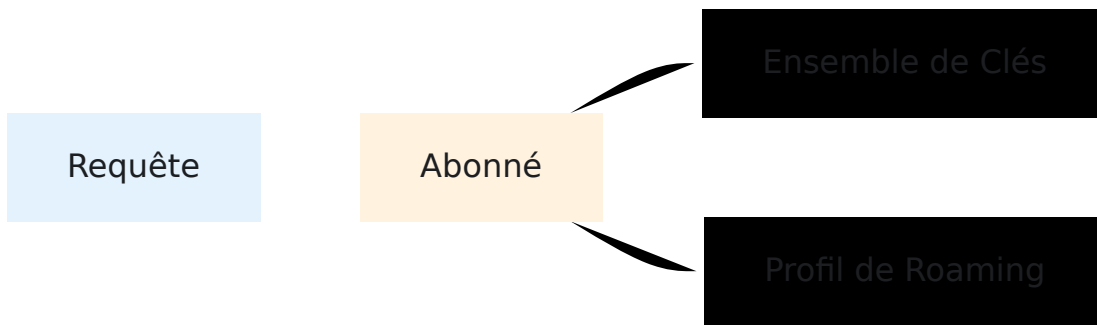

Cas d'Utilisation : S6a AIR - Nécessite uniquement les clés crypto et les règles de roaming

Requête Modérée (Mise à Jour de Localisation)

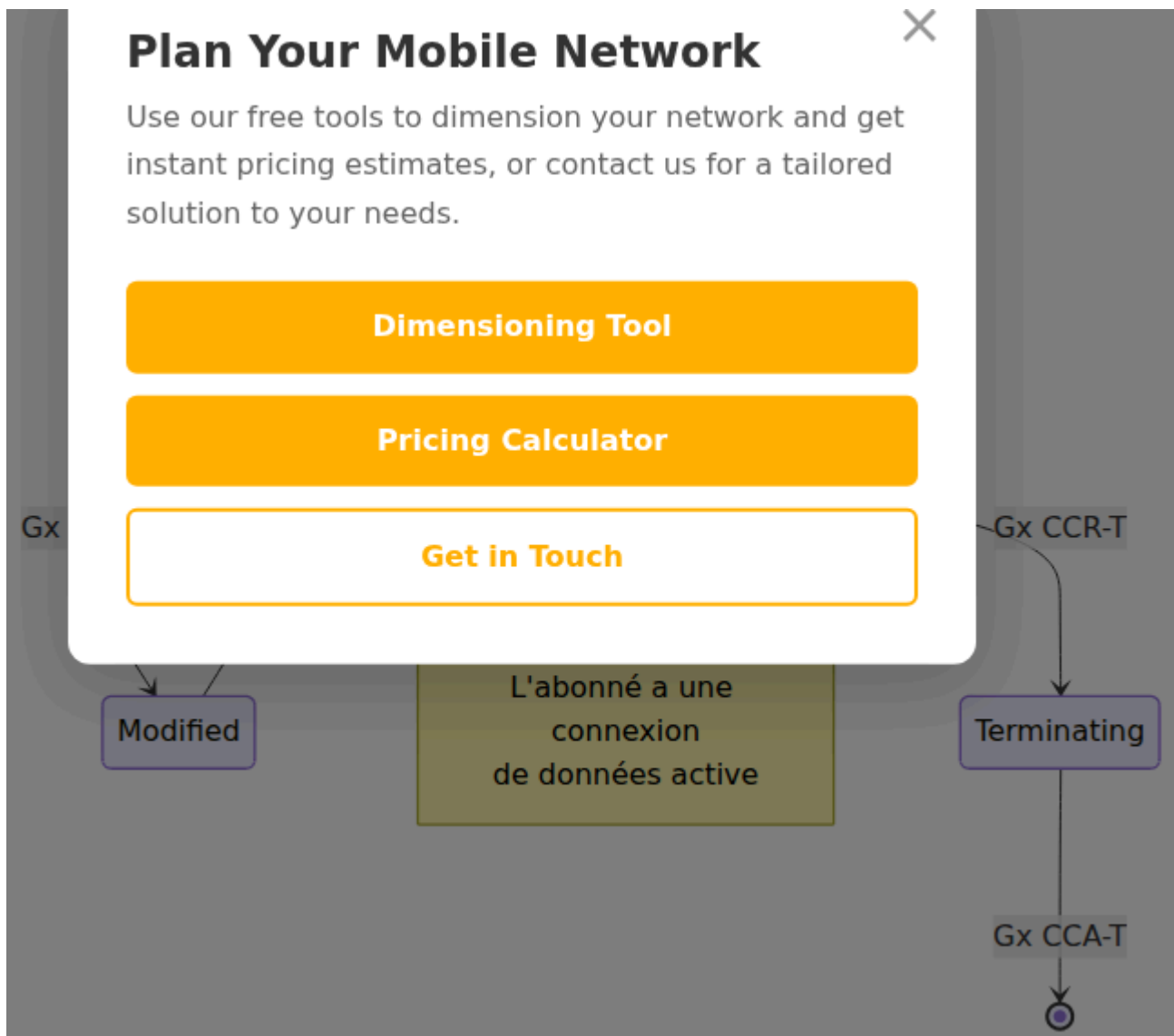

Cas d'Utilisation : S6a ULR - Nécessite des données complètes du profil EPC

Requête Complète (Enregistrement IMS)

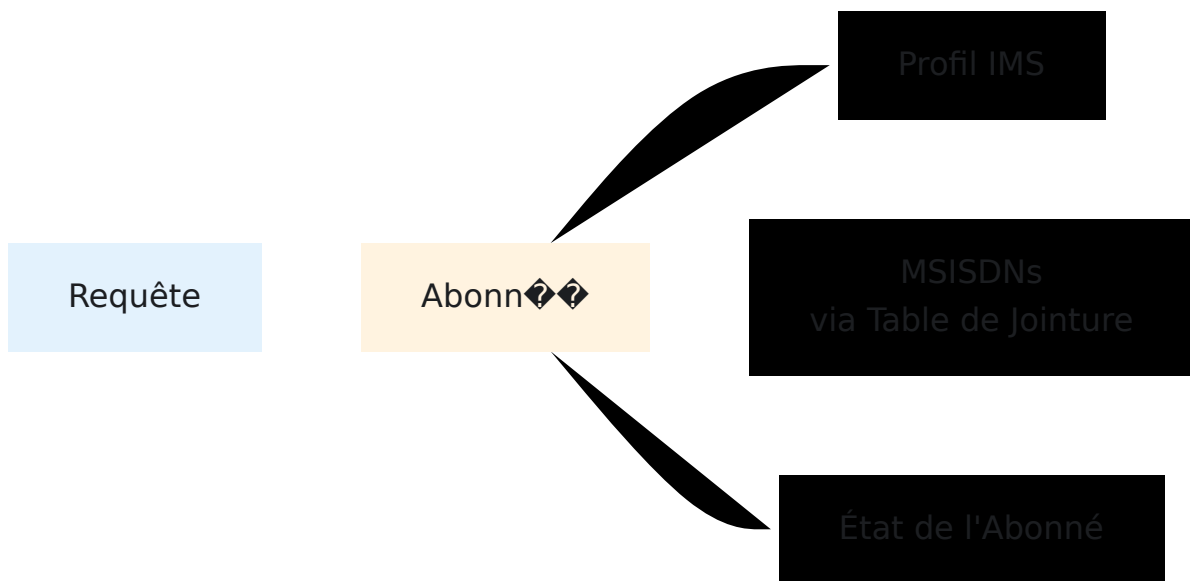

Cas d'Utilisation : Cx SAR - Nécessite le profil IMS et tous les numéros de téléphone

[← Retour au Guide des Opérations](#) | [Suivant : Référence API](#) →

Réplication de Base de Données Galera

[← Retour au Guide des Opérations](#)

Table des Matières

- [Options de Backend de Base de Données](#)
 - [Aperçu](#)
 - [Comment Galera Fonctionne](#)
 - [Architecture de Déploiement](#)
 - [Référence de Configuration](#)
 - [Processus de Bootstrap](#)
 - [Opérations](#)
 - [Surveillance](#)
 - [Dépannage](#)
-

Backend de Base de Données

OmniHSS est construit sur Elixir en utilisant **Ecto** comme couche d'abstraction de base de données. Ecto prend en charge plusieurs backends de bases de données relationnelles, permettant une flexibilité dans le choix de la base de données. **MariaDB** avec Galera Cluster est une configuration prise en charge, documentée ici.

D'autres backends de bases de données relationnelles peuvent être utilisés en fonction de vos exigences d'infrastructure et de vos préférences opérationnelles. **Travaillez avec votre équipe d'intégration chez Omnitouch Network Services (ONS)** pour déterminer le backend de base de

données et la stratégie de réplication les plus appropriés pour votre environnement.

MariaDB avec Galera

Base de Données	Options de Réplication
MariaDB 10.6+	Galera Cluster (ce document)

Choisir la Bonne Approche

La meilleure base de données et la stratégie de réplication dépendent de votre environnement :

- Infrastructure de base de données existante et expertise opérationnelle
- Nombre de nœuds HSS et distribution géographique
- Exigences de disponibilité et de basculement
- Latence réseau entre les nœuds

Votre équipe d'intégration ONS peut conseiller sur :

- Quel backend de base de données convient à votre infrastructure
- Topologie de réplication appropriée pour vos exigences de disponibilité
- Optimisation des performances pour votre volume d'abonnés
- Intégration avec vos systèmes de surveillance et de sauvegarde existants

Aperçu

Ce document couvre **MariaDB Galera Cluster**, l'option de réplication principale pour les déploiements OmniHSS à haute disponibilité. Galera fournit une réplication multi-maître synchrone, garantissant que tous les nœuds HSS partagent des données d'abonnés identiques avec un basculement automatique.

Avantages Clés

- **Réplication Synchrone** : Tous les nœuds ont des données cohérentes à tout moment
- **Multi-Maître** : N'importe quel nœud peut accepter des opérations de lecture et d'écriture
- **Basculement Automatique** : Si un nœud échoue, les autres continuent de fonctionner
- **Récupération Automatique des Nœuds** : Les nœuds revenant se resynchronisent automatiquement
- **Pas de Split-Brain** : La réplication basée sur la certification empêche les conflits

Comment Galera Fonctionne

Flux de Réplication Synchrone

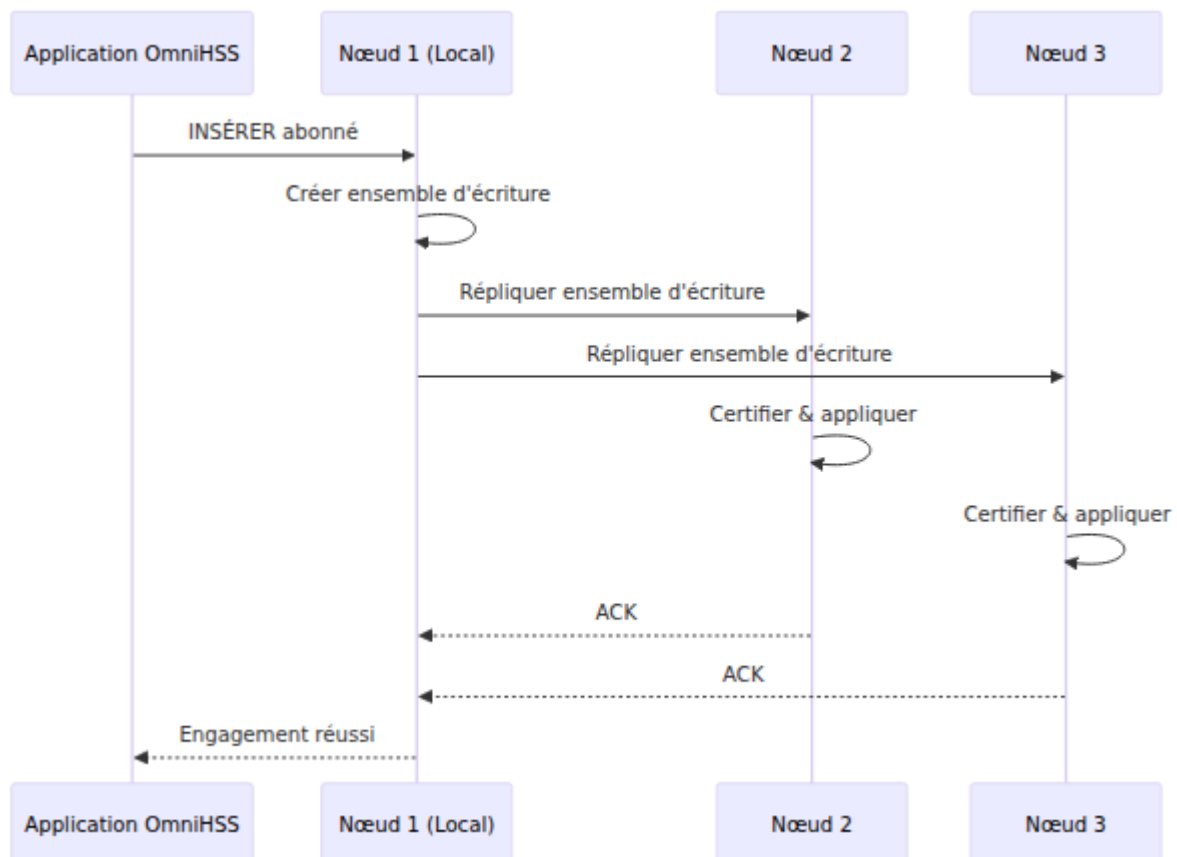

Réplication de l'Ensemble d'Écriture (WSREP)

Chaque transaction de base de données suit ce processus :

1. **Exécution de la Transaction** : Le client exécute SQL sur le nœud local
2. **Création de l'Ensemble d'Écriture** : Le nœud regroupe les modifications dans un "ensemble d'écriture"
3. **Certification** : Tous les nœuds valident l'ensemble d'écriture pour les conflits
4. **Engagement** : Si la certification réussit, tous les nœuds s'engagent de manière atomique
5. **Accusé de Réception** : Le succès est renvoyé au client uniquement après que tous les nœuds s'engagent

Méthodes de Transfert d'État

Méthode	Type	Cas d'Utilisation
IST (Incremental)	Synchronisation delta	Nœud brièvement déconnecté, rattrape les transactions manquées
SST (Snapshot)	Synchronisation complète	Nouveau nœud ou nœud déconnecté depuis longtemps, reçoit une copie complète de la base de données

OmniHSS utilise `rsync` pour SST :

```
wsrep_sst_method=rsync
```

Architecture de Déploiement

Cluster Multi-Nœuds

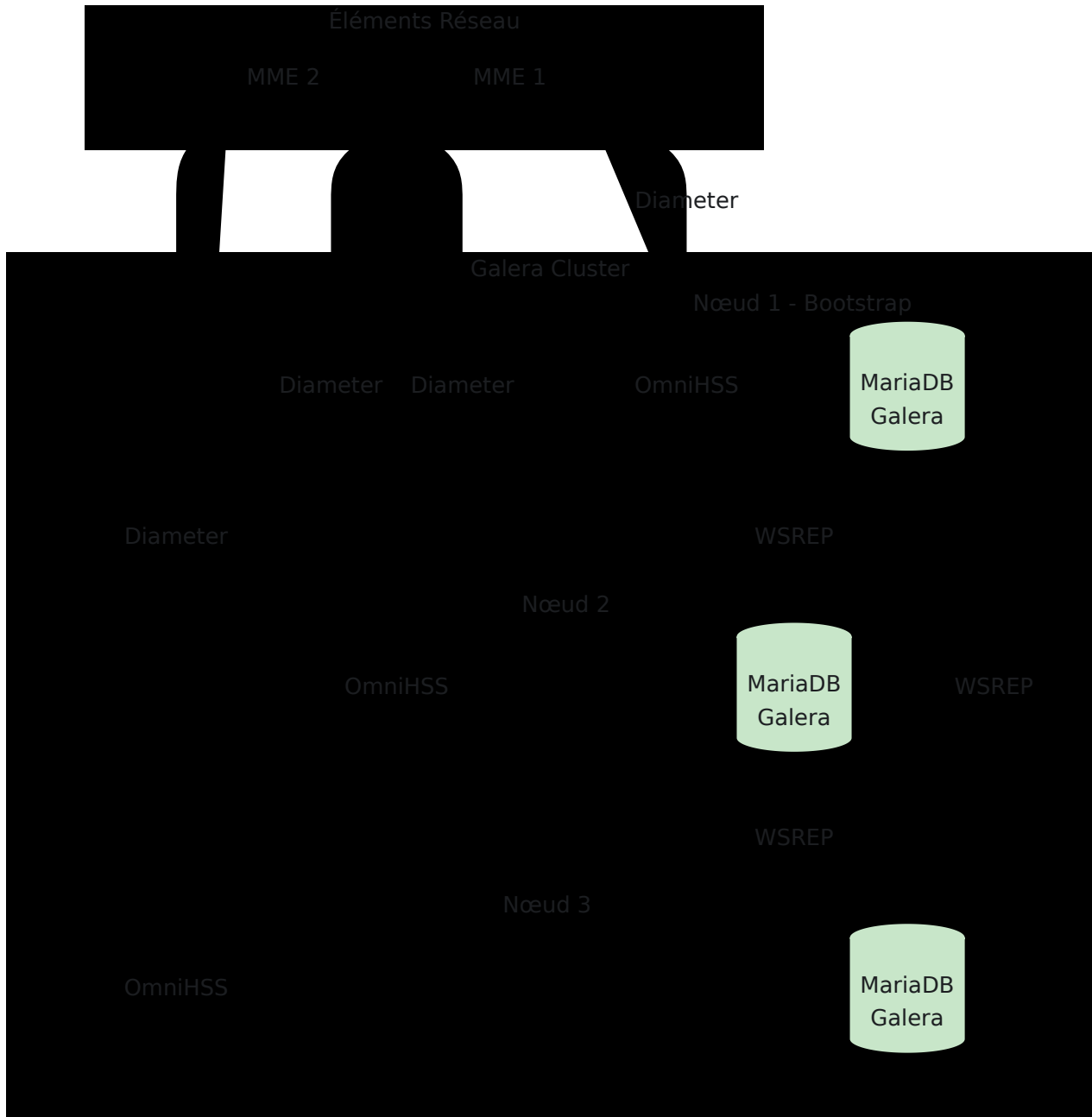

Exigences Réseau

Port	Protocole	But
3306	TCP	Connexions client MySQL
4567	TCP/UDP	Communication du cluster Galera
4568	TCP	Transfert d'État Incrémental (IST)
4444	TCP	Transfert d'État Snapshot (SST)

Configuration du Pare-feu

```
# Entre les nœuds Galera
ufw allow from <node2_ip> to any port 3306,4567,4568,4444 proto
tcp
ufw allow from <node2_ip> to any port 4567 proto udp
ufw allow from <node3_ip> to any port 3306,4567,4568,4444 proto
tcp
ufw allow from <node3_ip> to any port 4567 proto udp
```

Référence de Configuration

Variables Ansible

Configurez Galera dans les `group_vars` de votre inventaire :

```
omnihss:
  database_host: "localhost"
  database_username: "hss"
  database_password: "secure_password"
  mysql:
    replication_mode: "galera"           # Activer Galera
    bootstrap_host: "hss01"             # Premier nœud à démarrer
  le cluster
    run_bootstrap: false                 # Mettre vrai uniquement
  pour la configuration initiale
    reinstall: false                     # Mettre vrai pour
  réinstaller MariaDB
```

Fichier de Configuration Galera

La configuration Galera est modélisée sur `/etc/mysql/my.cnf` :

```
[mysqld]
# Paramètres de Base
pid-file      = /var/run/mysqld/mysqld.pid
socket        = /var/run/mysqld/mysqld.sock
datadir       = /var/lib/mysql
log-error     = /var/log/mysql/error.log

# Requis pour Galera
binlog_format=ROW
default-storage-engine=innodb
innodb_autoinc_lock_mode=2
bind-address=0.0.0.0

# Fournisseur Galera
wsrep_on=ON
wsrep_provider=/usr/lib/galera/libgalera_smm.so

# Configuration du Cluster
wsrep_cluster_name="omnihss_galera"
wsrep_cluster_address="gcomm://10.4.10.140,10.4.10.141,10.4.10.142"

# Transfert d'État
wsrep_sst_method=rsync

# Identité du Nœud
wsrep_node_address="10.4.10.140"
wsrep_node_name="hss01"
```

Paramètres de Configuration Expliqués

Paramètre	Valeur	But
<code>binlog_format</code>	<code>ROW</code>	Requis - journalisation basée sur les lignes pour la réplication
<code>innodb_autoinc_lock_mode</code>	<code>2</code>	Requis - permet l'auto-incrémentation concurrente
<code>wsrep_on</code>	<code>ON</code>	Active la réplication WSREP
<code>wsrep_provider</code>	Chemin vers libgalera	Emplacement de la bibliothèque Galera
<code>wsrep_cluster_name</code>	<code>"omnihss_galera"</code>	Tous les nœuds doivent utiliser le même nom
<code>wsrep_cluster_address</code>	<code>gcomm://ip1,ip2,ip3</code>	Liste de toutes les adresses IP des nœuds du cluster
<code>wsrep_sst_method</code>	<code>rsync</code>	Méthode de transfert d'état complète
<code>wsrep_node_address</code>	IP du Nœud	IP du cluster de ce nœud
<code>wsrep_node_name</code>	Nom d'hôte du Nœud	Identifiant de ce nœud

Processus de Bootstrap

Configuration Initiale du Cluster

Le processus de bootstrap crée un nouveau cluster Galera :

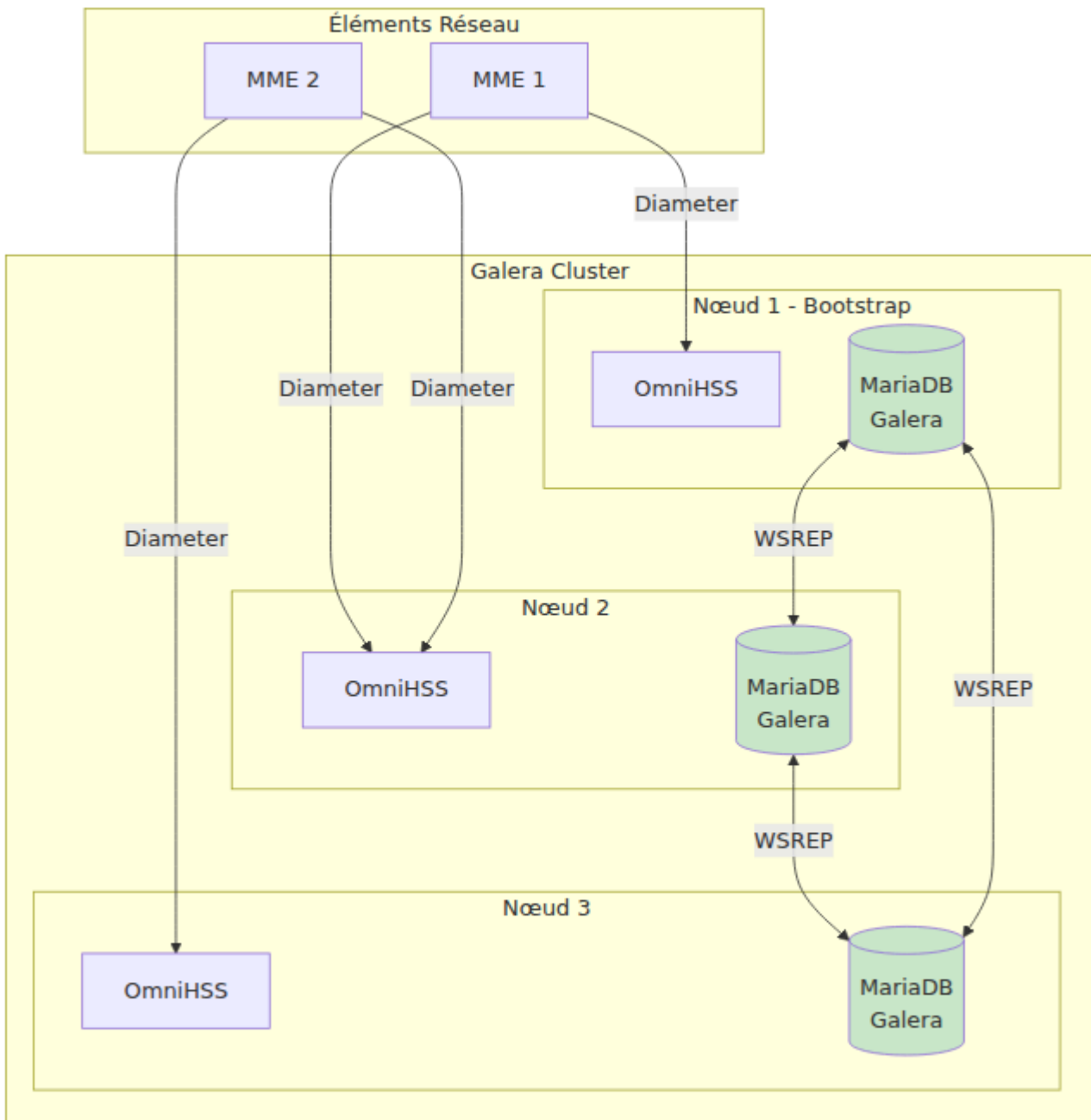

Étapes de Bootstrap

1. Désigner l'Hôte de Bootstrap

```
omnihss:
  mysql:
    replication_mode: "galera"
    bootstrap_host: "hss01"
    run_bootstrap: true
```

2. Exécuter le Playbook Ansible

```
ansible-playbook -i hosts/your_site/inventory.ini
services/omnihss.yml
```

3. Ce Qui Se Passe :

- AppArmor est désactivé (requis pour Galera)
- Les paquets Galera sont installés sur tous les nœuds
- Le nœud de bootstrap définit `safe_to_bootstrap=1` dans `/var/lib/mysql/grastate.dat`
- Le nœud de bootstrap exécute la commande `mysqld_bootstrap`
- Les autres nœuds redémarrent MariaDB et rejoignent via l'adresse `gcomm://`
- Les migrations de base de données s'exécutent uniquement sur le nœud de bootstrap (les modifications se répliquent)

4. Après le Bootstrap

```
omnihss:
  mysql:
    run_bootstrap: false # Désactiver le bootstrap pour les
    exécutions futures
```

Fichier Grastate

L'état du cluster est suivi dans `/var/lib/mysql/grastate.dat` :

```
# État sauvegardé de GALERA
version: 2.1
uuid:    abc12345-6789-def0-1234-567890abcdef
seqno:   1234567
safe_to_bootstrap: 0
```

- `uuid`: Identifiant unique du cluster
 - `seqno`: Numéro de séquence de la dernière transaction validée
 - `safe_to_bootstrap`: Défini sur 1 uniquement sur le nœud qui doit démarrer le cluster
-

Opérations

Ajout d'un Nouveau Nœud

1. Configurez le nouveau nœud dans l'inventaire avec le groupe `hss`
2. Mettez à jour `wsrep_cluster_address` pour inclure tous les nœuds
3. Exécutez le playbook OmniHSS - le nœud va automatiquement :
 - Installer les paquets Galera
 - Obtenir la configuration avec les adresses du cluster
 - Rejoindre le cluster via SST

Suppression d'un Nœud

1. Arrêtez OmniHSS et MariaDB sur le nœud à supprimer
2. Supprimez le nœud de l'inventaire
3. Mettez à jour `wsrep_cluster_address` sur les nœuds restants
4. Redémarrez MariaDB sur les nœuds restants

Redémarrage Contrôlé

Pour maintenance, redémarrez les nœuds un à un :

```
# Sur chaque nœud, un à la fois
systemctl stop omnihss
systemctl stop mysql
# Effectuer la maintenance
systemctl start mysql
systemctl start omnihss
```

Attendez que chaque nœud rejoigne complètement avant de redémarrer le suivant.

Récupération d'Urgence

Si l'ensemble du cluster s'arrête (coupure de courant, etc.) :

1. Identifier le Nœud le Plus Récent

```
# Vérifier seqno sur chaque nœud
cat /var/lib/mysql/grastate.dat
```

2. Bootstrap à Partir du Plus Récent

```
# Sur le nœud avec le plus haut seqno
sed -i "/safe_to_bootstrap/s/0/1/" /var/lib/mysql/grastate.dat
mysqld_bootstrap
```

3. Démarrer les Autres Nœuds

```
# Sur les autres nœuds
systemctl start mysql
```

Surveillance

État du Cluster

Interrogez l'état du cluster sur n'importe quel nœud :

```
-- Taille du cluster (nombre de nœuds)
SHOW STATUS LIKE 'wsrep_cluster_size';

-- État du cluster
SHOW STATUS LIKE 'wsrep_cluster_status';

-- État du nœud
SHOW STATUS LIKE 'wsrep_local_state_comment';

-- Toutes les variables WSREP
SHOW STATUS LIKE 'wsrep_%';
```

Métriques Clés

Métrique	Valeur Saine	Description
<code>wsrep_cluster_size</code>	Nombre de nœuds attendu	Nombre de nœuds dans le cluster
<code>wsrep_cluster_status</code>	Primary	Le cluster a le quorum
<code>wsrep_local_state</code>	4	Le nœud est synchronisé
<code>wsrep_local_state_comment</code>	Synced	Description de l'état du nœud
<code>wsrep_ready</code>	ON	Le nœud accepte les requêtes
<code>wsrep_connected</code>	ON	Le nœud est connecté au cluster

États des Nœuds

État	Valeur	Description
En Cours d'Adhésion	1	Le nœud est en train de rejoindre le cluster
Donneur/Désynchronisé	2	Le nœud fournit SST à un autre
Rejoint	3	Le nœud a rejoint, en synchronisation
Synchronisé	4	Le nœud est entièrement synchronisé

Métriques Prometheus

OmniHSS expose les métriques Galera via le point de terminaison de métriques standard lors de l'utilisation de MariaDB Galera.

Dépannage

Nœud Ne Rejoint Pas le Cluster

Symptômes : Le nœud démarre mais ne rejoint pas le cluster

Vérifiez :

```
# Voir le journal d'erreurs de MariaDB
tail -f /var/log/mysql/error.log

# Vérifiez si wsrep fonctionne
mysql -e "SHOW STATUS LIKE 'wsrep_on';"
```

Causes Courantes :

- Pare-feu bloquant les ports 4567, 4568, 4444
- Mauvaise IP dans `wsrep_cluster_address`
- AppArmor toujours activé
- Mismatch d'UUID de cluster

Correction :

```
# Assurez-vous qu'AppArmor est désactivé
systemctl status apparmor
# Si actif : systemctl stop apparmor && systemctl disable apparmor

# Vérifiez que les ports sont ouverts
ss -tlnp | grep -E '4567|4568|4444|3306'
```

Split-Brain / État Non-Principal

Symptômes : `wsrep_cluster_status` montre `non-Primary`

Cela se produit lorsque :

- Le cluster perd le quorum (majorité des nœuds en panne)
- Une partition réseau isole des nœuds

Récupération :

```
-- Sur le nœud avec les données les plus récentes  
SET GLOBAL wsrep_provider_options='pc.bootstrap=YES';
```

Échec de SST

Symptômes : Le nouveau nœud ne peut pas compléter le transfert d'état

Vérifiez :

```
# Espace disque sur le donneur et le rejoignant  
df -h /var/lib/mysql  
  
# Processus rsync  
ps aux | grep rsync
```

Causes Courantes :

- Espace disque insuffisant
- rsync non installé
- Pare-feu bloquant le port 4444

Nœud Désynchronisé Après Donneur

Symptômes : `wsrep_local_state_comment` montre `Donor/Desynced`

C'est normal pendant SST. Le nœud reprend un état normal après avoir terminé le transfert d'état vers le nœud rejoignant.

Si bloqué :

```
# Vérifiez si rsync est bloqué
ps aux | grep rsync
# Tuez si bloqué
pkill rsync
systemctl restart mysql
```

Grastate Corrompu

Symptômes : MariaDB ne démarre pas, erreur concernant grastate

Correction :

```
# Supprimer le grastate corrompu
rm /var/lib/mysql/grastate.dat

# Démarrer comme nouveau nœud (fera SST depuis le cluster
existant)
systemctl start mysql
```

Dégradation des Performances

Symptômes : Écritures lentes, haute `wsrep_local_send_queue`

Vérifiez :

```
SHOW STATUS LIKE 'wsrep_local_send_queue%';
SHOW STATUS LIKE 'wsrep_flow_control%';
```

Causes Courantes :

- Latence réseau entre les nœuds
- Un nœud significativement plus lent (disque I/O)

- Transactions très grandes

Atténuation :

- Assurez-vous d'un réseau à faible latence entre les nœuds
 - Utilisez du matériel similaire pour tous les nœuds
 - Évitez les opérations par lots très grandes
-

Cartographie des données de réponse Diameter

[← Retour à l'Index de Documentation](#)

Ce document fournit des diagrammes mermaid détaillés montrant d'où provient chaque champ dans les réponses du protocole Diameter dans le système OmniHSS.

Table des Matières

- [Réponse de Mise à Jour de Localisation \(S6a ULA\)](#)
 - [Réponse d'Information d'Authentification \(S6a AIA\)](#)
 - [Réponse d'Attribution de Serveur \(Cx SAA\)](#)
 - [Réponse de Contrôle de Crédit \(Gx CCA\)](#)
 - [Réponse de Données Utilisateur \(Sh UDA\)](#)
 - [Réponse de Vérification d'Identité ME \(S13 ECA\)](#)
-

Réponse de Mise à Jour de Localisation (S6a ULA)

La Réponse de Mise à Jour de Localisation est envoyée par le HSS au MME lors des procédures de connexion LTE. Ce diagramme montre le flux de données complet des tables de base de données aux AVP Diameter.

Cartographie des Sources de Données

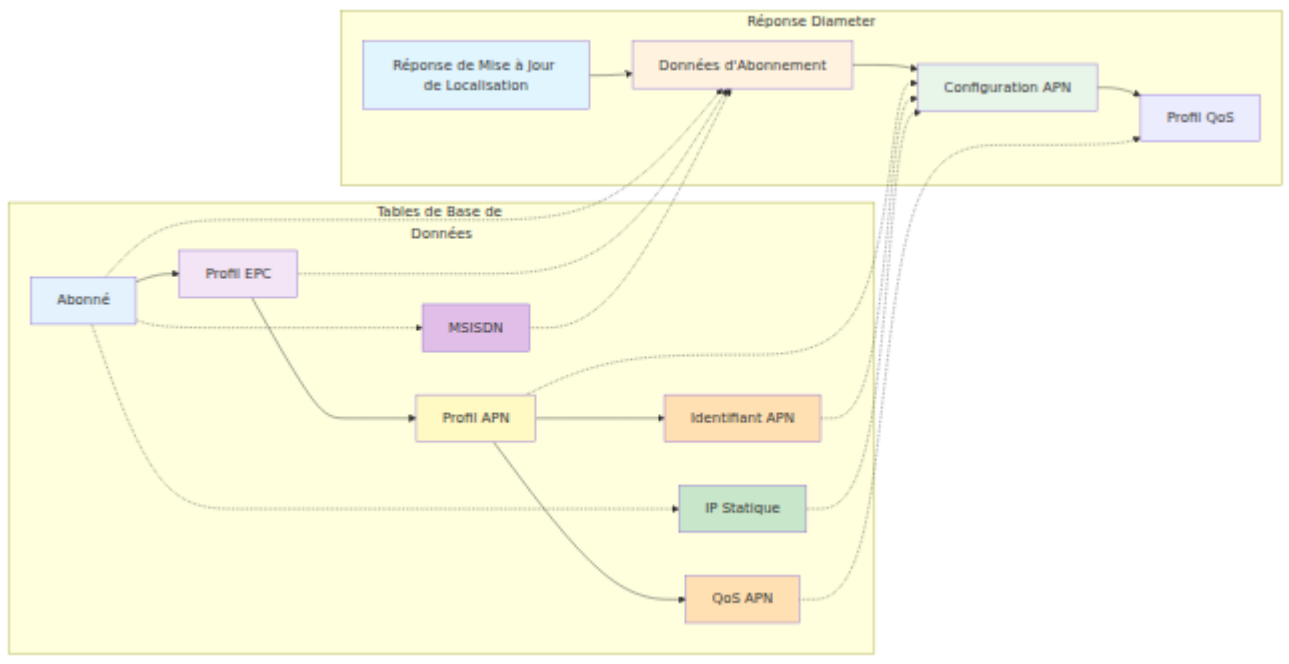

Cartographie Détaillée des Champs

Source de Base de Données	Champ	D
subscriber.enabled	true/false	Su St
msisdn.msisdn	'14155551234'	MS
epc_profile.ue_ambr_ul_kbps	50000	M Re Ba UL
epc_profile.ue_ambr_dl_kbps	100000	M Re Ba DL
epc_profile.network_access_mode	'packet_only'	Ne Ac Mo
apn_identifier.apn	'internet'	Se Se
apn_identifier.ip_version	'ipv4v6'	PD
apn_qos_profile.qci	9	Qc Id

Source de Base de Données	Champ	D
apn_qos_profile.allocation_retention_priority	8	Pr Le
apn_qos_profile.pre_emption_capability	false	Pr en Ca
apn_qos_profile.pre_emption_vulnerability	true	Pr en Vu
apn_qos_profile.apn_ambr_ul_kbps	25000	AF UL
apn_qos_profile.apn_ambr_dl_kbps	50000	AF DL
static_ip.ipv4_static_ip	'100.64.1.1'	Se Pa Ac (IF
static_ip.ipv6_static_ip	'2606:4700::1111'	Se Pa Ac (IF

Transformations Clés:

1. **Bande passante AMBR:** La base de données stocke en kbps, Diameter attend en bps (multiplier par 1000)
2. **Encodage de la Version IP:** 0=IPv4, 1=IPv6, 2=IPv4v6, 3=IPv4_or_IPv6

3. **Statut de l'Abonné:** `enabled: true → 0 (SERVICE_GRANTED)`, `enabled: false → 1 (OPERATOR_DETERMINED_BARRING)`
4. **Identifiant de Contexte:** Numérotation séquentielle (0, 1, 2...) pour chaque APN dans le profil
5. **IP Statique:** Inclus uniquement si attribué via la relation plusieurs-à-plusieurs `static_ips`

Validation de la Logique Métier:

- Vérification de Roaming: Correspondre le PLMN visité contre `roaming_profile.roaming_rules`
- Vérification de l'abonné activé: `subscriber.enabled == true`
- Filtrer les APNs: Peut exclure les APNs IMS si la politique de roaming refuse IMS

Réponse d'Information d'Authentification (S6a AIA)

La Réponse d'Information d'Authentification fournit des vecteurs d'authentification pour les abonnés LTE/EPC.

Cartographie des Sources de Données

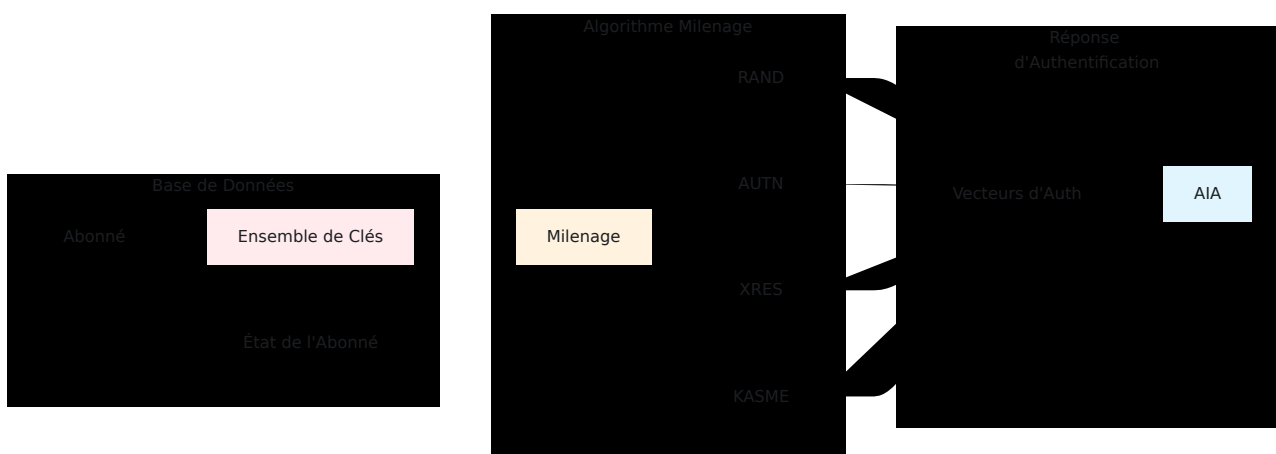

Composants Clés:

1. **Clés Cryptographiques:** Toutes les clés sont stockées sous forme de chaînes hexadécimales dans la table `key_set`
2. **Gestion de SQN:** Le numéro de séquence est incrémenté après chaque génération de vecteur d'authentification (prévention des attaques par rejeu)
3. **Algorithme Milenage:** 3GPP TS 35.206 - génère des vecteurs d'authentification
4. **Dérivation de KASME:** Clé dérivée de CK||IK utilisant KDF selon TS 33.401

Fonctionnalités de Sécurité:

- SQN stocké par abonné (pas global)
- Ki/OPc ne quittent jamais le HSS (seules les valeurs dérivées sont transmises)
- AUTN inclut le numéro de séquence (SQN) et AMF pour l'authentification réseau
- L'algorithme Milenage fournit une authentification mutuelle entre l'UE et le réseau

Réponse d'Attribution de Serveur (Cx SAA)

La Réponse d'Attribution de Serveur est envoyée par le HSS au S-CSCF lors de l'enregistrement IMS.

Cartographie des Sources de Données

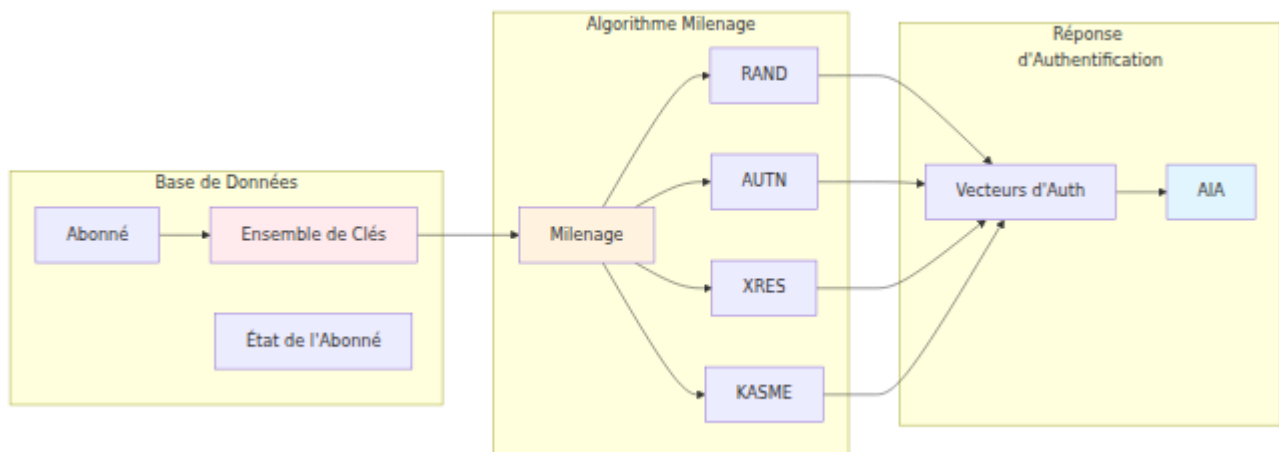

Fonctionnalités Clés:

1. **Modèle IFC:** Modèle XML stocké dans `ims_profile.ifc_template`
2. **Substitution Dynamique:** Remplace `{{msisdn}}`, `{{imsi}}`, `{{impu}}` à l'exécution
3. **Attribution S-CSCF:** Stocke le S-CSCF attribué dans `subscriber_state.assigned_scscf`
4. **Identité Publique IMS:** Format: `sip:+{msisdn}@{ims_domain}` ou `tel:+{msisdn}`

Paramètres du Modèle IFC:

- `{{msisdn}}` - Premier MSISDN de l'abonné
- `{{imsi}}` - IMSI de l'abonné
- `{{impu}}` - Identité Publique Utilisateur IMS (depuis `subscriber_state`)
- `{{impi}}` - Identité Privée Utilisateur IMS (typiquement `IMSI@realm`)

Réponse de Contrôle de Crédit (Gx CCA)

La Réponse de Contrôle de Crédit est envoyée par la fonction PCRF au PGW lors de l'établissement de bearer.

Cartographie des Sources de Données

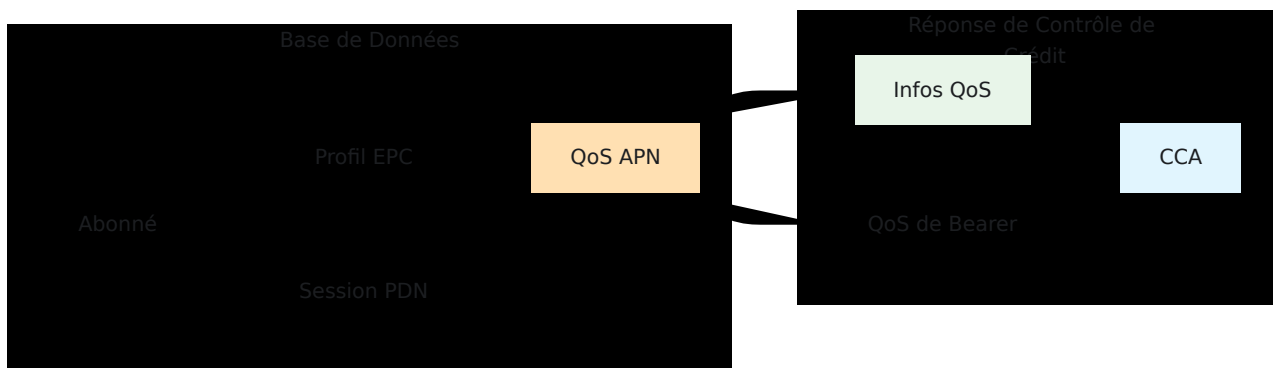

Fonctionnalités Clés:

1. **Suivi de Session:** Crée/met à jour l'enregistrement `pdn_session` pour chaque bearer
2. **Application de QoS:** Fournit QCI et limites de bande passante depuis le profil QoS APN
3. **Règles de Facturation:** Retourne les règles de facturation par défaut pour l'intégration de facturation
4. **CC-Request-Type:** Gère INITIAL (1), UPDATE (2), TERMINATION (3)

Gestion de l'État de Session:

- `INITIAL_REQUEST`: Crée un nouvel enregistrement de session PDN
- `UPDATE_REQUEST`: Met à jour la session PDN existante
- `TERMINATION_REQUEST`: Supprime l'enregistrement de session PDN

Réponse de Données Utilisateur (Sh UDA)

La Réponse de Données Utilisateur est envoyée par le HSS au AS (Serveur d'Application) via l'interface Sh.

Cartographie des Sources de Données



Fonctionnalités Clés:

1. **Données de Référentiel:** Peut stocker des XML personnalisés dans `subscriber_state.sh_repository_data`
2. **Indication de Service:** Filtre les données par service demandé (par exemple, présence, messagerie)
3. **Identités Publiques:** Retourne toutes les identités publiques IMS pour l'abonné
4. **Données de Référence vs Transparentes:** Prend en charge les modes de données de référence et transparentes

Réponse de Vérification d'Identité ME (S13 ECA)

La Réponse de Vérification d'Identité ME est envoyée par la fonction EIR au MME pour la validation de l'IMEI.

Cartographie des Sources de Données

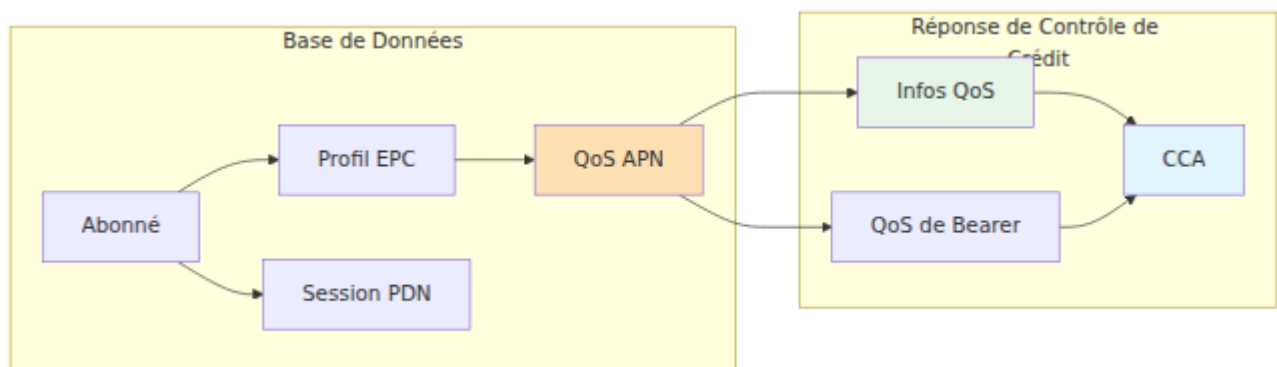

Fonctionnalités Clés:

1. **Correspondance Regex IMEI:** Les règles utilisent des expressions régulières pour une correspondance flexible
2. **Règles Basées sur TAC:** Peut correspondre au Code d'Attribution de Type (premiers 8 chiffres)
3. **Comportement par Défaut:** Configurable pour les IMEI inconnus (accepter ou rejeter)
4. **Valeurs de Statut de l'Équipement:**
 - 0 = LISTE BLANCHE (explicitement autorisé)
 - 1 = LISTE NOIRE (volé/bloqué)
 - 2 = LISTE GRISE (autorisé mais surveillé)
 - 5 = INCONNU (aucune règle correspondante)

Cas d'Utilisation:

- Bloquer les appareils volés par IMEI exact
- Bloquer les modèles d'appareils par motif TAC
- Liste blanche uniquement des appareils approuvés
- Suivre les appareils du marché gris

Éléments de Réponse Communs

Toutes les réponses Diameter partagent ces AVP communs :

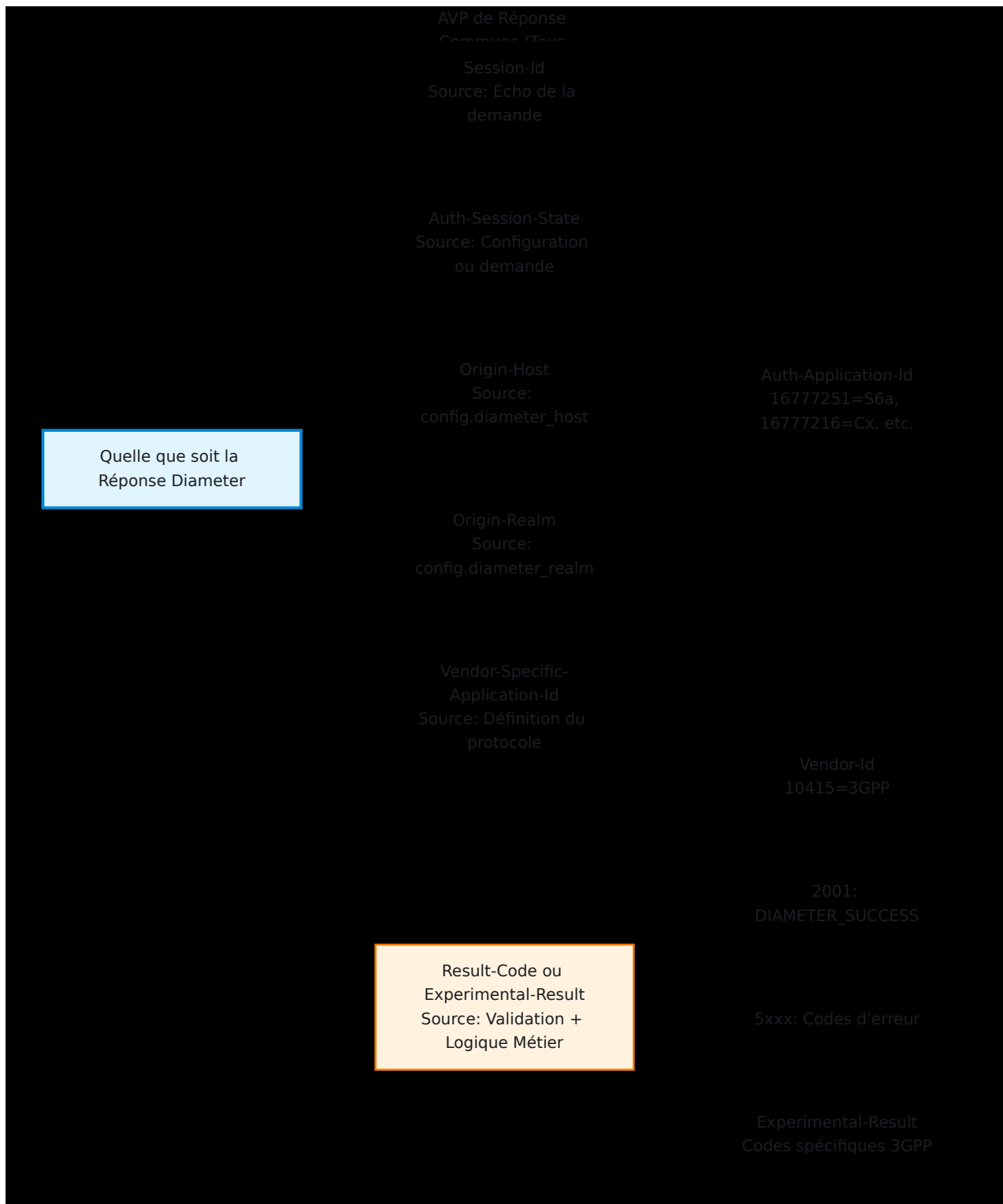

Exemple de Configuration:

```
config :diameter_ex,
  diameter_host: "hss",
  diameter_realm: "example.com",
  diameter_service_name: "OmniHSS"
```

Résumé du Flux de Données

Pipeline de Traitement des Demandes

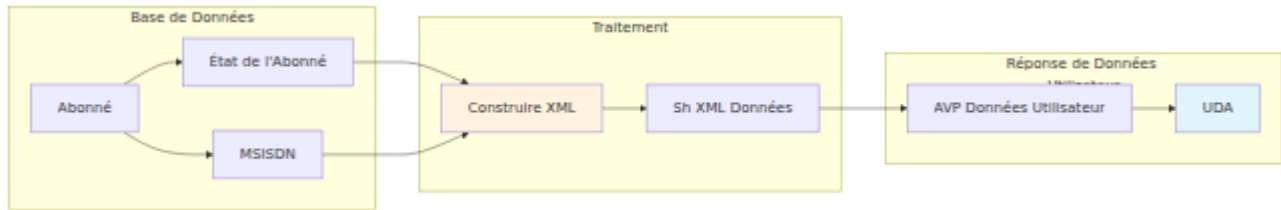

Notes de Mise en Œuvre

Gestionnaires de Protocole

Le système met en œuvre des gestionnaires pour les protocoles Diameter suivants :

- **S6a** - Interface LTE/MME pour l'authentification et les mises à jour de localisation
- **Cx** - Interface IMS/CSCF pour l'enregistrement IMS et l'attribution de serveur
- **Sh** - Interface IMS/AS pour la récupération de données d'abonné
- **Gx** - Interface PCRF pour le contrôle de politique et de facturation
- **Rx** - Interface IMS/AF pour l'autorisation de médias
- **S13** - Interface EIR pour la validation de l'IMEI
- **SWx** - Interface WiFi/IMS pour l'authentification d'accès non-3GPP

Modèles de Données

Le schéma de base de données comprend les entités centrales suivantes :

- **Abonné** - Enregistrement d'abonné central avec IMSI
- **Ensemble de Clés** - Clés cryptographiques pour l'authentification
- **Profil EPC** - Configuration de service LTE
- **Profil APN** - Configuration de point d'accès

- **Profil IMS** - Configuration de service IMS avec modèles IFC
 - **Profil de Roaming** - Règles et restrictions de roaming
 - **État de l'Abonné** - Suivi dynamique de session et d'état
 - **Session PDN** - Suivi de session de bearer active
 - **IP Statique** - Attributions d'adresses IP statiques
 - **Règle EIR** - Règles de validation IMEI
-

[← Retour à l'Index de Documentation](#) | [Référence API](#) → | [Flux de Protocole](#) →

Guide de Surveillance et de Mesure d'OmniHSS

[← Retour au Guide des Opérations](#)

Table des Matières

- [Aperçu de la Surveillance](#)
 - [Surveillance du Panneau de Contrôle](#)
 - [Surveillance de la Base de Données](#)
 - [Surveillance des Journaux](#)
 - [Intégration de la Surveillance Externe](#)
 - [Indicateurs Clés de Performance](#)
 - [Stratégies d'Alerte](#)
-

Aperçu de la Surveillance

OmniHSS fournit plusieurs mécanismes pour surveiller la santé du système, les performances et l'activité des abonnés. Le personnel des opérations doit utiliser une combinaison de ces outils pour une visibilité complète.

Couches de Surveillance

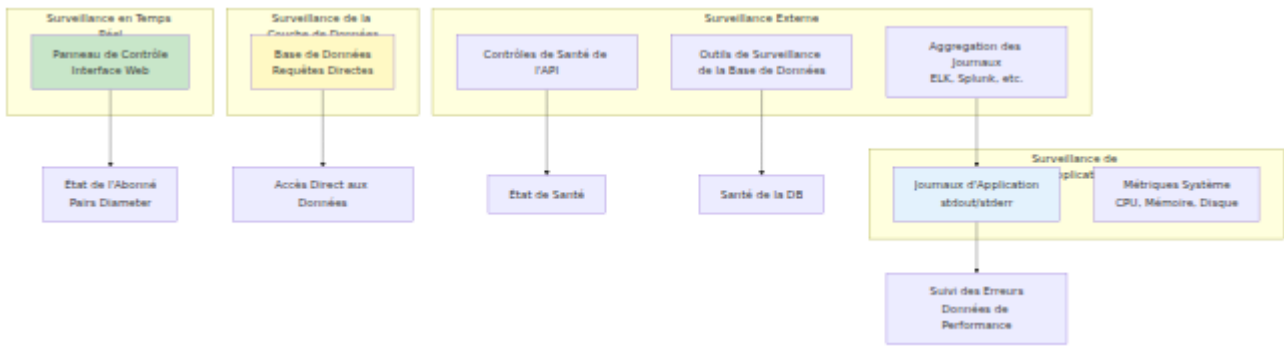

Surveillance du Panneau de Contrôle

Le Panneau de Contrôle fournit l'interface principale de surveillance en temps réel.

Surveillance de la Page d'Aperçu

URL : `https://[hostname]:7443/overview`

Métriques Clés Disponibles

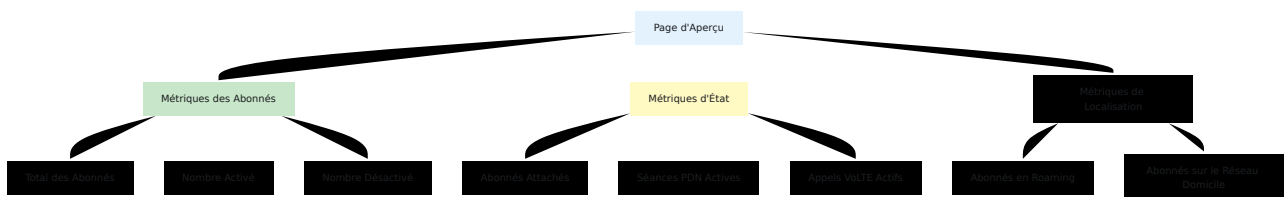

États des Abonnés Surveillés

État	Indicateur	Ce que Cela Signifie
Inactif	Pas d'informations de localisation	Abonné éteint ou hors couverture
Attaché	MME présent	Abonné enregistré sur le réseau
PDN Actif	Nombre de sessions PDN > 0	Connexion de données active
Enregistré IMS	S-CSCF assigné	Services vocaux prêts
En Appel	Nombre d'appels actifs > 0	Appel VoLTE en cours

Extraction des Métriques de l'Aperçu

Bien que le Panneau de Contrôle n'exporte pas les métriques directement, vous pouvez :

1. **Compter les lignes visibles** pour le total des abonnés
2. **Scanner les coches vertes** pour compter les abonnés activés
3. **Examiner les détails étendus** pour les informations d'état
4. **Noter les horodatages de dernière vue** pour la réactivité

Surveillance de la Page Diameter

URL : `https://[hostname]:7443/diameter`

Métriques Clés

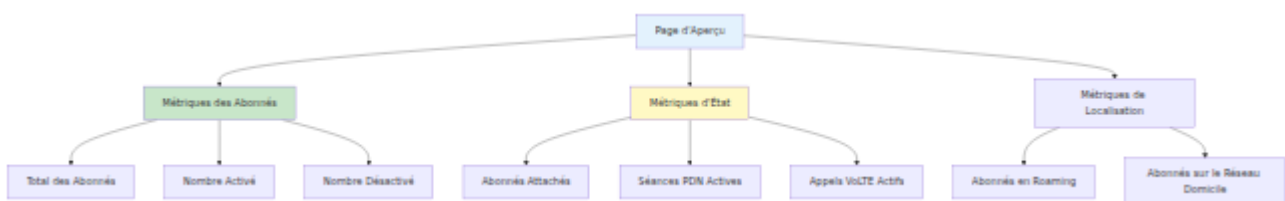

Surveillance des Pairs Critiques

Identifiez les pairs critiques et surveillez leur statut :

Type de Pair	Criticité	Impact si Hors Service
MME	Élevée	Pas de nouvelles connexions LTE
P-GW	Élevée	Pas de sessions de données
S-CSCF	Élevée	Pas d'enregistrements IMS
P-CSCF	Élevée	Pas d'appels VoLTE
I-CSCF	Moyenne	Problèmes de routage IMS
AS	Faible-Moyenne	Service spécifique indisponible

Surveillance de la Page Application

URL : `https://[hostname]:7443/application`

Métriques Clés

Métrique	Description	Plage Normale	Seuil d'Action
Nombre de Processus	Processus Erlang actifs	Varie selon la charge	> 90% de la limite
Utilisation de la Mémoire	Mémoire totale consommée	< 80%	> 90%
Temps de Fonctionnement	Temps depuis le dernier redémarrage	N/A	Suivre pour la stabilité

Surveillance de la Base de Données

Requêtes Directes à la Base de Données

Connectez-vous à la Base de Données SQL pour extraire des métriques détaillées :

Comptes d'Abonnés

Interrogez la base de données pour récupérer :

- Nombre total de tous les abonnés
- Nombre d'abonnés activés
- Nombre d'abonnés activés IMS

Statistiques de Session

Interrogez la base de données pour récupérer :

- Nombre de sessions PDN actives
- Nombre d'appels VoLTE actifs
- Répartition des sessions PDN par profil APN

Statistiques de Localisation

Interrogez la base de données pour récupérer :

- Nombre d'abonnés regroupés par réseau visité (combinaison MCC-MNC)
- Nombre d'abonnés actuellement en roaming (non sur le PLMN domicile 001-001)
- Répartition des abonnés à travers différents réseaux visités

Activité Récente

Interrogez la base de données pour récupérer :

- Nombre d'abonnés vus dans la dernière heure
- Répartition des abonnés par MME de service

- Analyse des horodatages de la dernière activité des abonnés

Surveillance de la Santé de la Base de Données

Surveillez la santé de la base de données en interrogeant :

- Taille totale de la base de données et tendances de croissance
 - Tailles des tables individuelles et nombres de lignes
 - Nombre actuel de connexions à la base de données
 - Performance des requêtes et utilisation des ressources
-

Surveillance des Journaux

Sortie des Journaux

OmniHSS sort des journaux vers **stdout/stderr**, qui doivent être capturés par votre gestionnaire de processus.

Niveaux de Journaux

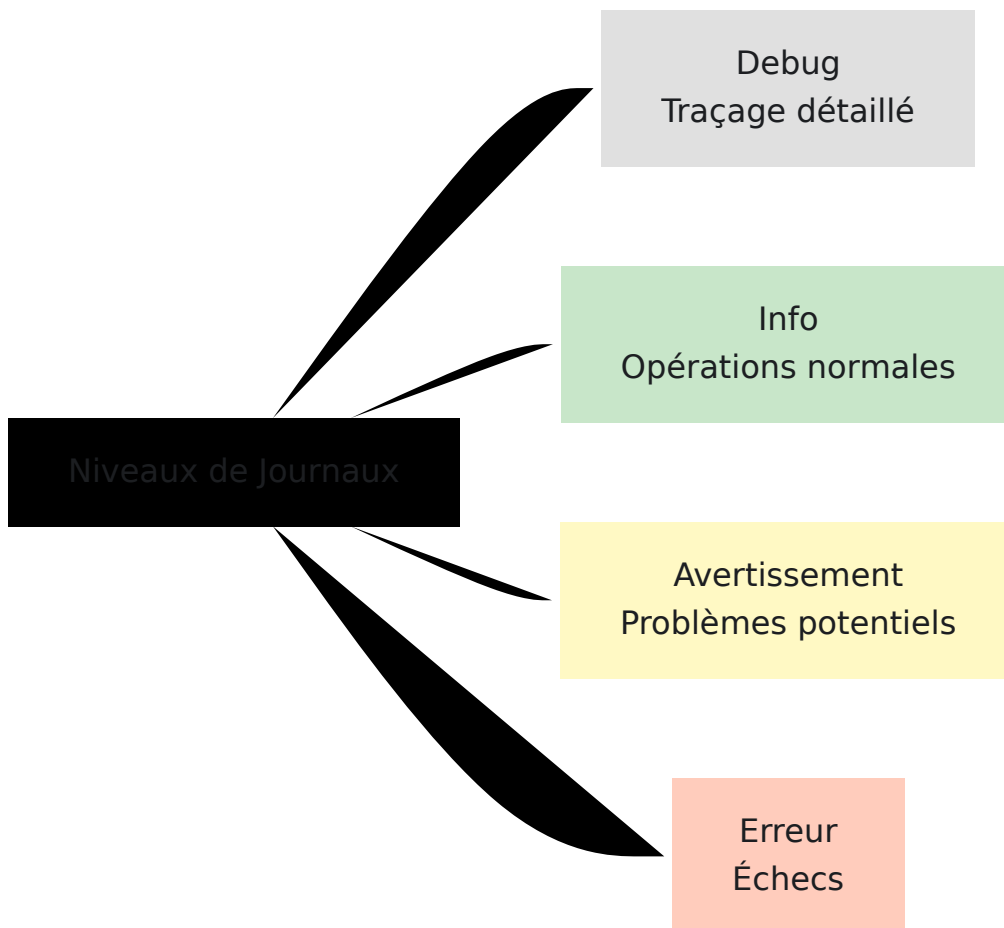

Modèles de Journaux Clés à Surveiller

Événements des Pairs Diameter :

```
[info] Pair Diameter connecté : mme01.epc.example.com  
[warn] Pair Diameter déconnecté : pgw01.epc.example.com  
[error] Échec de connexion au pair Diameter : délai d'attente
```

Événements de Base de Données :

```
[info] Connexion à la base de données établie  
[error] Connexion à la base de données perdue : délai d'attente  
[error] Échec de la requête de base de données : interblocage  
détecté
```

Événements d'Authentification :

```
[info] Authentification réussie : IMSI 001001123456789  
[warn] Échec de l'authentification : IMSI 001001123456789, vecteur  
invalide  
[error] Roaming refusé : IMSI 001001123456789, MCC 310 MNC 410
```

Agrégation des Journaux

Pour les déploiements en production, mettez en œuvre l'agrégation des journaux :

OmniHSS

stdout/stderr

Gestionnaire de
Processus
systemd, supervisord

Fichiers de Journaux

Agrégateur de Journaux

ELK Stack

Splunk

Journalisation dans le
Cloud
CloudWatch, Stackdriver

Tableaux de Bord

Intégration de la Surveillance Externe

Point de Vérification de Santé

Vérification de Santé de l'API : GET /api/status

```
curl -k https://hss.example.com:8443/api/status
```

Réponse Attendue :

```
{"status": "ok"}
```

Statut HTTP : 200 OK

Intégration des Outils de Surveillance

Exemple Nagios/Icinga

```
#!/bin/bash
# check_omnihss.sh

API_URL="https://hss.example.com:8443/api/status"

response=$(curl -k -s -o /dev/null -w "%{http_code}" "$API_URL" --max-time 5)

if [ "$response" = "200" ]; then
    echo "OK - API OmniHSS répond"
    exit 0
else
    echo "CRITIQUE - API OmniHSS ne répond pas (HTTP $response)"
    exit 2
fi
```

Intégration Prometheus

Des exportateurs personnalisés peuvent être créés pour exporter les métriques d'OmniHSS vers Prometheus en interrogeant l'API et la base de données.

Intégration SNMP

Pour la surveillance basée sur SNMP, des scripts d'extension SNMP personnalisés peuvent interroger la base de données ou l'API pour des métriques et retourner des valeurs via des OID SNMP.

Indicateurs Clés de Performance

KPI Opérationnels

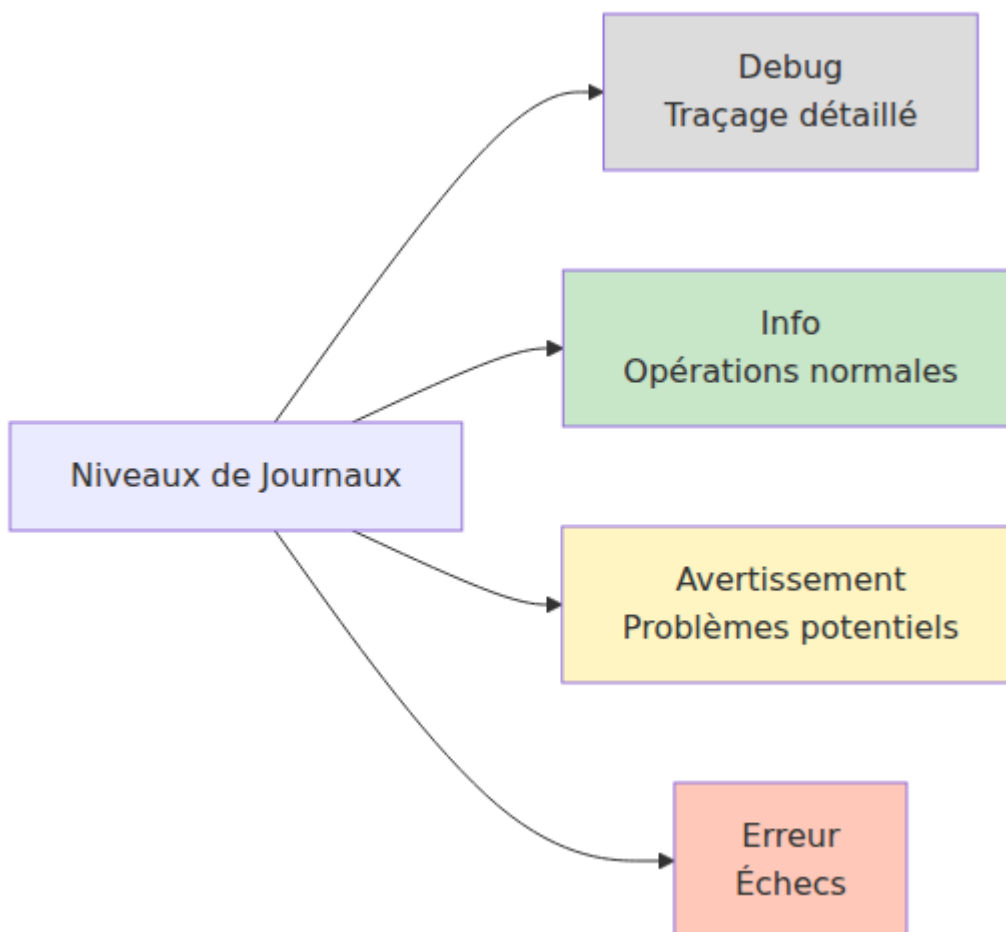

Seuils de KPI Recommandés

KPI	Cible	Avertissement	Critique
Temps de Fonctionnement du Système	99.99%	< 99.95%	< 99.9%
Temps de Fonctionnement des Pairs Diameter	99.9%	< 99.5%	< 99%
Taux de Réussite d'Authentification	> 99%	< 99%	< 95%
Temps de Réponse Diameter	< 100ms	> 200ms	> 500ms
Temps de Requête de Base de Données	< 50ms	> 100ms	> 500ms
Taux d'Erreur	< 0.1%	> 0.5%	> 1%

KPI de Capacité

Métrique	Surveiller	Planifier une Action à
Total des Abonnés	Compte actuel	80% de la capacité attendue
Sessions PDN Concurrentes	Sessions actives	70% du maximum attendu
Taille de la Base de Données	Mo utilisés	80% du stockage alloué
Connexions à la Base de Données	Connexions actives	80% de la taille du pool

Stratégies d'Alerte

Priorités d'Alerte

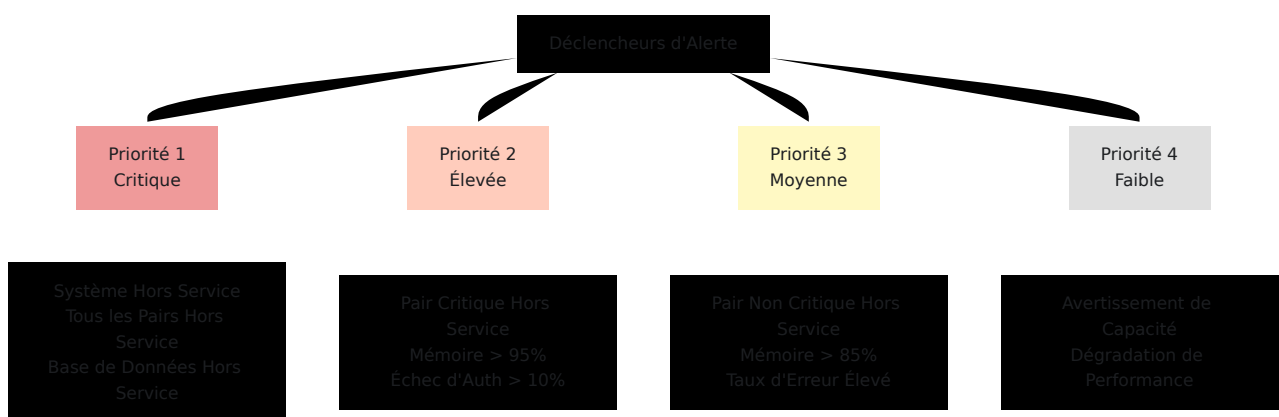

Définitions des Alertes

Alertes Critiques (P1)

Systeme Indisponible :

- Échec de la vérification de santé de l'API
- Panneau de contrôle inaccessible
- Échec de connexion à la base de données
- Action : Enquête immédiate et escalade

Tous les Pairs Diameter Déconnectés :

- Aucun pair connecté
- Action : Vérifier le réseau, redémarrer si nécessaire

Base de Données Hors Service :

- Impossible de se connecter à la Base de Données SQL
- Action : Enquêter sur le serveur de base de données, redémarrer si nécessaire

Alertes de Haute Priorité (P2)

Pair Diameter Critique Hors Service :

- MME principal déconnecté
- P-GW principal déconnecté
- S-CSCF principal déconnecté
- Action : Enquêter sur la connectivité des pairs dans les 15 minutes

Utilisation Élevée de la Mémoire :

- Mémoire > 95%
- Action : Enquêter sur une fuite de mémoire, planifier un redémarrage

Taux d'Échec d'Authentification Élevé :

- | 10% des requêtes d'authentification échouent
- Action : Vérifier le provisionnement des abonnés, enquêter sur la cause

Alertes de Priorité Moyenne (P3)

Pair Non Critique Hors Service :

- Pair secondaire déconnecté
- Serveur d'application déconnecté
- Action : Enquêter dans l'heure

Utilisation Élevée de la Mémoire :

- Mémoire > 85%
- Action : Surveiller la tendance, planifier une mise à niveau de capacité

Taux d'Erreur Élevé :

- Taux d'erreur > 1%
- Action : Examiner les journaux, identifier la cause racine

Alertes de Faible Priorité (P4)

Avertissement de Capacité :

- Abonnés > 80% de la capacité
- Base de données > 80% du stockage alloué
- Action : Planifier une expansion de capacité

Dégradation de Performance :

- Temps de réponse élevés mais acceptables
- Action : Surveiller et optimiser les requêtes

Canaux de Notification d'Alerte

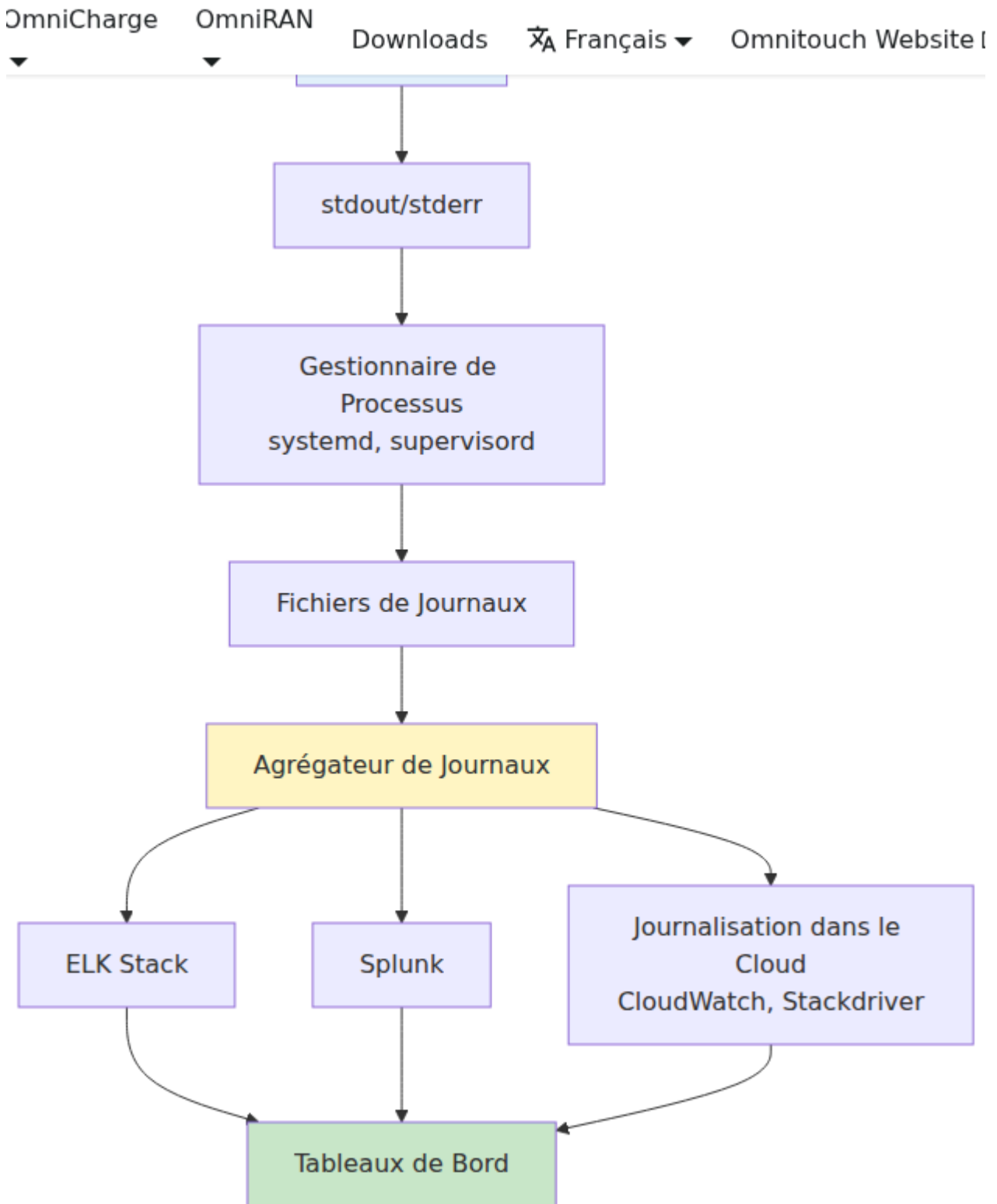

Liste de Vérification de Surveillance

Vérifications Quotidiennes

- Examiner l'Aperçu du Panneau de Contrôle - comptes d'abonnés normaux
- Examiner la page Diameter - tous les pairs critiques connectés
- Examiner la page Application - mémoire et processus dans les limites
- Vérifier les journaux d'erreurs - aucune erreur critique dans les dernières 24 heures
- Vérifier que la sauvegarde a été effectuée avec succès

Vérifications Hebdomadaires

- Examiner les tendances de capacité - croissance des abonnés
- Examiner les tendances de performance - temps de réponse
- Examiner la taille de la base de données - taux de croissance acceptable
- Examiner les taux d'erreur - identifier les modèles
- Tester les notifications d'alerte - s'assurer qu'elles fonctionnent

Vérifications Mensuelles

- Revue de planification de capacité - projet à 6 mois d'avance
- Revue d'optimisation de performance - identifier les requêtes lentes
- Revue de sécurité - expiration des certificats, vulnérabilités
- Revue de documentation - mettre à jour les runbooks
- Test de récupération après sinistre - vérifier que les sauvegardes se restaurent correctement

[← Retour au Guide des Opérations](#) | [Suivant : Multi-Features](#) →

Fonctionnalités Multi-MSISDN et Multi-IMSI d'OmniHSS

[← Retour au Guide des Opérations](#)

Table des Matières

- [Aperçu](#)
 - [Multi-MSISDN : Plusieurs Numéros de Téléphone](#)
 - [SIM Multi-IMSI : Identités Réseau Multiples](#)
 - [Scénarios Combinés](#)
 - [Exemples de Configuration](#)
 - [Procédures Opérationnelles](#)
-

Aperçu

OmniHSS prend en charge des capacités de provisionnement avancées qui permettent des configurations de service flexibles :

Support Multi-MSISDN

Un IMSI → Plusieurs Numéros de Téléphone

Un seul abonné (identifié par un IMSI) peut avoir plusieurs MSISDN (numéros de téléphone) assignés. Tous les numéros sonnent sur le même appareil et partagent les mêmes profils de service.

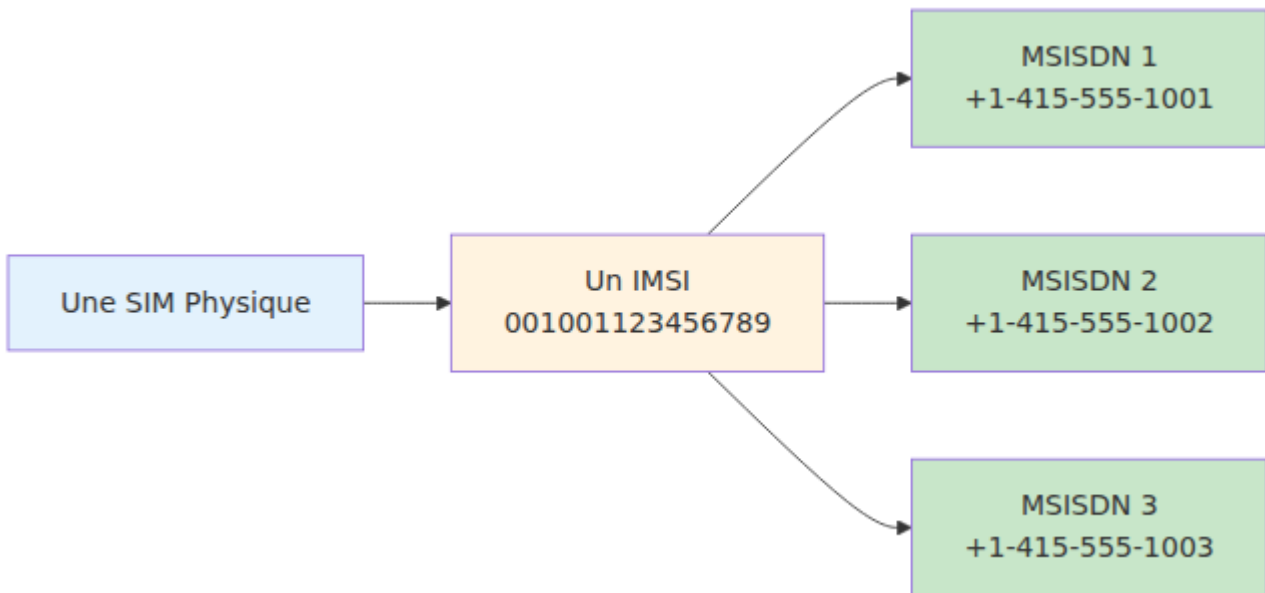

Support SIM Multi-IMSI

Une SIM → Plusieurs IMSIs

Une seule carte SIM physique peut contenir plusieurs IMSIs, permettant à l'appareil de se connecter à différents réseaux en utilisant différentes identités réseau. Cela est utile pour l'itinérance internationale et les scénarios MVNO.

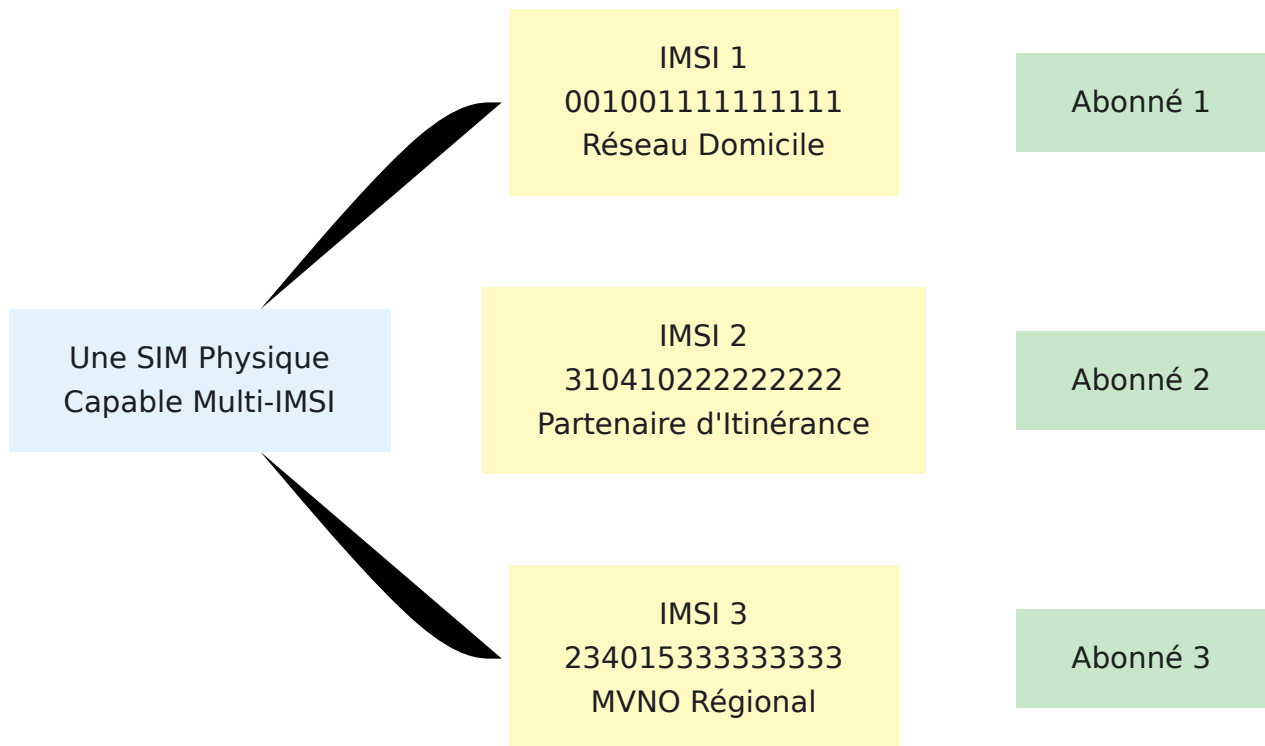

Multi-MSISDN : Plusieurs Numéros de Téléphone

Comment Cela Fonctionne

Un enregistrement d'abonné dans le HSS a plusieurs MSISDN liés par une table de jointure. Lorsque l'abonné s'enregistre à l'IMS, tous les MSISDN sont inclus dans le profil IMS, permettant aux appels entrants vers n'importe quel numéro d'atteindre l'appareil.

Caractéristiques Clés

- **Un IMSI** - L'abonné a un seul IMSI lié à sa carte SIM
- **Plusieurs MSISDNs** - L'abonné peut avoir plusieurs numéros de téléphone
- **Intégration IMS** - Tous les MSISDNs sont enregistrés dans l'IMS
- **Service Partagé** - Tous les numéros partagent les mêmes profils de service (EPC, IMS, Itinérance)

Modèle de Données

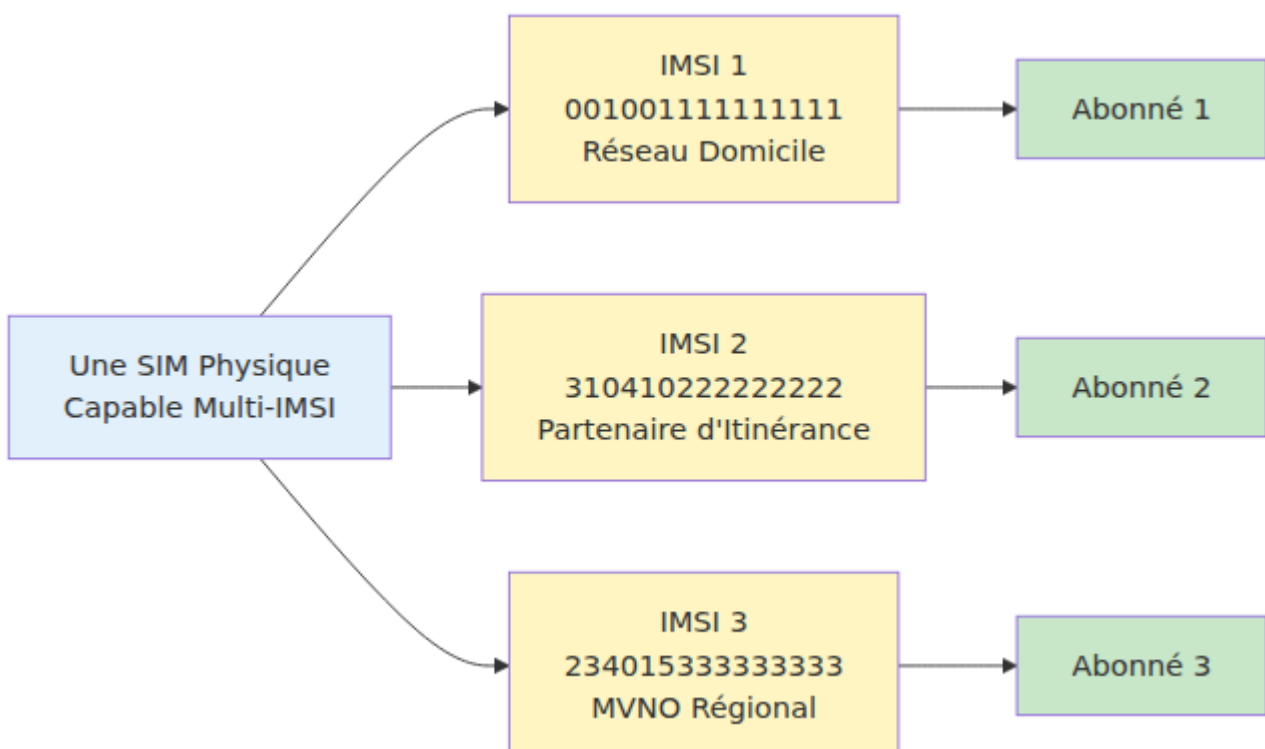

Important : Un MSISDN ne peut être assigné qu'à UN seul abonné à la fois. Cependant, un abonné peut avoir de nombreux MSISDNs.

Cas d'Utilisation

1. Lignes Professionnelles et Personnelles

Un abonné a à la fois des numéros de téléphone professionnels et personnels sur le même appareil :

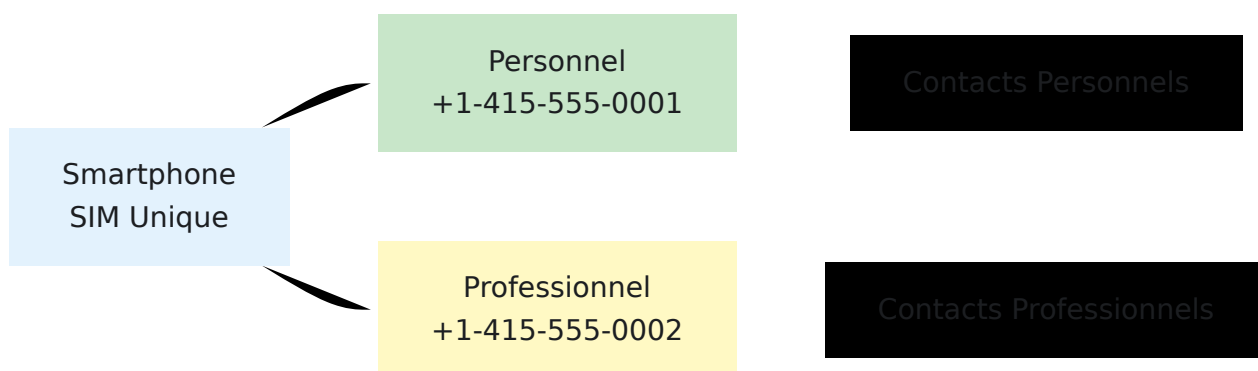

2. Numéros Internationaux

Un abonné qui voyage fréquemment a des numéros dans plusieurs pays :

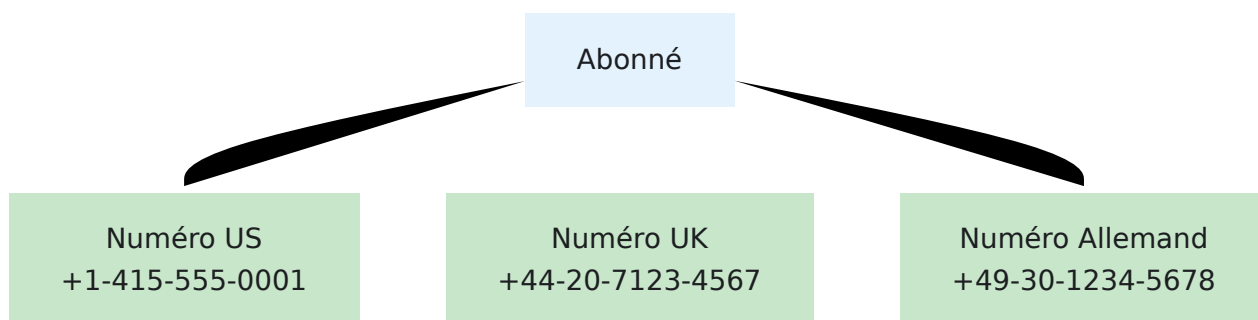

3. Forfaits Familiaux

Un parent gère plusieurs numéros de membres de la famille :

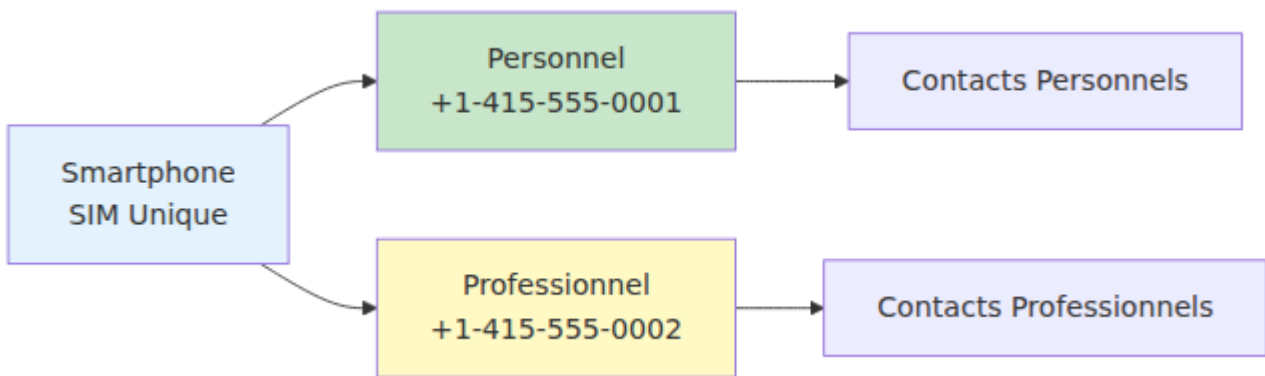

Remarque : Dans OmniHSS, cela nécessiterait plusieurs abonnés (un par SIM/IMSI), chacun ayant potentiellement plusieurs MSISDNs.

4. Portabilité de Ligne Héritée

Lorsqu'un abonné change de numéro mais souhaite garder l'ancien numéro actif pendant la transition :

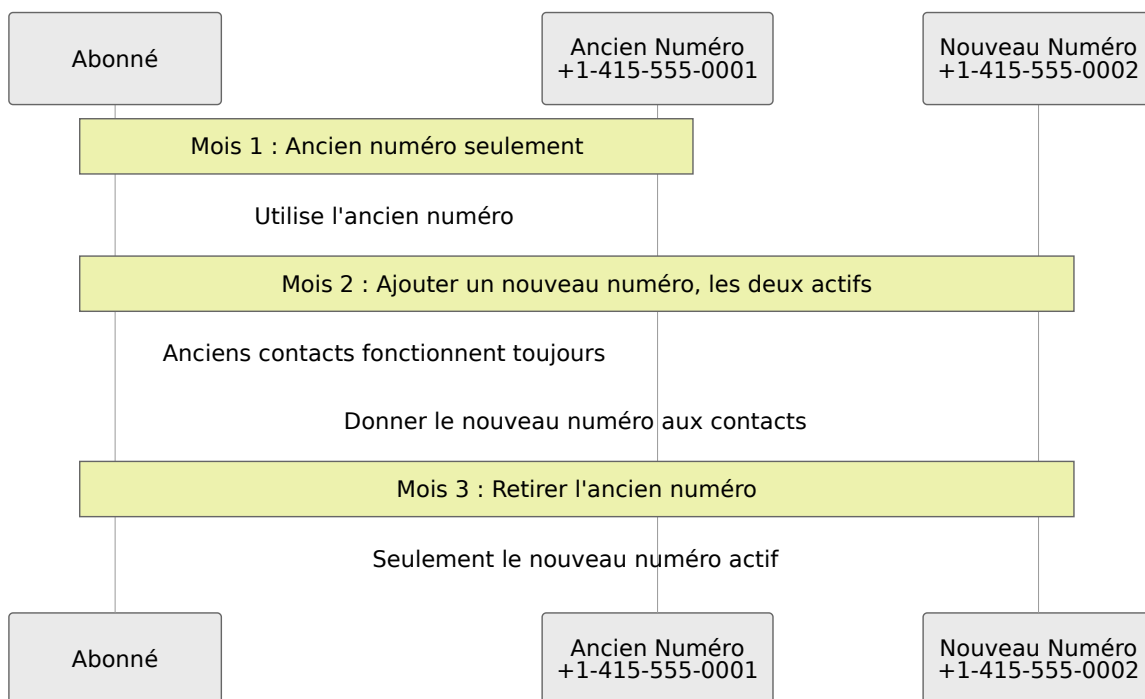

Configuration

Création de MSISDNs

Les MSISDNs doivent être créés avant d'être assignés aux abonnés.

```
# Créer le premier MSISDN
curl -k -X POST https://hss.example.com:8443/api/msisdn \
  -H "Content-Type: application/json" \
  -d '{"msisdn": {"msisdn": "14155551001"}}'

# Créer le deuxième MSISDN
curl -k -X POST https://hss.example.com:8443/api/msisdn \
  -H "Content-Type: application/json" \
  -d '{"msisdn": {"msisdn": "14155551002"}}'
```

Assignation de MSISDNs aux Abonnés

L'assignation se fait par le biais de la table de jointure dans la base de données.

Méthode de Base de Données :

1. Interroger la base de données pour obtenir l'ID de l'abonné pour l'IMSI cible
2. Interroger la base de données pour obtenir les IDs des MSISDN pour les numéros de téléphone
3. Insérer des enregistrements dans la table de jointure liant subscriber_id à chaque msisdn_id

Cela crée la relation plusieurs-à-plusieurs entre l'abonné et ses numéros de téléphone.

Flux de Provisionnement

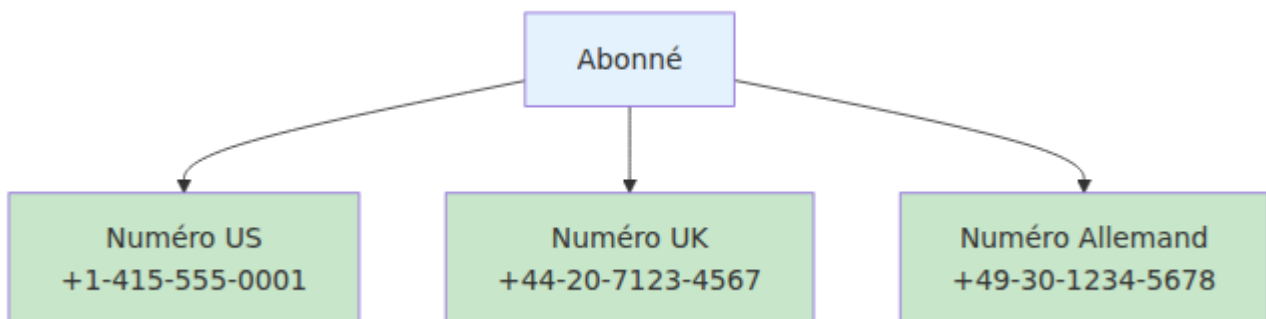

Vérification de l'Assignation

Interroger la base de données pour récupérer l'abonné avec tous les MSISDNs liés en :

- Joignant la table des abonnés avec la table de jointure
- Joignant la table de jointure avec la table msisdn
- Groupant les résultats par abonné pour voir tous les numéros de téléphone ensemble

Cela montrera l'ID de l'abonné, l'IMSI et une liste de tous les MSISDNs assignés.

Intégration IMS

Enregistrement IMS

Lorsque l'abonné s'enregistre à l'IMS, **tous les MSISDNs assignés sont inclus** dans le profil IMS envoyé au S-CSCF.

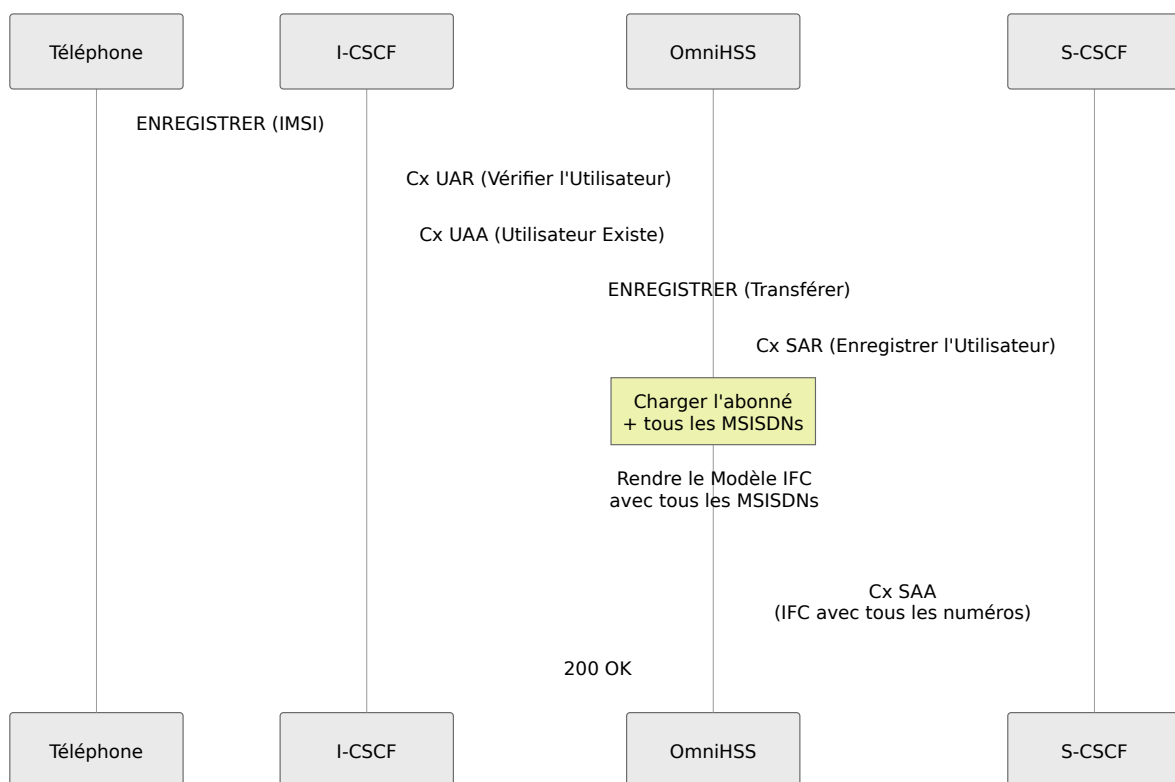

Rendu du Modèle IFC

Le modèle IFC IMS peut référencer tous les MSISDNs en utilisant la variable `{{msisdns}}`.

Exemple de Modèle IFC :

```
<ServiceProfile>
  <PublicIdentity>
    <Identity>sip:
  {{imsi}}@ims.mnc{{mnc}}.mcc{{mcc}}.3gppnetwork.org</Identity>
  </PublicIdentity>
  <!-- Répéter pour chaque MSISDN -->
  <PublicIdentity>
    <Identity>sip:+14155551001@ims.example.com</Identity>
  </PublicIdentity>
  <PublicIdentity>
    <Identity>tel:+14155551001</Identity>
  </PublicIdentity>
  <PublicIdentity>
    <Identity>sip:+14155551002@ims.example.com</Identity>
  </PublicIdentity>
  <PublicIdentity>
    <Identity>tel:+14155551002</Identity>
  </PublicIdentity>
  <!-- ... -->
</ServiceProfile>
```

Variable de Modèle :

- `{{msisdns}}` - Liste de tous les MSISDNs assignés à l'abonné

Identités Publiques

Chaque MSISDN entraîne généralement deux identités publiques IMS :



Routage des Appels Entrants

Lorsque quelqu'un appelle l'un des numéros de l'abonné, le réseau IMS route vers le bon URI SIP :

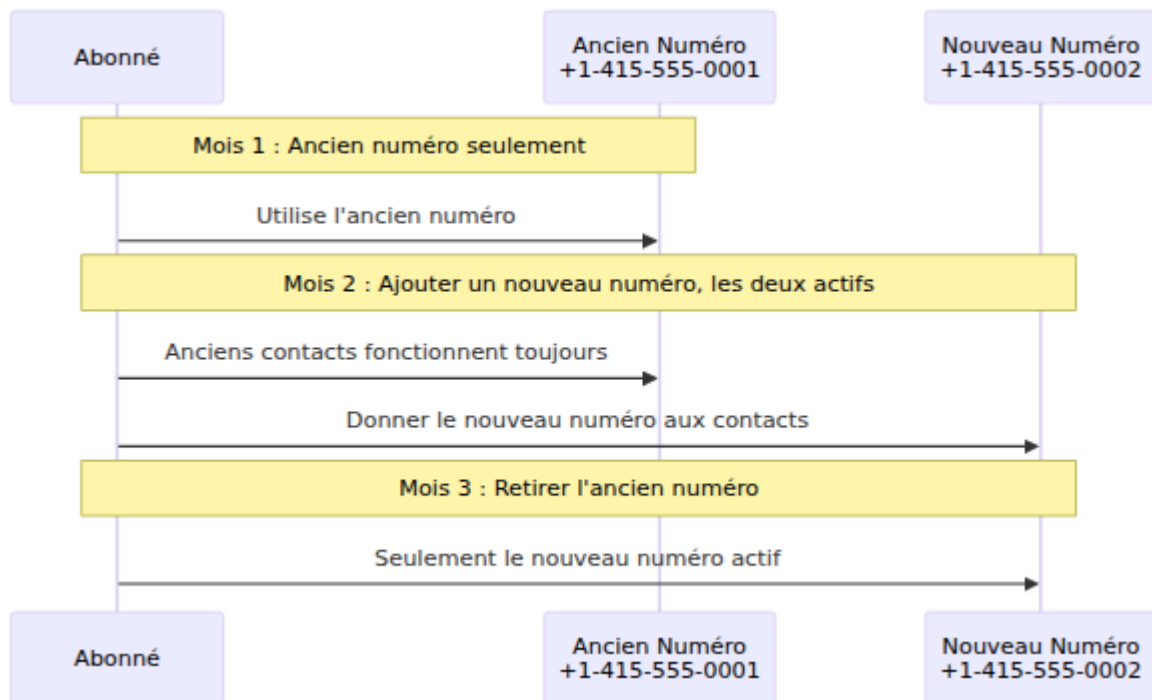

Présentation de l'Appel Sortant

Le téléphone peut choisir quel numéro présenter comme identifiant de l'appelant pour les appels sortants.

Exemple SIP INVITE :

```
INVITE sip:+15105551234@ims.example.com SIP/2.0
From: "+14155551002" <sip:+14155551002@ims.example.com>;tag=123
To: <sip:+15105551234@ims.example.com>
P-Asserted-Identity: <sip:+14155551002@ims.example.com>
```

Les en-têtes `From` et `P-Asserted-Identity` indiquent lequel des numéros de l'abonné est utilisé.

Dépannage Multi-MSISDN

Problème : MSISDN N'apparaît Pas dans l'Enregistrement IMS

Symptômes :

- S-CSCF montre seulement une identité publique
- Les appels au deuxième numéro échouent

Étapes de Dépannage :

1. Vérifier l'Assignment MSISDN dans la Base de Données :

- Interroger la base de données pour récupérer tous les MSISDNs liés à l'IMSI de l'abonné
- Vérifier la table de jointure pour s'assurer que les relations existent

2. Vérifier le Modèle de Profil IMS :

- Vérifier que le modèle inclut la variable `{{msisdns}}`
- Confirmer que la syntaxe du modèle est un XML valide

3. Revoir les Journaux HSS :

- Rechercher des messages d'enregistrement IMS (Cx SAR)
- Vérifier que tous les MSISDNs sont inclus dans la réponse

4. Tester l'Enregistrement IMS :

- Déclencher une ré-enregistrement sur le téléphone
- Vérifier les journaux S-CSCF pour les identités publiques enregistrées

Problème : Impossible d'Assigner un MSISDN à un Abonné

Symptômes :

- Échec de l'insertion dans la base de données
- Erreur : "Entrée dupliquée" ou "Contrainte de clé étrangère"

Causes Possibles :

1. MSISDN Déjà Assigné :

- Interroger la base de données pour vérifier si le MSISDN est déjà lié à un autre abonné

- **Solution** : Supprimer d'abord l'assignation existante, puis créer la nouvelle assignation

2. MSISDN N'existe Pas :

- Interroger la base de données pour vérifier que l'enregistrement MSISDN existe
- **Solution** : Créer d'abord l'enregistrement MSISDN via API ou insertion dans la base de données

Problème : Les Appels à Un Numéro Fonctionnent, L'Autre Non

Symptômes :

- Les appels au numéro principal fonctionnent
- Les appels au numéro secondaire échouent ou sont mal routés

Étapes de Dépannage :

1. Vérifier les Deux Numéros dans l'Enregistrement IMS :

- Vérifier les identités publiques enregistrées S-CSCF
- Confirmer que les deux URI SIP sont présents

2. Vérifier les Règles de Routage IMS :

- Vérifier que les règles de routage du modèle IFC s'appliquent à toutes les identités
- Vérifier si un numéro spécifique nécessite un routage spécial

3. Tester les Deux Numéros :

```
# Tester depuis un client SIP  
sip:+14155551001@ims.example.com # Devrait fonctionner  
sip:+14155551002@ims.example.com # Devrait également fonctionner
```

Problème : La Recherche API par MSISDN Renvoie le Mauvais Abonné

Symptômes :

- La requête API `/api/subscriber/msisdn/:msisdn` renvoie un abonné inattendu

Vérification :

Interroger la base de données pour trouver quel abonné le MSISDN est assigné. Cela devrait renvoyer exactement un abonné. S'il renvoie plusieurs ou le mauvais abonné, la table de jointure a des données incorrectes qui doivent être corrigées.

Meilleures Pratiques

Ordre de Provisionnement

1. Créer tous les MSISDNs d'abord
2. Créer l'abonné
3. Assigner les MSISDNs à l'abonné
4. Vérifier l'assignation avant activation

Gestion des MSISDN

- **Documenter les numéros principaux vs secondaires** dans les `custom_attributes` de l'abonné
- **Porter les numéros séquentiellement** lors du portage pour éviter les interruptions de service
- **Tester tous les numéros** après le provisionnement avant de les donner au client

Configuration IMS

- S'assurer que le modèle IFC gère correctement plusieurs identités publiques
- Tester le routage entrant vers tous les numéros
- Vérifier la présentation de l'identifiant de l'appelant pour les appels sortants

Migration

Lors de la migration d'un MSISDN unique à multi-MSISDN :

L'abonné a 1 MSISDN

Ajouter un deuxième
MSISDN

Test des deux numéros

Les deux fonctionnent ?

Oui

Non

Activer pour le client

Déboguer le problème

Terminé

SIM Multi-IMSI : Identités Réseau Multiples

Comment Cela Fonctionne

Une SIM multi-IMSI contient plusieurs profils d'abonné complets, chacun avec son propre IMSI, clés et identifiants. L'appareil peut basculer entre les IMSIs pour se connecter à différents réseaux, souvent automatiquement en fonction de la localisation ou de la disponibilité du réseau.

Important : Un **seul IMSI peut être actif à un moment donné**. Lorsque un appareil passe à un IMSI différent sur la même carte SIM, le HSS désenregistre automatiquement l'IMSI précédemment actif.

Mise en Œuvre d'OmniHSS

Dans OmniHSS, chaque IMSI sur une SIM multi-IMSI est provisionné comme un **enregistrement d'abonné séparé**, mais tous référencent la **même carte SIM** :

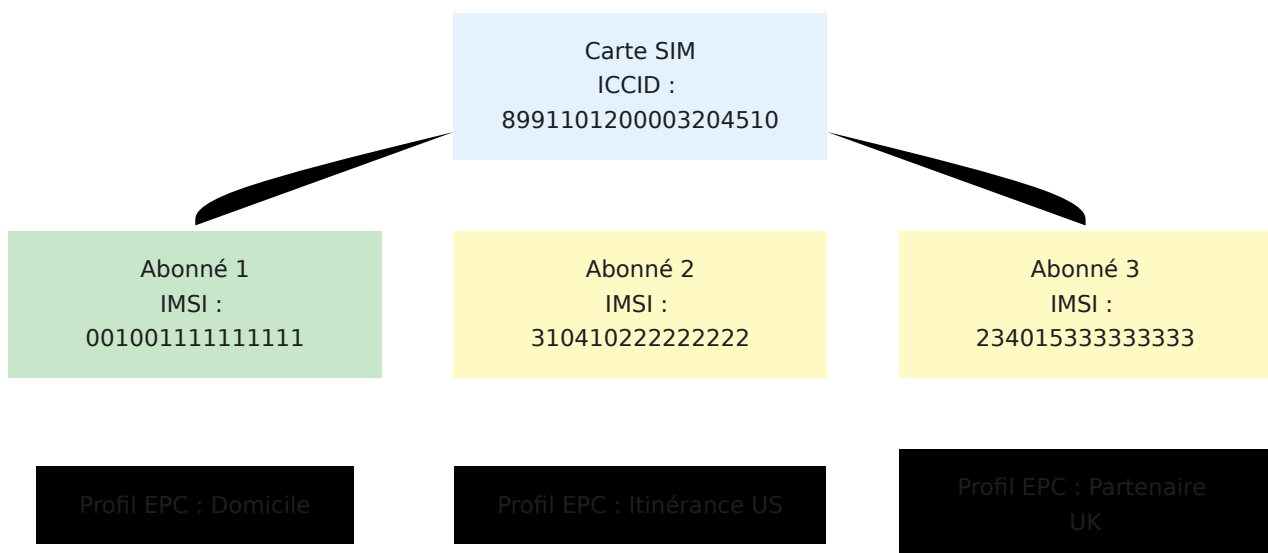

Cas d'Utilisation

1. Optimisation de l'Itinérance Internationale

- IMSI Domicile : 001-001 (tarifs du réseau domicile)
- IMSI Itinérance US : 310-410 (tarifs locaux US)
- IMSI Itinérance UE : 234-015 (tarifs locaux UE)
- L'appareil change d'IMSI en fonction de la localisation

2. Service MVNO

- IMSI Principal : réseau MVNO (revendeur)
- IMSI de secours : réseau hôte (opérateur parent)
- Basculement automatique si la couverture MVNO n'est pas disponible

3. IoT/M2M Multi-Réseau

- IMSI 1 : Opérateur principal
- IMSI 2 : Opérateur de secours pour redondance
- IMSI 3 : Secours d'urgence/coût faible
- Les appareils critiques maintiennent la connectivité

4. Conformité Réglementaire

- Différents IMSIs pour différentes zones réglementaires
- Se conformer aux exigences locales de résidence des données
- Utiliser une identité réseau locale par juridiction

Fonctionnalités Multi-IMSI

Authentification Indépendante

- Chaque IMSI a son propre Ki, OPC et ensemble de clés
- Vecteurs d'authentification séparés par IMSI
- Différents identifiants de sécurité par réseau

Profils de Service Séparés

- Différents profils EPC (bande passante, APNs)
- Différents profils IMS (services vocaux)
- Différentes règles d'itinérance par IMSI

Identité Physique Partagée

- Tous les IMSIs référencent la même SIM (via sim_id)
- Même ICCID à travers tous les enregistrements d'abonnés
- Regroupement logique via carte SIM

Sélection de Réseau

- L'appareil ou la carte SIM décide quel IMSI utiliser
- Basé sur les réseaux disponibles, la localisation, la politique
- Le HSS authentifie quel que soit l'IMSI que l'appareil présente

Configuration

```
# 1. Créer une carte SIM (capable multi-IMSI)
SIM_ID=$(curl -k -X POST https://hss.example.com:8443/api/sim \
  -d '{"sim": {"iccid": "8991101200003204510", "is_esim": false}}' \
  \
  | jq -r '.data.id')

# 2. Créer un ensemble de clés pour l'IMSI 1 (réseau domicile)
KEYSET1=$(curl -k -X POST https://hss.example.com:8443/api/key_set \
  \
  -d '{"key_set": {"ki": "0123456789ABCDEF...", "opc":
" FEDCBA9876..."}}' \
  | jq -r '.data.id')

# 3. Créer l'abonné 1 (IMSI domicile)
curl -k -X POST https://hss.example.com:8443/api/subscriber \
  -d '{"subscriber": {
    "imsi": "001001111111111",
    "sim_id": $SIM_ID,
    "key_set_id": $KEYSET1,
    "epc_profile_id": 1
  }}'

# 4. Créer un ensemble de clés pour l'IMSI 2 (partenaire
d'itinérance)
KEYSET2=$(curl -k -X POST https://hss.example.com:8443/api/key_set \
  \
  -d '{"key_set": {"ki": "111111111111111...", "opc":
" 2222222222..."}}' \
  | jq -r '.data.id')

# 5. Créer l'abonné 2 (IMSI d'itinérance)
curl -k -X POST https://hss.example.com:8443/api/subscriber \
  -d '{"subscriber": {
    "imsi": "310410222222222",
    "sim_id": $SIM_ID,
    "key_set_id": $KEYSET2,
    "epc_profile_id": 2
  }}'

# 6. Répéter pour d'autres IMSIs sur la SIM...
```

Flux d'Authentification

Lorsqu'un appareil multi-IMSI se connecte :

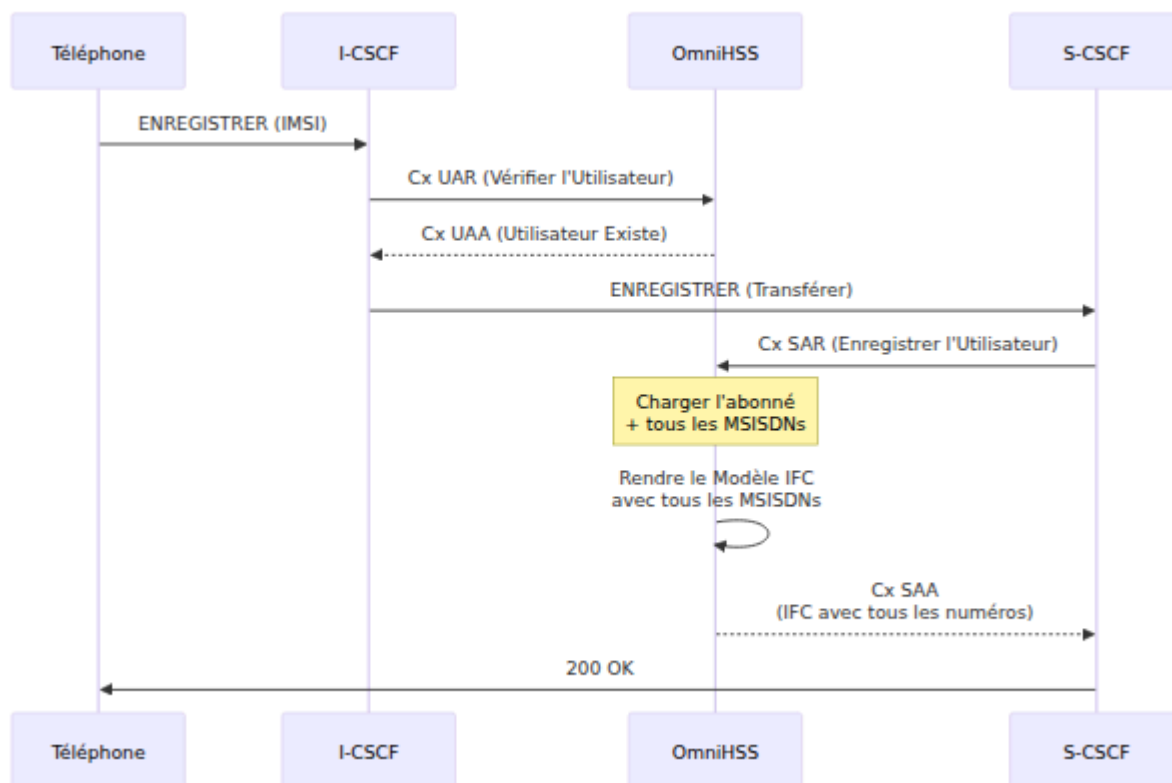

Le HSS n'a pas besoin de savoir qu'il s'agit d'une SIM multi-IMSI - il authentifie simplement quel que soit l'IMSI que l'appareil présente.

Changement d'IMSI et Désenregistrement Automatique

Lorsqu'une SIM multi-IMSI passe d'un IMSI à un autre, un seul IMSI peut être enregistré à la fois sur le réseau. OmniHSS gère automatiquement cela en envoyant une **Demande d'Annulation de Localisation (CLR)** pour désenregistrer l'IMSI précédemment actif lorsqu'un nouvel IMSI de la même carte SIM s'enregistre.

Règle d'IMSI Actif Unique

Concept Clé : Un seul abonné (IMSI) par carte SIM peut être actif à tout moment.

- Si un abonné est enregistré sur un MME avec **IMSI X**

- Et que le HSS reçoit une Demande de Mise à Jour de Localisation pour **IMSI Y** (sur la même SIM que l'IMSI X)
- Le HSS envoie automatiquement une **Demande d'Annulation de Localisation** pour désenregistrer **IMSI X**

Cela garantit un passage propre entre les IMSIs et empêche les conflits dans le réseau.

Flux de Changement d'IMSI

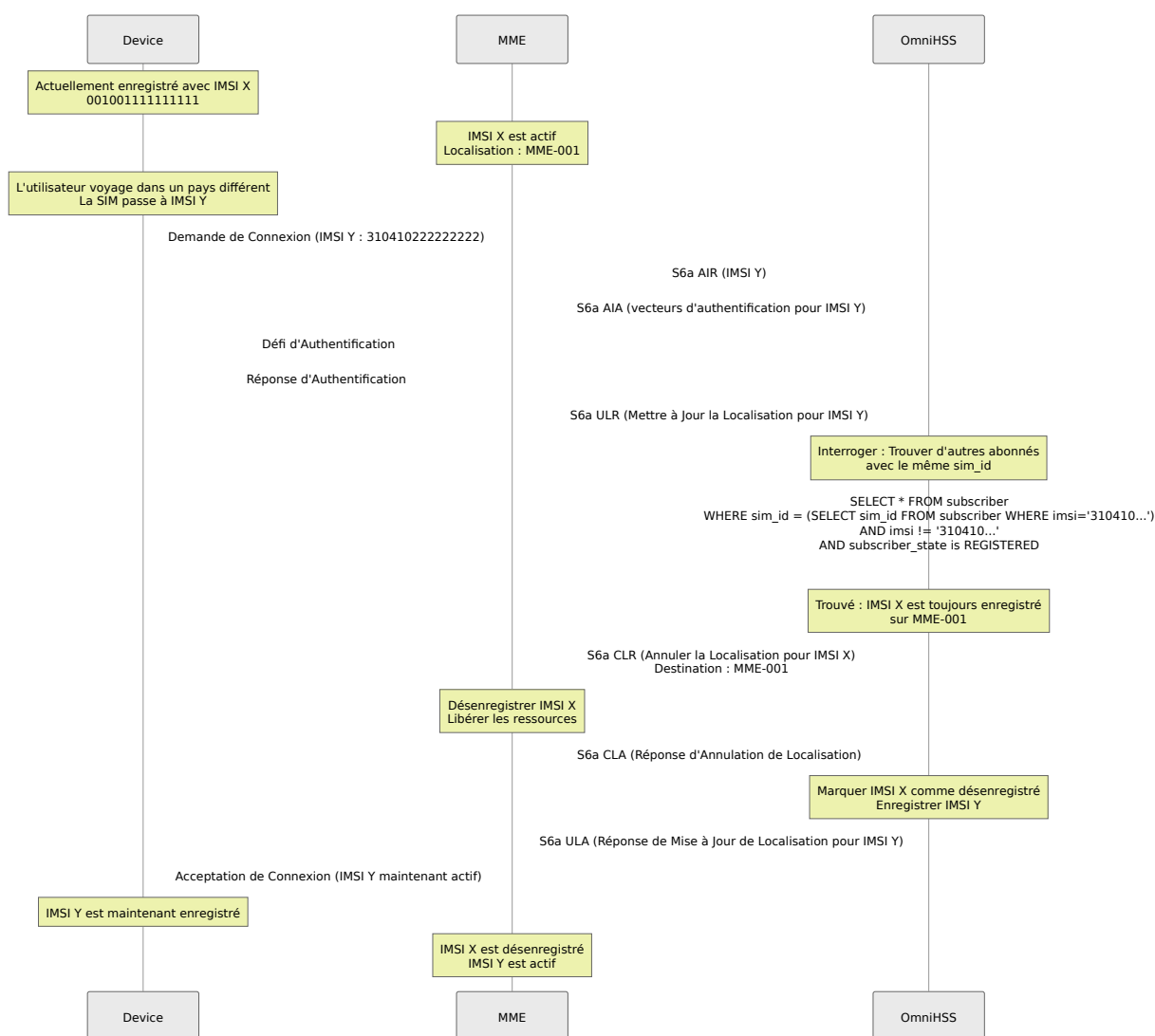

Pourquoi Cela Est Important

Intégrité du Réseau :

- Empêche les enregistrements dupliqués de la même SIM physique
- Assure que les ressources réseau sont correctement libérées

- Maintient des données de localisation d'abonné précises

Précision de Facturation :

- Un seul IMSI est facturé pour l'accès au réseau à la fois
- Limites de session claires entre les changements d'IMSI
- Génération précise de CDR (Call Detail Record)

Gestion des Ressources :

- Les ressources MME pour l'ancien IMSI sont libérées
- Les contextes PDP et les porteurs sont nettoyés
- Le suivi de localisation reste précis

Déclencheurs de Changement d'IMSI

L'appareil/SIM décide quand changer d'IMSI en fonction de :

1. Disponibilité du Réseau

- Réseau IMSI domicile non disponible
- Passer à l'IMSI du partenaire d'itinérance

2. Sélection Manuelle

- L'utilisateur sélectionne manuellement le réseau
- La SIM passe à l'IMSI correspondant

3. Basé sur la Politique

- La carte SIM a des règles internes (par exemple, préférer l'IMSI local dans certains pays)
- Changement automatique en fonction de MCC/MNC

4. Optimisation des Coûts

- Passer à l'IMSI avec des tarifs d'itinérance plus bas
- Utiliser l'IMSI local pour éviter les frais d'itinérance

Considérations IMS

Le même comportement de Demande d'Annulation de Localisation s'applique à l'enregistrement IMS :

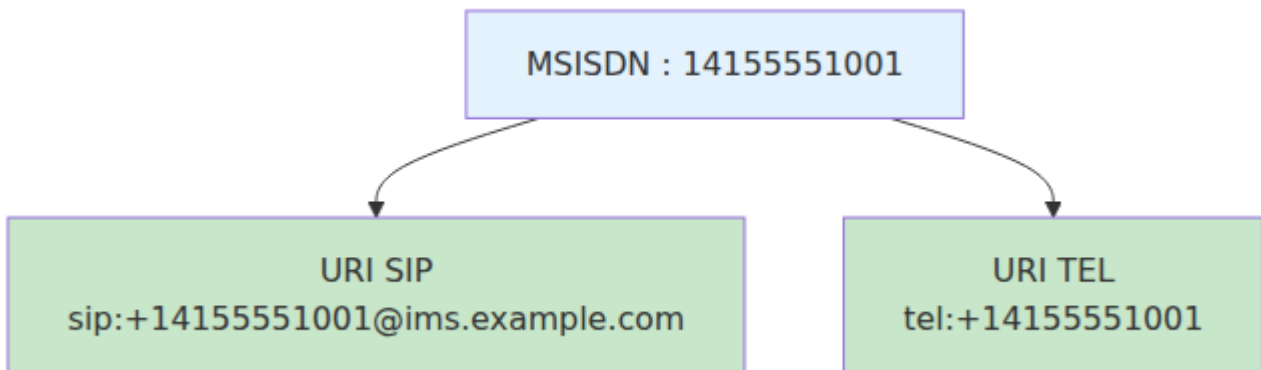

Impact Opérationnel

Pour le Personnel des Opérations :

1. **L'abonné apparaît hors ligne** : Lorsque l'IMSI change, l'ancien IMSI apparaîtra comme "désenregistré" dans le HSS. C'est un comportement normal.
 2. **Deux enregistrements d'abonnés pour une seule SIM** : Les SIMs multi-IMSI auront plusieurs enregistrements d'abonnés partageant le même `sim_id`. Un seul sera en état "enregistré" à la fois.
 3. **Suivi de localisation** : La table `subscriber_state` suit quel MME/SGSN chaque IMSI est enregistré. Lorsque l'IMSI change, l'ancienne localisation est effacée.
 4. **Dépannage** : Si un appareil ne peut pas être atteint :
 - Vérifier quel IMSI est actuellement enregistré
 - Vérifier que le bon IMSI est utilisé pour le réseau actuel
 - Confirmer qu'un seul IMSI par SIM est en état enregistré
-

Scénarios Combinés

Multi-IMSI + Multi-MSISDN

Vous pouvez combiner les deux fonctionnalités : plusieurs IMSIs sur une SIM, chacune avec plusieurs MSISDNs.

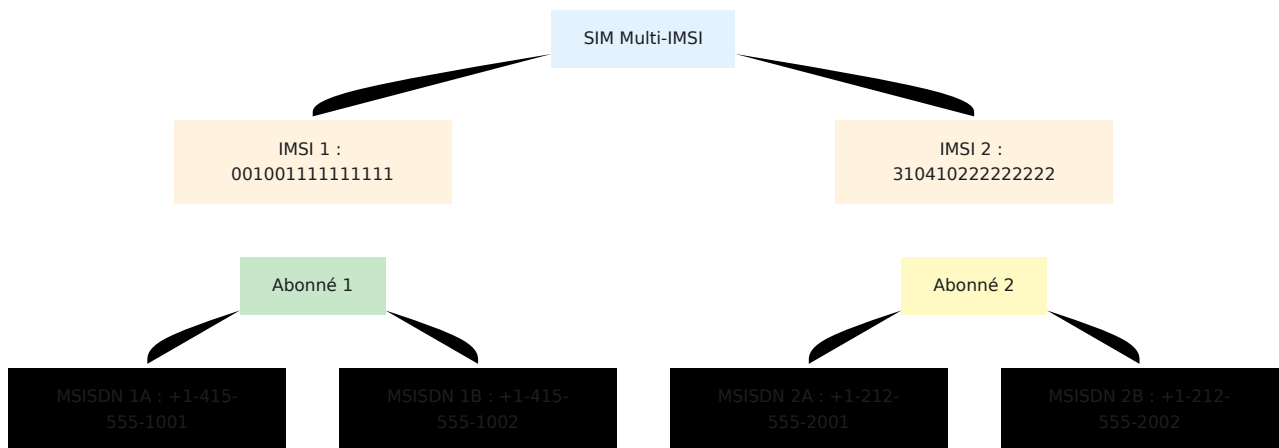

Exemple de Cas d'Utilisation :

- **Réseau Domicile (IMSI 1) :**

- Numéro personnel : +1-415-555-1001
- Numéro professionnel : +1-415-555-1002

- **Réseau d'Itinérance US (IMSI 2) :**

- Numéro personnel : +1-212-555-2001
- Numéro professionnel : +1-212-555-2002

Lorsque l'appareil est sur le territoire domicile, il utilise l'IMSI 1 avec ses MSISDNs. Lorsqu'il est en itinérance aux États-Unis, il passe à l'IMSI 2 avec des MSISDNs différents optimisés pour le réseau américain.

Procédures Opérationnelles

Gestion des Abonnés Multi-MSISDN

Voir tous les MSISDNs pour un abonné :

```
Interroger via API : GET /api/subscriber/imsi/:imsi
```

La réponse inclut tous les MSISDNs liés.

Dépannage Multi-IMSI

L'appareil ne s'attache pas avec le deuxième IMSI :

1. Vérifier que l'enregistrement d'abonné secondaire existe pour cet IMSI
2. Vérifier que le key_set est configuré correctement pour cet IMSI
3. Vérifier que le profil EPC est assigné
4. Confirmer que les règles d'itinérance permettent l'attachement

L'appareil change d'IMSI de manière inattendue :

- Cela est contrôlé par la logique de l'appareil/SIM, pas par le HSS
- Le HSS authentifie quel que soit l'IMSI présenté
- Vérifier les paramètres de sélection d'IMSI de l'appareil

Dépannage Multi-MSISDN

Le deuxième numéro ne sonne pas :

1. Vérifier que le MSISDN est lié dans la table de jointure
2. Vérifier que le modèle de profil IMS inclut la variable `{{msisdns}}`
3. Confirmer que l'enregistrement IMS inclut toutes les identités publiques
4. Revoir les journaux S-CSCF pour les identités enregistrées

Les appels sortants n'affichent qu'un numéro :

- L'appareil sélectionne quel numéro présenter comme identifiant de l'appelant
 - Cela est une configuration de l'appareil, pas du HSS
 - Le HSS fournit toutes les identités ; l'appareil choisit
-

Résumé des Avantages

Avantages Multi-MSISDN

- ✓ Une SIM, plusieurs numéros de téléphone
- ✓ Lignes professionnelles et personnelles séparées
- ✓ Présence locale internationale
- ✓ Gestion simplifiée des appareils
- ✓ Tous les numéros partagent le même service de données
- ✓ Facturation centralisée par IMSI

Avantages de la SIM Multi-IMSI

- ✓ Coûts d'itinérance optimisés
- ✓ Sélection automatique du réseau
- ✓ Redondance et basculement
- ✓ Identité réseau locale
- ✓ Conformité réglementaire
- ✓ Continuité de service à travers les réseaux

Avantages Combinés

- ✓ Flexibilité maximale
 - ✓ Différents ensembles de numéros par réseau
 - ✓ Optimisé pour chaque cas d'utilisation
 - ✓ Scénarios commerciaux complexes
 - ✓ Optimisation internationale et locale
-

PCRF (Fonction de Règles de Politique et de Facturation)

Vue d'ensemble

Le HSS comprend un PCRF (Fonction de Règles de Politique et de Facturation) intégré qui fournit un contrôle de politique et des règles de facturation pour les sessions de données mobiles. Le PCRF contrôle les politiques de Qualité de Service (QoS), l'allocation de bande passante et les règles de facturation pour les porteurs par défaut et dédiés dans les réseaux LTE.

Capacités clés

- **Interface Gx** : Contrôle de politique pour PGW/PCEF (Passerelle de Données de Paquet / Fonction d'Application et de Facturation)
- **Interface Rx** : Autorisation et QoS pour les flux multimédias IMS (Système Multimédia IP)
- **Gestion Dynamique des Politiques** : Mises à jour de politique en temps réel via des Requêtes de Ré-Authentification (RAR)
- **Support VoLTE** : Création de porteur dédié pour les appels vocaux avec QoS garanti
- **Règles de Facturation** : Définir le comportement de facturation et les profils de vitesse à l'aide de Modèles de Flux de Trafic (TFT)
- **API REST** : Contrôle programmatique de l'application des politiques et de la gestion des règles

Architecture

Interfaces Diameter

Interface	ID d'application	Pair	Objectif
Gx	16,777,238	PGW (PCEF)	Gestion de session PDN, application de QoS, règles de facturation
Rx	16,777,236	P-CSCF (AF)	Autorisation multimédia IMS, réservation de bande passante

Gestion de l'état de session

Le PCRF maintient l'état de session pour les connexions PDN actives et les appels VoLTE :

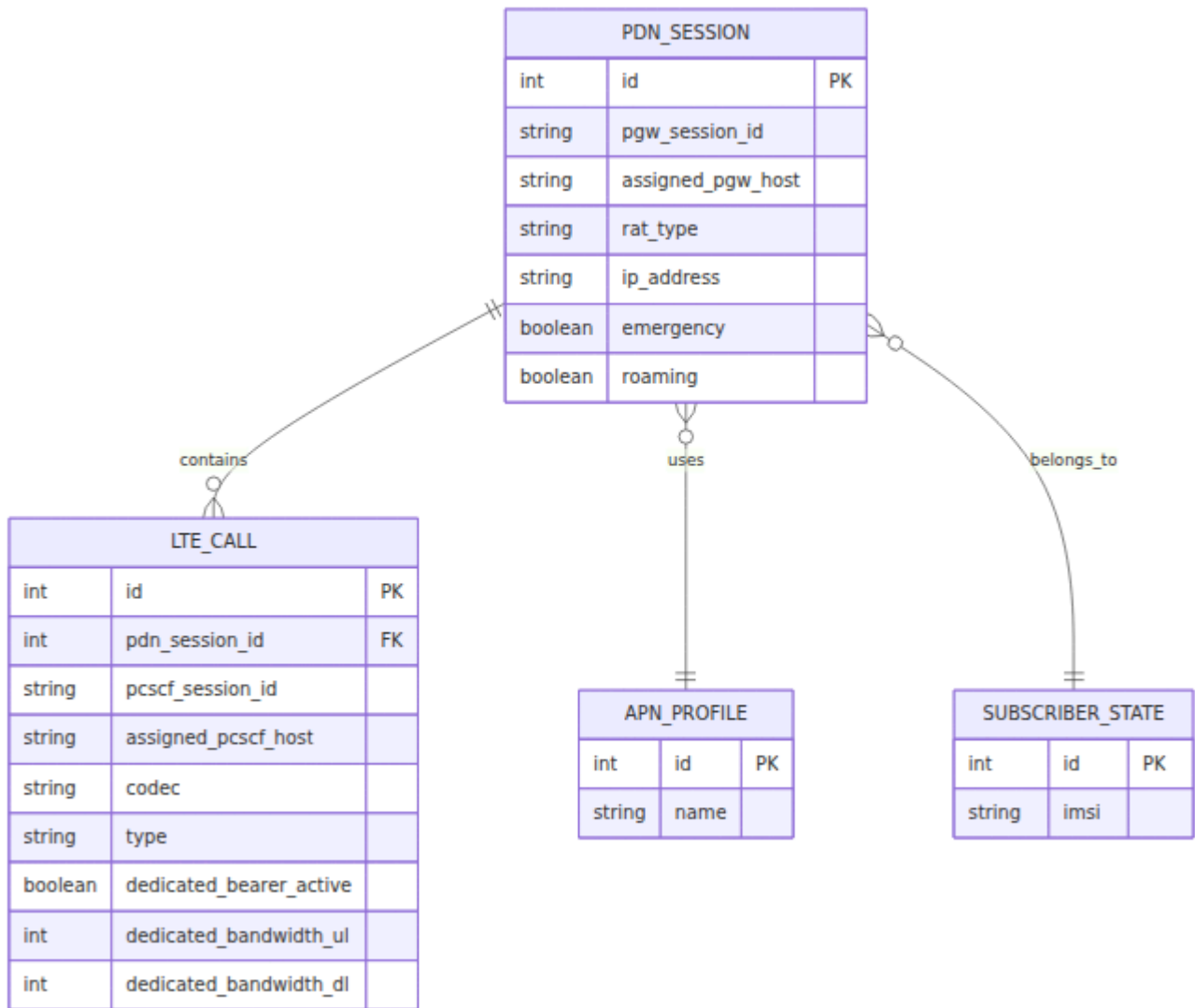

Interface Gx

Opérations prises en charge

1. Requête de Contrôle de Crédit - Initiale (CCR-I)

Déclencheur : PGW crée une nouvelle connexion PDN pour l'abonné

AVPs de Requête :

- Session-Id
- Origin-Host, Origin-Realm
- Subscription-Id (contient IMSI)
- Called-Station-Id (nom APN)

- IP-CAN-Type (type de réseau d'accès IP)
- RAT-Type (Technologie d'Accès Radio)
- Framed-IP-Address (adresse IP UE)

Actions PCRF :

1. Rechercher l'abonné par IMSI
2. Récupérer le profil APN et la configuration QoS
3. Créer une entrée de suivi de session
4. Construire des politiques QoS à partir du profil APN

AVPs de Réponse :

- Result-Code: 2001 (DIAMETER_SUCCESS)
- QoS-Information (limites de bande passante agrégée APN)
- Default-EPS-Bearer-QoS (QCI, ARP, priorité)
- Bearer-Control-Mode

2. Requête de Contrôle de Crédit - Mise à jour (CCR-U)

Déclencheur : PGW signale des changements de session (mise à jour de localisation, changement de RAT, etc.)

Actions PCRF :

1. Localiser la session existante par ID de session
2. Mettre à jour les paramètres de session (type de RAT, localisation, etc.)
3. Retourner les politiques mises à jour si nécessaire

Réponse : Result-Code 2001 avec mises à jour de politique optionnelles

3. Requête de Contrôle de Crédit - Terminer (CCR-T)

Déclencheur : PGW termine la connexion PDN

Actions PCRF :

1. Localiser la session par ID de session
2. Supprimer la session et les enregistrements d'appel associés

3. Confirmer la terminaison

Réponse : Result-Code 2001

4. Requête de Ré-Authentification (RAR)

Direction : PCRF → PGW (HSS initie)

Déclencheur :

- Mise en place d'appel IMS (Rx AAR déclenche Gx RAR)
- Fin d'appel IMS (Rx STR déclenche Gx RAR)
- Ré-auth manuelle via API REST

AVPs RAR :

- Session-Id (ID de session PGW)
- Auth-Application-Id: 16,777,238
- Re-Auth-Request-Type (0 = Autoriser uniquement)
- Charging-Rule-Install/Remove
- QoS-Information (pour porteurs dédiés)

Actions PGW : Créer/modifier/supprimer des porteurs dédiés en fonction des règles de facturation

Règles de Facturation et Modèles de Flux de Trafic

Le PCRF prend en charge la définition de règles de facturation avec des Modèles de Flux de Trafic (TFT) pour contrôler :

- **Facturation spécifique au service** - Tarifs différents pour la vidéo, les jeux, les réseaux sociaux, etc.
- **Profils de vitesse** - Limiter ou prioriser le trafic correspondant à des modèles spécifiques
- **Politiques basées sur l'utilisation** - Appliquer différentes QoS en fonction du type de trafic ou de la destination

Les règles de facturation peuvent être :

- Installées dynamiquement via Gx RAR en fonction de la détection d'application
- Prédéfinies et déclenchées par des conditions spécifiques (heure de la journée, localisation, quota)
- Associées à des TFT à l'aide de règles de filtre de paquets (5-tuple : protocole, IP source/destination, port source/destination)

Cas d'utilisation courants :

- **Zero-rating** - Accès illimité à des services spécifiques (Spotify, WhatsApp, Facebook) sans consommer de quota de données
- **Accès post-quota** - Autoriser le portail d'auto-assistance et les sites de support même après que l'abonné ait épuisé son allocation de données
- **Vitesse par paliers** - Haute vitesse pour les services premium, limitée pour le contenu standard
- **Politiques basées sur le temps** - Streaming illimité hors pointe, priorisation en période de pointe
- **Politiques de roaming** - Facturation différente pour l'utilisation de données internationales par rapport à l'utilisation domestique
- **SLA d'entreprise** - QoS garantie pour les applications critiques pour les entreprises

Structure de la Politique QoS

QoS du Porteur par Défaut (à partir du profil APN) :

```

{
  "QoS-Class-Identifiant": 9,           // QCI (9 = porteur par
défaut)
  "APN-Aggregate-Max-Bitrate-UL": 50000, // kbps
  "APN-Aggregate-Max-Bitrate-DL": 100000, // kbps
  "Allocation-Retention-Priority": {
    "Priority-Level": 8,
    "Pre-emption-Capability": 1,       // Peut préempter
    "Pre-emption-Vulnerability": 1    // Peut être préempté
  }
}

```

QoS du Porteur Dédié (pour VoLTE) :

```

{
  "QoS-Class-Identifiant": 1,           // QCI 1 = Voix
Conversationnelle
  "Max-Requested-Bandwidth-UL": 128000, // bps
  "Max-Requested-Bandwidth-DL": 128000, // bps
  "Guaranteed-Bitrate-UL": 128000,
  "Guaranteed-Bitrate-DL": 128000
}

```

Interface Rx

Opérations prises en charge

1. Requête AA (AAR) / Réponse AA (AAA)

Déclencheur : P-CSCF demande une autorisation pour la session multimédia IMS (mise en place d'appel VoLTE)

AVPs de Requête :

- Session-Id (identifiant de session P-CSCF)
- Subscription-Id (IMSI ou URI SIP)
- Media-Component-Description

- Media-Type (audio, vidéo)
- Max-Requested-Bandwidth-UL/DL
- Codec-Data
- Flow-Description (filtres de paquets 5-tuple)
- AF-Application-Identifier

Actions PCRF :

1. Rechercher l'abonné par IMSI ou URI SIP
2. Trouver la session IMS active
3. Extraire les paramètres multimédias (codec, bande passante, règles de flux)
4. Créer une entrée de suivi d'appel
5. **Déclencher Gx RAR vers PGW** pour créer un porteur dédié
6. Attendre la réponse Gx RAA
7. Retourner Rx AAA avec le résultat de l'autorisation

AVPs de Réponse :

- Result-Code: 2001 (succès) ou 5063 (service non autorisé)

2. Requête de Terminaison de Session (STR) / Réponse de Terminaison de Session (STA)

Déclencheur : P-CSCF termine la session IMS (fin d'appel)

Actions PCRF :

1. Localiser la session d'appel par ID de session P-CSCF
2. **Déclencher Gx RAR vers PGW** pour supprimer le porteur dédié
3. Supprimer l'entrée de suivi d'appel
4. Retourner la confirmation STA

Réponse : Result-Code 2001

Flux de Messages Courants

Flux 1 : Établissement de Session PDN

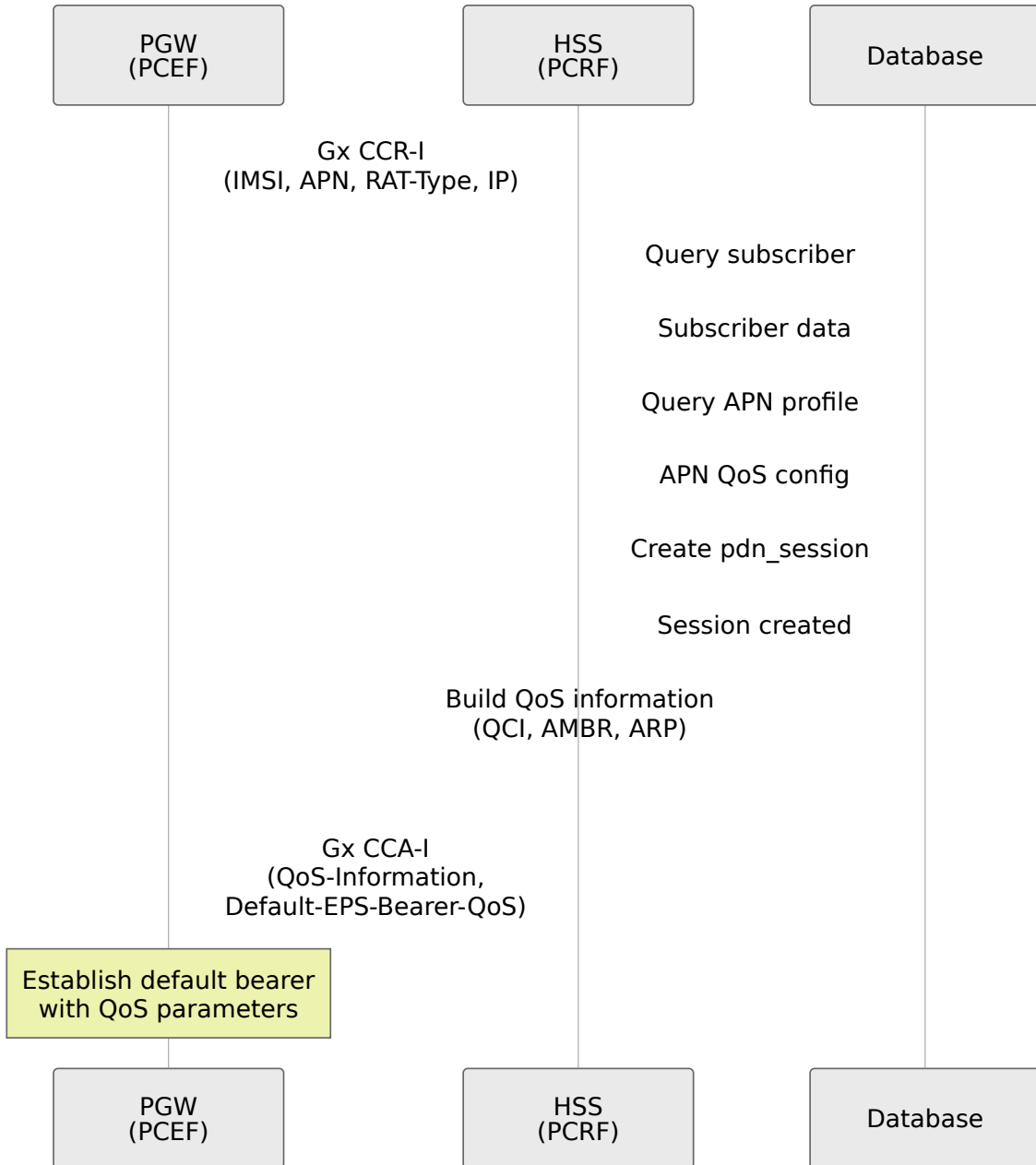

Flux 2 : Mise en Place d'Appel VoLTE (Rx AAR → Gx RAR)

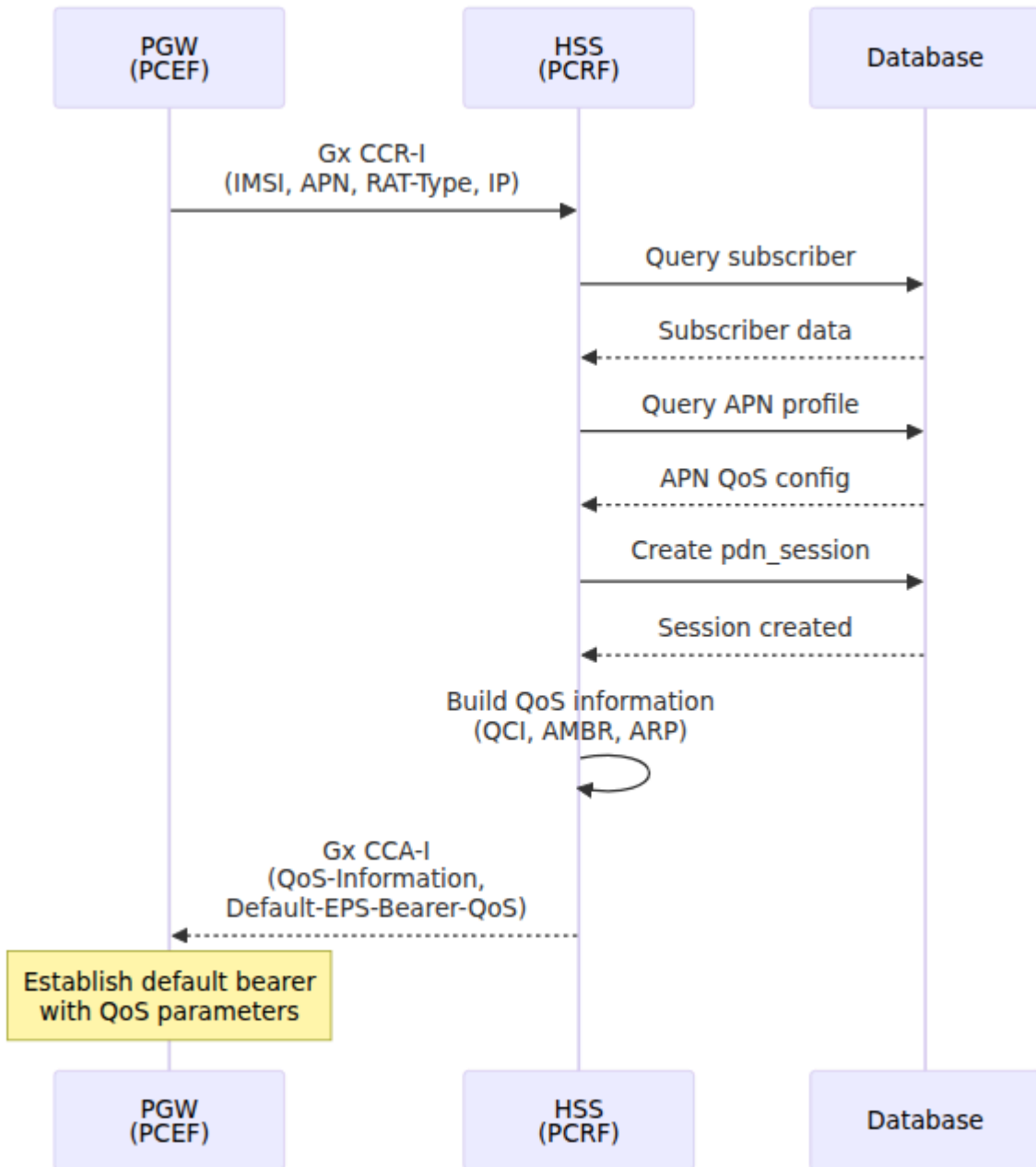

Flux 3 : Fin d'Appel VoLTE (Rx STR → Gx RAR)

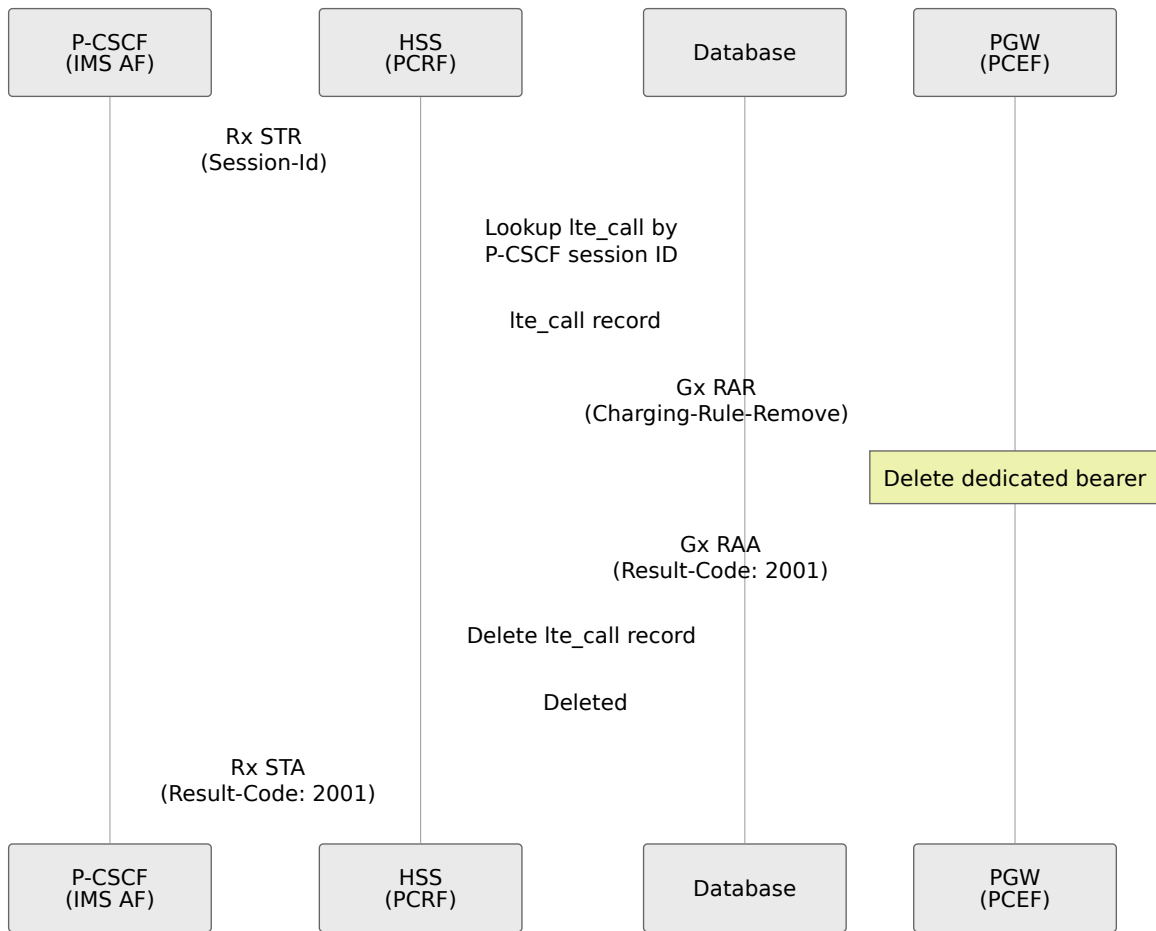

Flux 4 : Mise à Jour de Session PDN

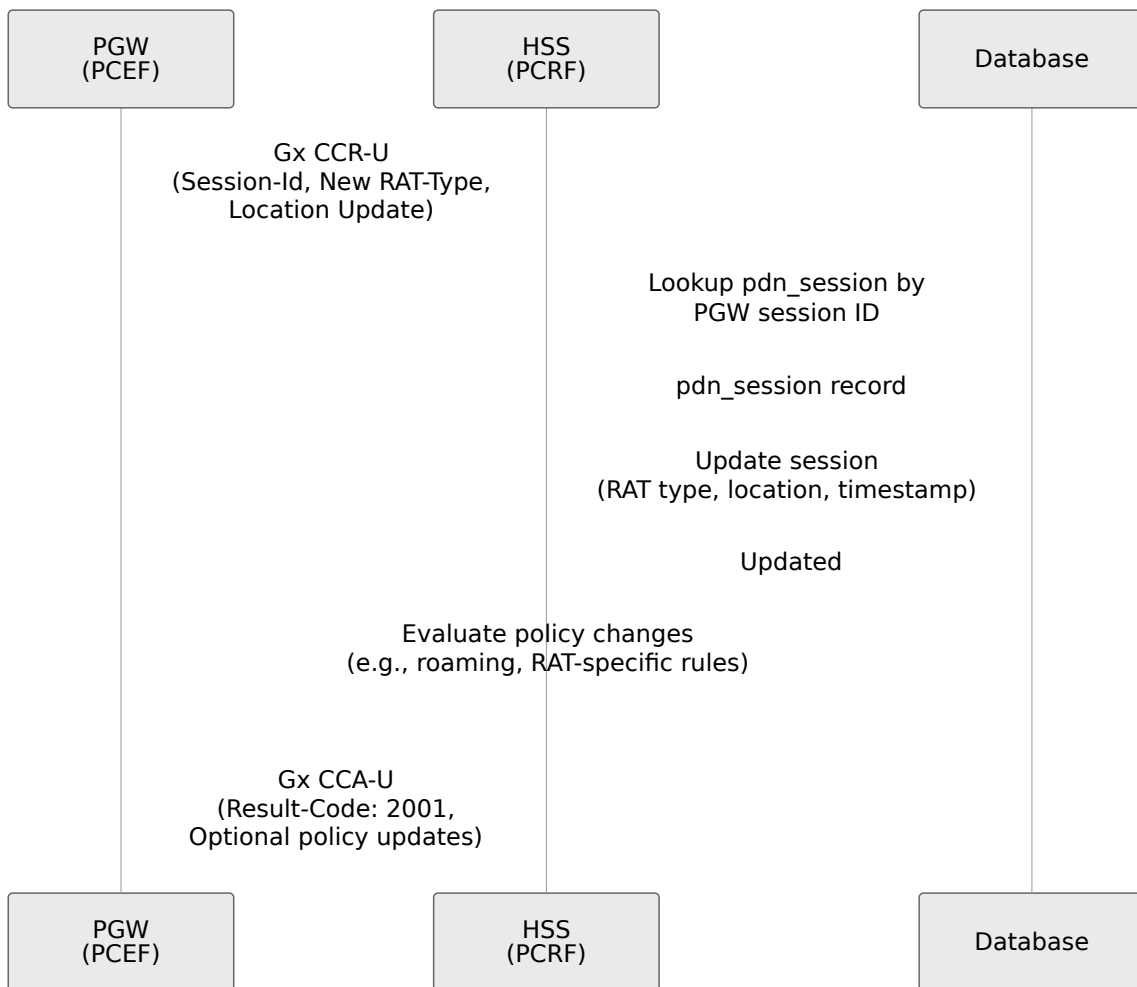

Flux 5 : Terminaison de Session PDN

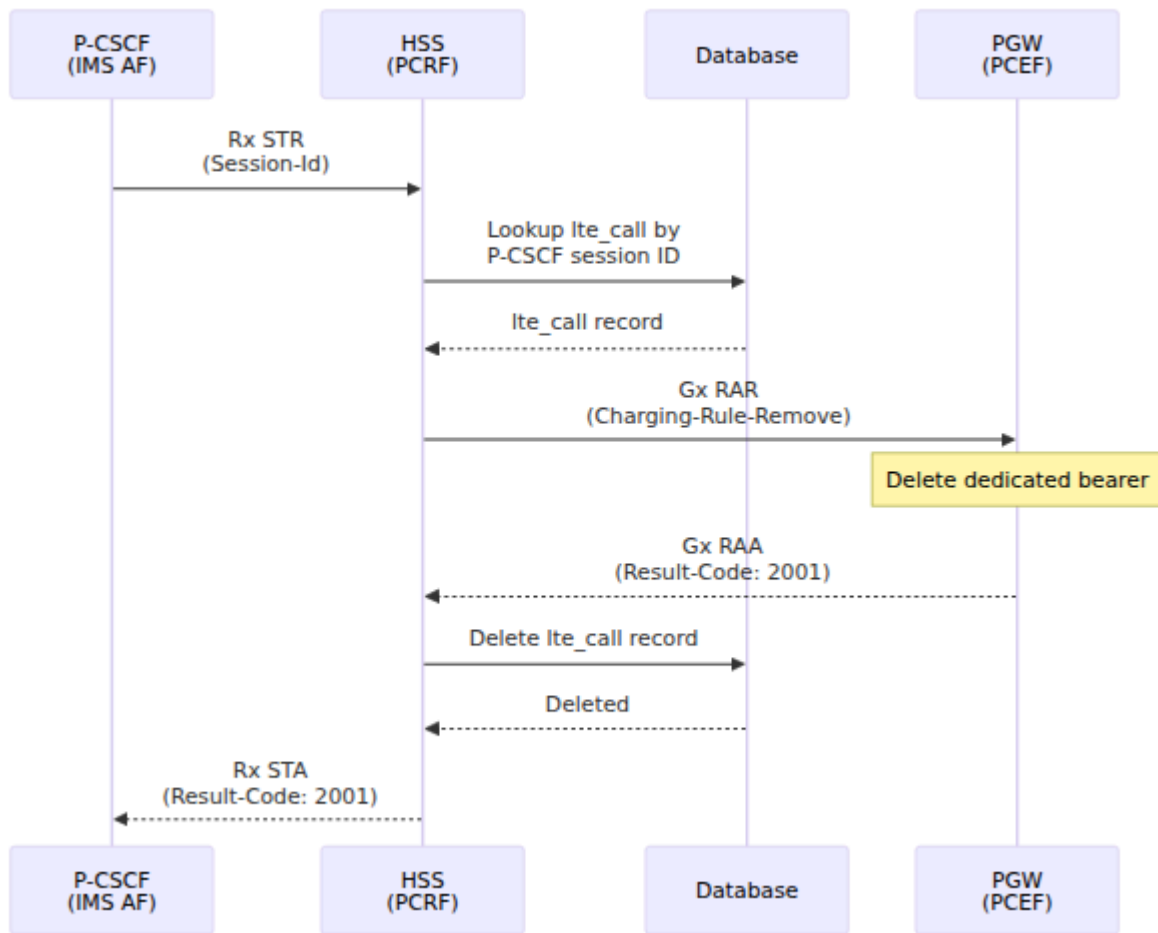

Flux 6 : Ré-Auth Manuelle via API REST

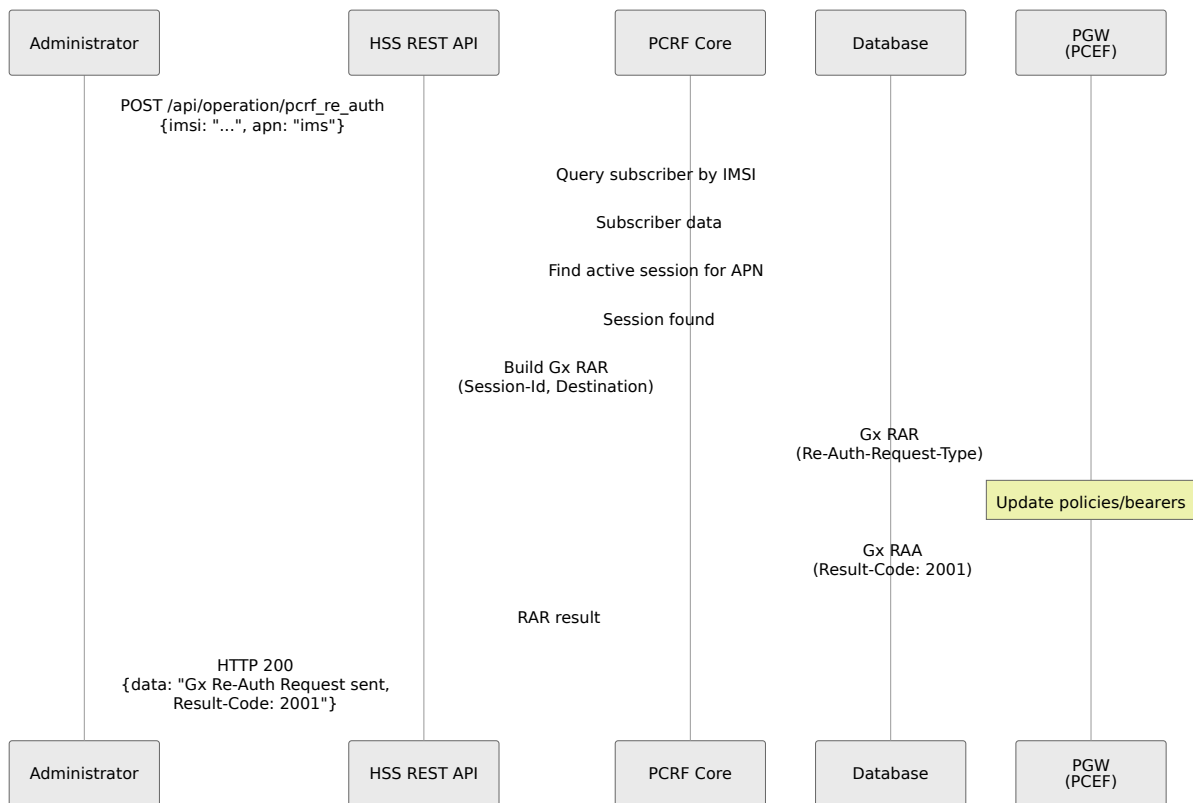

API REST

Point de terminaison PCRF Re-Auth

Point de terminaison : `POST /api/operation/pcrf_re_auth`

Objectif : Déclencher manuellement une Requête de Ré-Authentification Gx pour rafraîchir les politiques

Quand l'utiliser : Ce point de terminaison manuel est généralement utilisé pour le dépannage ou pour forcer le rafraîchissement de la politique sur des abonnés spécifiques. Pour les mises à jour de politique de routine (changement de profils QoS APN), le système déclenche automatiquement la ré-auth pour toutes les sessions affectées - aucune action manuelle n'est nécessaire.

Corps de la requête :

```
{
  "imsi": "999999876543210",
  "apn": "ims"
}
```

Réponse de succès (HTTP 200) :

```
{
  "data": "Gx Re-Auth Request for 999999876543210 sent to
pgw.epc.mnc999.mcc999.3gppnetwork.org, Result-Code: 2001"
}
```

Réponse d'erreur (HTTP 400) :

```
{
  "error": "Unable to send Re-Auth Request for 999999876543210 on
APN ims, no active PDN Session found"
}
```

API de Configuration de Politique

Le PCRF récupère les politiques QoS à partir des configurations APN stockées dans la base de données. Ces politiques peuvent être créées et gérées via l'API REST.

Application Automatique des Politiques : Lorsque vous mettez à jour un profil QoS APN (par exemple, changement de limites de bande passante ou de QCI), le système envoie automatiquement des Requêtes de Ré-Authentification Gx (RAR) à tous les PGW avec des sessions PDN actives utilisant cet APN. Cela garantit que les changements de politique sont appliqués immédiatement à tous les abonnés connectés sans intervention manuelle.

Architecture des Politiques

Les politiques sont définies à travers une structure à trois niveaux :

- `apn` : Requis, 1-254 caractères, unique
- `ip_version` : Requis, doit être l'une des quatre options ci-dessus

Lister les Identifiants APN : `GET /api/apn/identifier`

2. Créer un Profil QoS APN

Définir les paramètres QoS (bande passante, QCI, priorité).

Point de terminaison : `POST /api/apn/qos_profile`

Corps de la requête :

```
{
  "apn_qos_profile": {
    "name": "Internet à Effort Maximum",
    "qci": 9,
    "allocation_retention_priority": 8,
    "apn_ambr_dl_kbps": 100000,
    "apn_ambr_ul_kbps": 50000,
    "pre_emption_capability": false,
    "pre_emption_vulnerability": true
  }
}
```

Paramètres QoS :

Champ	Type	Plage	Description
name	string	1-254 chars	Nom du profil (unique)
qci	integer	1-254	Identifiant de Classe QoS (1-4 = GBR, 5-9 = Non-GBR)
allocation_retention_priority	integer	1-15	Niveau ARP (1 = priorité la plus élevée)
apn_ambr_dl_kbps	integer	1-4,294,967,293	Débit Maximum Agrégé APN en Descendant (kbps)
apn_ambr_ul_kbps	integer	1-4,294,967,293	Débit Maximum Agrégé APN en Montant (kbps)
pre_emption_capability	boolean	true/false	Peut préempter des porteurs de priorité inférieure

Champ	Type	Plage	Description
pre_emption_vulnerability	boolean	true/false	Peut être préempté par des porteurs de priorité supérieure

Valeurs QCI courantes :

- 1 - Voix Conversationnelle (VoLTE) - GBR, budget de délai de 100 ms
- 2 - Vidéo Conversationnelle - GBR, budget de délai de 150 ms
- 5 - Signalisation IMS - Non-GBR, budget de délai de 100 ms
- 9 - Porteur par Défaut (Internet) - Non-GBR, budget de délai de 300 ms

Réponse (HTTP 201) :

```
{
  "data": {
    "id": 1,
    "name": "Internet à Effort Maximum",
    "qci": 9,
    "allocation_retention_priority": 8,
    "apn_ambr_dl_kbps": 100000,
    "apn_ambr_ul_kbps": 50000,
    "pre_emption_capability": false,
    "pre_emption_vulnerability": true
  }
}
```

Lister les Profils QoS : GET /api/apn/qos_profile

3. Créer un Profil APN

Lier l'identifiant APN avec un profil QoS.

Point de terminaison : POST /api/apn/profile

Corps de la requête :

```
{
  "apn_profile": {
    "name": "Profil APN Internet",
    "apn_identifiant_id": 1,
    "apn_qos_profile_id": 1
  }
}
```

Champs :

- `name` : Nom du profil (unique), utilisé pour référence
- `apn_identifiant_id` : ID provenant de [Créer un Identifiant APN](#)
- `apn_qos_profile_id` : ID provenant de [Créer un Profil QoS APN](#)

Réponse (HTTP 201) :

```
{
  "data": {
    "id": 1,
    "name": "Profil APN Internet",
    "apn_identifiant_id": 1,
    "apn_qos_profile_id": 1
  }
}
```

Contraintes :

- `apn_identifiant_id` et `apn_qos_profile_id` doivent référencer des enregistrements existants
- Chaque combinaison d'identifiant APN et de profil QoS doit être unique

Lister les Profils APN : `GET /api/apn/profile`

Exemple Complet de Configuration de Politique

Étape 1 : Créer une Politique APN IMS (VoLTE)

```
# 1. Créer un Identifiant APN
curl -X POST https://hss.example.com:8443/api/apn/identifiant \
-H "Content-Type: application/json" \
-d '{
  "apn_identifiant": {
    "apn": "ims",
    "ip_version": "ipv4v6"
  }
}'
# Réponse : {"data": {"id": 2, ...}}

# 2. Créer un Profil QoS (Signalisation IMS)
curl -X POST https://hss.example.com:8443/api/apn/qos_profile \
-H "Content-Type: application/json" \
-d '{
  "apn_qos_profile": {
    "name": "QoS de Signalisation IMS",
    "qci": 5,
    "allocation_retention_priority": 2,
    "apn_ambr_dl_kbps": 5000,
    "apn_ambr_ul_kbps": 5000,
    "pre_emption_capability": true,
    "pre_emption_vulnerability": false
  }
}'
# Réponse : {"data": {"id": 2, ...}}

# 3. Créer un Profil APN
curl -X POST https://hss.example.com:8443/api/apn/profile \
-H "Content-Type: application/json" \
-d '{
  "apn_profile": {
    "name": "Profil APN IMS",
    "apn_identifiant_id": 2,
    "apn_qos_profile_id": 2
  }
}'
# Réponse : {"data": {"id": 2, ...}}
```

Étape 2 : Assigner à l'Abonné

Une fois créés, le profil APN est assigné aux abonnés via des profils EPC. Voir [Référence API](#) pour lier les profils APN aux abonnés.

Mise à Jour et Suppression de Politique

Mettre à jour le Profil QoS :

```
PATCH /api/apn/qos_profile/{id}
PUT /api/apn/qos_profile/{id}
```

Exemple - Augmenter la Bande Passante pour Tous les Utilisateurs :

```
# Mettre à jour le profil QoS ID 1 pour augmenter la bande
passante
curl -X PATCH https://hss.example.com:8443/api/apn/qos_profile/1 \
  -H "Content-Type: application/json" \
  -d '{
    "apn_qos_profile": {
      "apn_ambr_dl_kbps": 150000,
      "apn_ambr_ul_kbps": 75000
    }
  }'
```

Ce qui se Passe Automatiquement :

1. Le profil QoS est mis à jour dans la base de données
2. Le système identifie toutes les sessions PDN actives utilisant des APNs liés à ce profil QoS
3. Pour chaque session active, un Gx RAR est envoyé au PGW correspondant
4. Les PGW mettent à jour la QoS du porteur pour refléter les nouvelles limites de bande passante
5. Tous les abonnés connectés reçoivent immédiatement la politique mise à jour

Scénario Exemple : Si 100 abonnés sont actuellement connectés sur l'APN "internet" utilisant le profil QoS ID 1, tous les 100 verront leurs limites de bande passante mises à jour à 150 Mbps en descendant / 75 Mbps en montant dans les secondes suivant l'achèvement de l'appel API.

Remarque : Lorsque vous mettez à jour un profil QoS APN, le système **déclenche automatiquement une ré-auth** pour toutes les sessions PDN actives utilisant cet APN, appliquant les nouvelles politiques immédiatement aux abonnés connectés. Aucune ré-auth manuelle n'est requise.

Supprimer des Ressources :

```
DELETE /api/apn/identifiant/{id}
DELETE /api/apn/qos_profile/{id}
DELETE /api/apn/profile/{id}
```

Contraintes de Suppression :

- Ne peut pas supprimer des identifiants APN ou des profils QoS référencés par des profils APN
- Ne peut pas supprimer des profils APN assignés à des abonnés actifs

Modèles de Politique

Internet Haute Vitesse (100 Mbps en descendant / 50 Mbps en montant) :

```
{
  "apn_qos_profile": {
    "name": "Internet Haute Vitesse",
    "qci": 9,
    "allocation_retention_priority": 8,
    "apn_ambr_dl_kbps": 100000,
    "apn_ambr_ul_kbps": 50000,
    "pre_emption_capability": false,
    "pre_emption_vulnerability": true
  }
}
```

Internet Premium (500 Mbps en descendant / 100 Mbps en montant) :

```
{
  "apn_qos_profile": {
    "name": "Internet Premium",
    "qci": 8,
    "allocation_retention_priority": 5,
    "apn_ambr_dl_kbps": 500000,
    "apn_ambr_ul_kbps": 100000,
    "pre_emption_capability": true,
    "pre_emption_vulnerability": false
  }
}
```

IoT/M2M (Bande Passante Faible) :

```
{
  "apn_qos_profile": {
    "name": "IoT M2M",
    "qci": 9,
    "allocation_retention_priority": 10,
    "apn_ambr_dl_kbps": 1024,
    "apn_ambr_ul_kbps": 512,
    "pre_emption_capability": false,
    "pre_emption_vulnerability": true
  }
}
```

Services d'Urgence (Priorité Maximale) :

```
{
  "apn_qos_profile": {
    "name": "Profil APN d'Urgence",
    "qci": 5,
    "allocation_retention_priority": 1,
    "apn_ambr_dl_kbps": 10000,
    "apn_ambr_ul_kbps": 10000,
    "pre_emption_capability": true,
    "pre_emption_vulnerability": false
  }
}
```

Configuration

Configuration du Service Diameter

Application Gx (`config/runtime.exs`) :

```
%{  
  application_name: :gx,  
  application_dictionary: :diameter_gen_3gpp_gx,  
  vendor_specific_application_ids: [  
    %{vendor_id: 10415, auth_application_id: 16_777_238}  
  ]  
}
```

Application Rx (`config/runtime.exs`) :

```
%{  
  application_name: :rx,  
  application_dictionary: :diameter_gen_3gpp_rx,  
  vendor_specific_application_ids: [  
    %{vendor_id: 10415, auth_application_id: 16_777_236}  
  ]  
}
```

Paramètres QoS

Les paramètres QoS sont issus de :

- **Porteur par Défaut** : Configuration du profil APN dans la base de données
 - `apn_qos_profile.qci` (Identifiant de Classe QoS)
 - `apn_qos_profile.apn_ambr_ul_kbps` (Débit Maximum Agrégé en Montant)
 - `apn_qos_profile.apn_ambr_dl_kbps` (Débit Maximum Agrégé en Descendant)
 - `apn_qos_profile.priority_level` (Priorité de Conservation d'Allocation)

- **Porteur Dédié** : Extrait de la Description de Composant Multimédia Rx AAR
 - QCI : 1 (Voix Conversationnelle)
 - Débit Garanti : À partir des AVPs de Max-Requested-Bandwidth
 - Filtres de flux : À partir des AVPs de Flow-Description

Gestion des Erreurs

Code de Résultat	Type	Signification	Cause
2001	Succès	DIAMETER_SUCCESS	Requête traitée avec succès
5001	Expérimental	Utilisateur non trouvé	IMSI non présent dans la base de données des abonnés
5002	Expérimental	Session non trouvée	La session PDN n'existe pas pour mise à jour/terminer
5063	Expérimental	Service non autorisé	Autorisation multimédia IMS refusée

Détails de Mise en Œuvre

Gestion de Session

Le PCRF suit :

- **Sessions PDN Actives** - Une par APN, par abonné

- **Appels VoLTE** - Plusieurs appels par session IMS (prend en charge les appels en conférence)
- **Politiques QoS** - Appliquées dynamiquement en fonction de la configuration APN
- **Règles de Facturation** - Modèles de flux de trafic et politiques spécifiques au service

Fonctionnalités Avancées de Politique

Le PCRF prend en charge le contrôle avancé des politiques, y compris :

- **Installation/Suppression de règles de facturation** via l'interface Gx
- **Correspondance de Modèle de Flux de Trafic (TFT)** pour la différenciation des services
- **Profils de vitesse dynamiques** en fonction de l'application ou du type de trafic
- **Politiques conscientes du service** déclenchées par des conditions réseau ou le comportement des abonnés

Contactez votre administrateur système pour des informations sur la configuration des règles de facturation avancées et des politiques basées sur TFT.

Documentation Connexe

- [Protocoles Diameter](#) - Spécifications détaillées des protocoles
- [Référence API](#) - Documentation complète de l'API
- [Architecture](#) - Architecture globale du HSS
- [Mapping des Données](#) - Mappages de la base de données aux AVP Diameter

Gestion des Profils OmniHSS

[← Retour au Guide des Opérations](#)

Vue d'ensemble

OmniHSS utilise des **profils** pour définir les caractéristiques de service pour les abonnés. Les profils vous permettent de créer des modèles de service réutilisables qui peuvent être attribués à plusieurs abonnés, simplifiant ainsi le provisionnement et garantissant la cohérence.

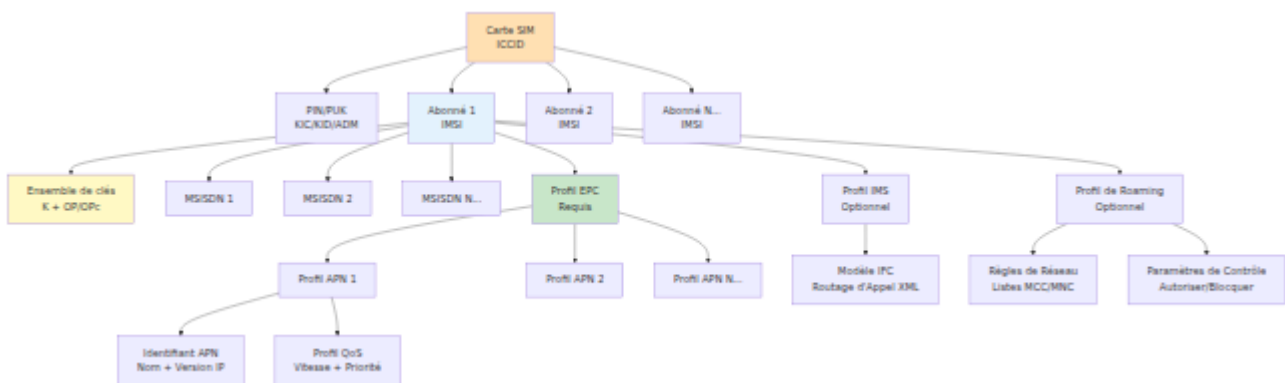

Types de Profils

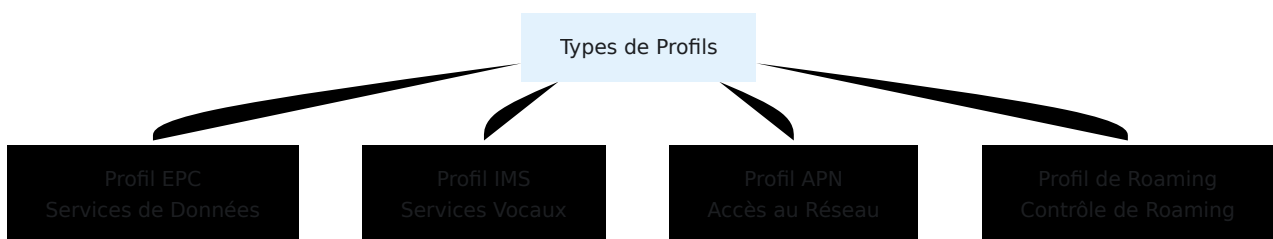

Profils EPC

Les Profils EPC (Evolved Packet Core) définissent les caractéristiques de service de données pour les abonnés LTE.

Paramètres Clés

Paramètre	Description	Valeurs Typ
<code>ue_ambr_dl_kbps</code>	Limite de vitesse de téléchargement	10,000 - 1,000,000 Kbps
<code>ue_ambr_ul_kbps</code>	Limite de vitesse de téléversement	5,000 - 500,000 Kbps
<code>network_access_mode</code>	Type de service	"packet_only" "packet_and_voice"
<code>tracking_area_update_interval_seconds</code>	Minuteur TAU	54 secondes (typique)

Création de Profils EPC

```
curl -k -X POST https://hss.example.com:8443/api/epc/profile \
-H "Content-Type: application/json" \
-d '{
  "apn_profiles": [],
  "name": "Premium 100Mbps",
  "network_access_mode": "packet_only",
  "tracking_area_update_interval_seconds": 600,
  "ue_ambr_dl_kbps": 100000,
  "ue_ambr_ul_kbps": 50000
}'
```

Modèles de Profils EPC Courants

Internet de Base :

- Téléchargement : 10 Mbps (10,000 Kbps)
- Téléversement : 5 Mbps (5,000 Kbps)

Standard :

- Téléchargement : 50 Mbps (50,000 Kbps)
- Téléversement : 25 Mbps (25,000 Kbps)

Premium :

- Téléchargement : 100 Mbps (100,000 Kbps)
- Téléversement : 50 Mbps (50,000 Kbps)

Illimité :

- Téléchargement : 1 Gbps (1,000,000 Kbps)
 - Téléversement : 500 Mbps (500,000 Kbps)
-

Profils IMS

Les Profils IMS définissent les caractéristiques de service vocal, principalement à travers des modèles IFC (Initial Filter Criteria).

Modèles IFC

Les modèles IFC sont des documents XML qui définissent les règles de routage des appels pour le S-CSCF.

Variables du Modèle :

- `{{imsi}}` - IMSI de l'abonné
- `{{msisdns}}` - Liste des numéros de téléphone
- `{{mcc}}` - Code du pays d'origine

- `{{mnc}}` - Code du réseau d'origine

Création de Profils IMS

```
curl -k -X POST https://hss.example.com:8443/api/ims/profile \
-H "Content-Type: application/json" \
-d '{
  "ims_profile": {
    "name": "Standard VoLTE",
    "ifc_template": "<InitialFilterCriteria>...
</InitialFilterCriteria>"
  }
}'
```

Exemple de Modèle IFC

```
<ServiceProfile>
  <PublicIdentity>
    <Identity>sip:
{{imsi}}@ims.mnc{{mnc}}.mcc{{mcc}}.3gppnetwork.org</Identity>
  </PublicIdentity>
  <InitialFilterCriteria>
    <Priority>0</Priority>
    <TriggerPoint>
      <ConditionTypeCNF>0</ConditionTypeCNF>
      <SPT>
        <ConditionNegated>0</ConditionNegated>
        <Group>0</Group>
        <Method>INVITE</Method>
      </SPT>
    </TriggerPoint>
    <ApplicationServer>
      <ServerName>sip:as.ims.example.com</ServerName>
      <DefaultHandling>0</DefaultHandling>
    </ApplicationServer>
  </InitialFilterCriteria>
</ServiceProfile>
```

Profils APN

Les Profils APN (Access Point Name) définissent les points d'accès réseau pour les connexions de données.

Composants APN

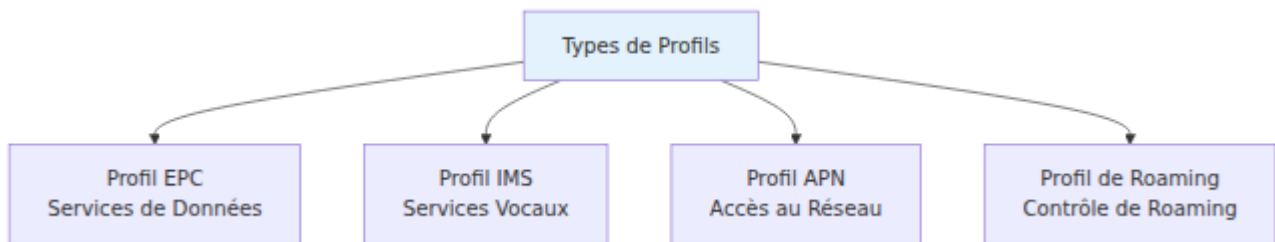

Identifiant APN

Définit le nom APN et le support du protocole IP.

APNs Courants :

- `internet` - Accès général à Internet
- `ims` - Signalisation IMS/VoLTE
- `mms` - Messagerie multimédia
- `vzwadmin` - Spécifique à l'opérateur

Options de Version IP :

- `"ipv4"`: IPv4 seulement
- `"ipv6"`: IPv6 seulement
- `"ipv4v6"`: IPv4v6 (double pile)
- `"ipv4_or_ipv6"`: IPv4 ou IPv6 (choix du réseau)

Profil QoS APN

Définit les paramètres de qualité de service.

Valeurs QCI (QoS Class Identifier) :

QCI	Type	Cas d'utilisation	Priorité
1	GBR	Voix conversationnelle	Plus Élevée
2	GBR	Vidéo conversationnelle	Élevée
4	GBR	Streaming vidéo	Élevée
5	Non-GBR	Signalisation IMS	Moyenne
9	Non-GBR	Internet (par défaut)	La Plus Basse

Création d'une Configuration APN Complète

```
# 1. Créer l'Identifiant APN
APN_ID=$(curl -k -X POST
https://hss.example.com:8443/api/apn/identifiant \
  -H "Content-Type: application/json" \
  -d '{"apn": "internet", "ip_version": "ipv4v6"}' \
  | jq -r '.response.id')

# 2. Créer le Profil QoS APN
QOS_ID=$(curl -k -X POST
https://hss.example.com:8443/api/apn/qos_profile \
  -H "Content-Type: application/json" \
  -d '{
    "name": "Best Effort",
    "allocation_retention_priority": 8,
    "apn_ambr_dl_kbps": 50000,
    "apn_ambr_ul_kbps": 25000,
    "pre_emption_capability": false,
    "pre_emption_vulnerability": true,
    "qci": 9
  }' | jq -r '.response.id')

# 3. Créer le Profil APN
curl -k -X POST https://hss.example.com:8443/api/apn/profile \
  -H "Content-Type: application/json" \
  -d "{
    \"apn_identifiant_id\": $APN_ID,
    \"apn_qos_profile_id\": $QOS_ID,
    \"name\": \"Profil APN Internet\"
  }"
```

Attribution des APNs au Profil EPC

Les APNs sont liés aux Profils EPC via la table

`join_epc_profile_to_apn_profile`.

Insérez des enregistrements dans la table de jointure pour lier les identifiants de profil APN à l'identifiant de profil EPC. Plusieurs profils APN peuvent être attribués à un seul profil EPC.

Profils de Roaming

Voir la documentation détaillée dans le [Guide de Contrôle de Roaming](#).

Attribution de Profils

Relations de Profils d'Abonnés

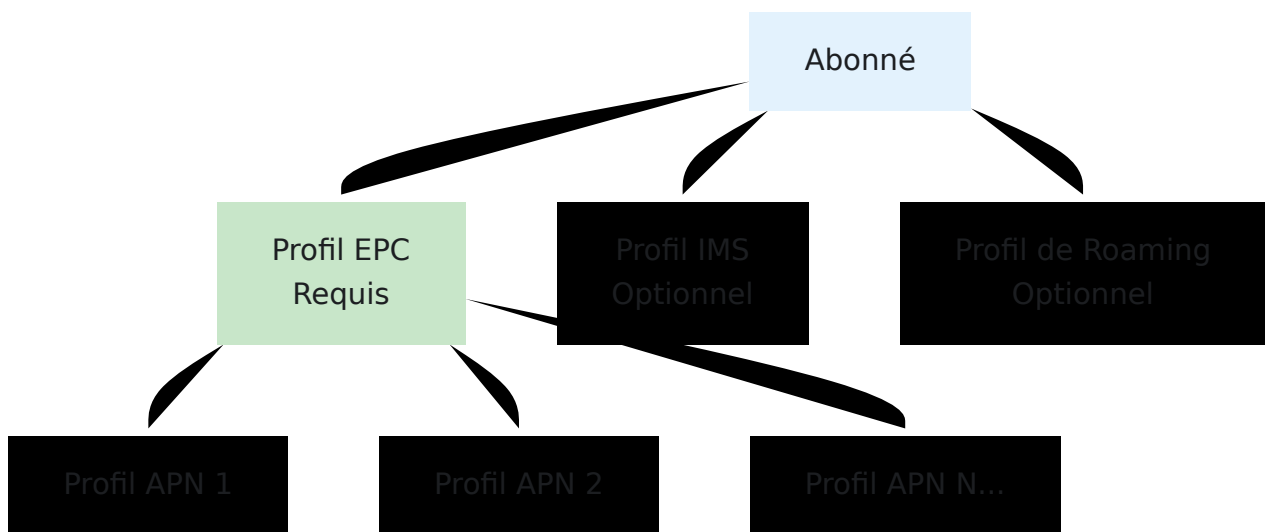

Attribution de Profils aux Abonnés

```
# Attribuer les profils EPC et IMS lors de la création de l'abonné
curl -k -X POST https://hss.example.com:8443/api/subscriber \
  -H "Content-Type: application/json" \
  -d '{
    "subscriber": {
      "imsi": "001001123456789",
      "key_set_id": 1,
      "epc_profile_id": 1,
      "ims_profile_id": 1,
      "roaming_profile_id": 1
    }
  }'
```

```
# Mettre à jour le profil de l'abonné
curl -k -X PUT https://hss.example.com:8443/api/subscriber/1 \
  -H "Content-Type: application/json" \
  -d '{
    "subscriber": {
      "epc_profile_id": 2
    }
  }'
```

Meilleures Pratiques de Gestion des Profils

Principes de Conception

1. **Créer des Profils Standards** - Définir des niveaux de service communs (De Base, Standard, Premium)
2. **Réutiliser les Profils** - Attribuer le même profil à plusieurs abonnés
3. **Documenter les Changements** - Suivre les modifications de profil
4. **Tester Avant Production** - Vérifier que le profil fonctionne d'abord avec un abonné de test

Convention de Nommage des Profils

[Niveau de Service]-[Vitesse]-[Fonctionnalités]

Exemples :

- "DeBase-10Mbps-Internet"
- "Premium-100Mbps-VoLTE"
- "Entreprise-1Gbps-MultiAPN"

Migration de Profils

Lors du changement de profil d'un abonné :

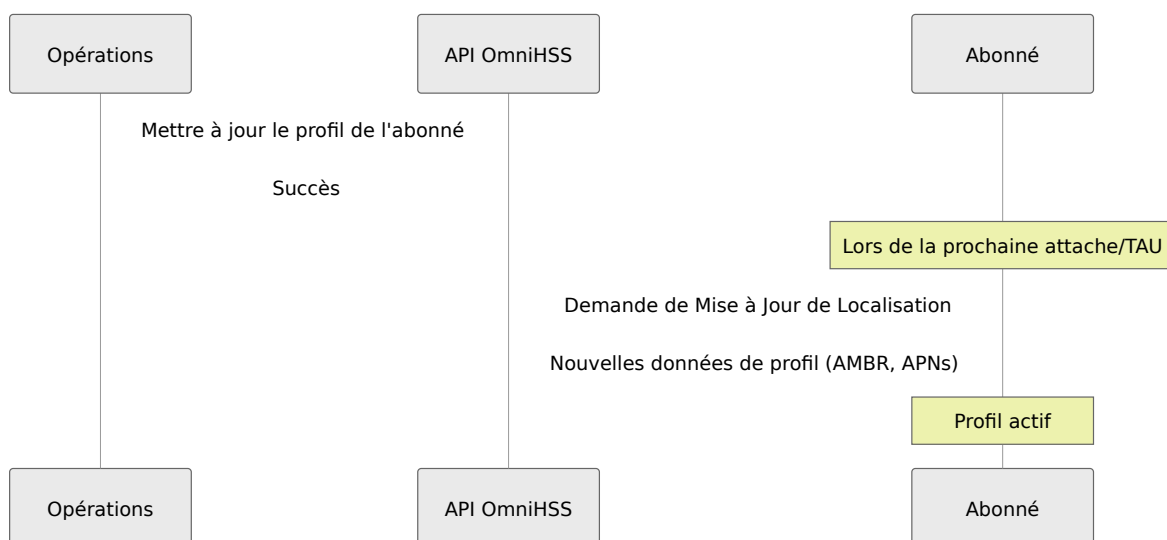

Important : Les changements de profil prennent effet lors de la prochaine :

- Mise à Jour de Zone de Suivi (TAU)
- Attache
- Enregistrement IMS (pour les changements de profil IMS)

Dépannage des Problèmes de Profil

L'abonné ne reçoit pas la vitesse attendue :

1. Vérifiez les valeurs AMBR du profil EPC attribué
2. Vérifiez les valeurs AMBR du profil QoS APN
3. Vérifiez que le MME/P-GW applique correctement la QoS

4. Vérifiez la congestion du réseau

L'enregistrement IMS échoue :

1. Vérifiez le profil IMS attribué
2. Vérifiez la validité du modèle XML IFC
3. Consultez les journaux S-CSCF pour les erreurs de traitement IFC
4. Confirmez la configuration de sélection S-CSCF

APN non disponible :

1. Vérifiez que le profil APN est lié au profil EPC
2. Vérifiez que l'identifiant APN correspond à la demande réseau
3. Consultez la demande de connectivité PDN de l'UE

[← Retour au Guide des Opérations](#) | [Suivant : Contrôle de Roaming](#) →

Flux de Protocole OmniHSS

[← Retour au Guide des Opérations](#)

Aperçu

Ce document détaille les flux de messages du protocole Diameter pris en charge par OmniHSS. Comprendre ces flux est essentiel pour le dépannage et les opérations.

Interface S6a (LTE/EPC)

Demande d'Information d'Authentification (AIR/AIA)

Le MME demande des vecteurs d'authentification pour l'abonné.

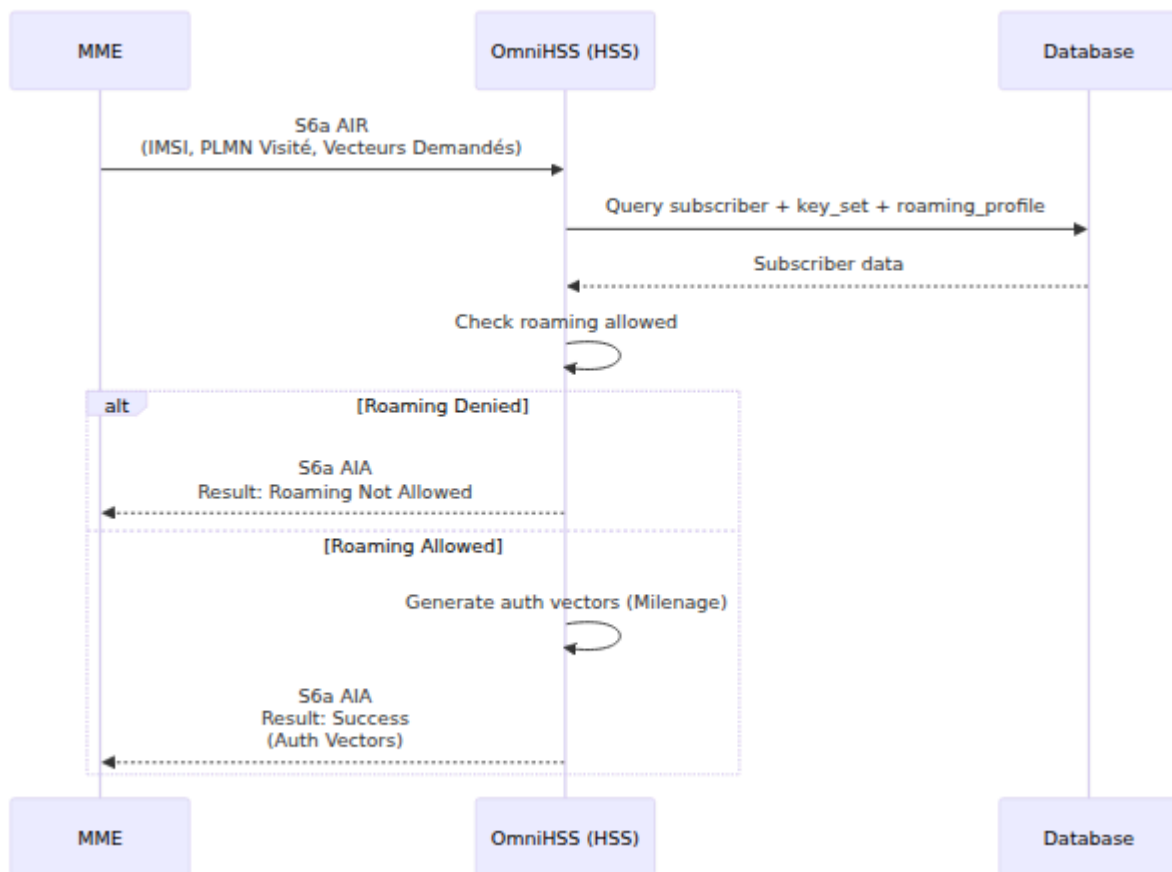

AVPs Clés :

- Demande : User-Name (IMSI), Visited-PLMN-Id, Nombre de Vecteurs Demandés
- Réponse : Authentication-Info (RAND, AUTN, XRES, KASME)

Demande de Mise à Jour de Localisation (ULR/ULA)

Le MME notifie l'HSS de la localisation de l'abonné et récupère les données d'abonnement.

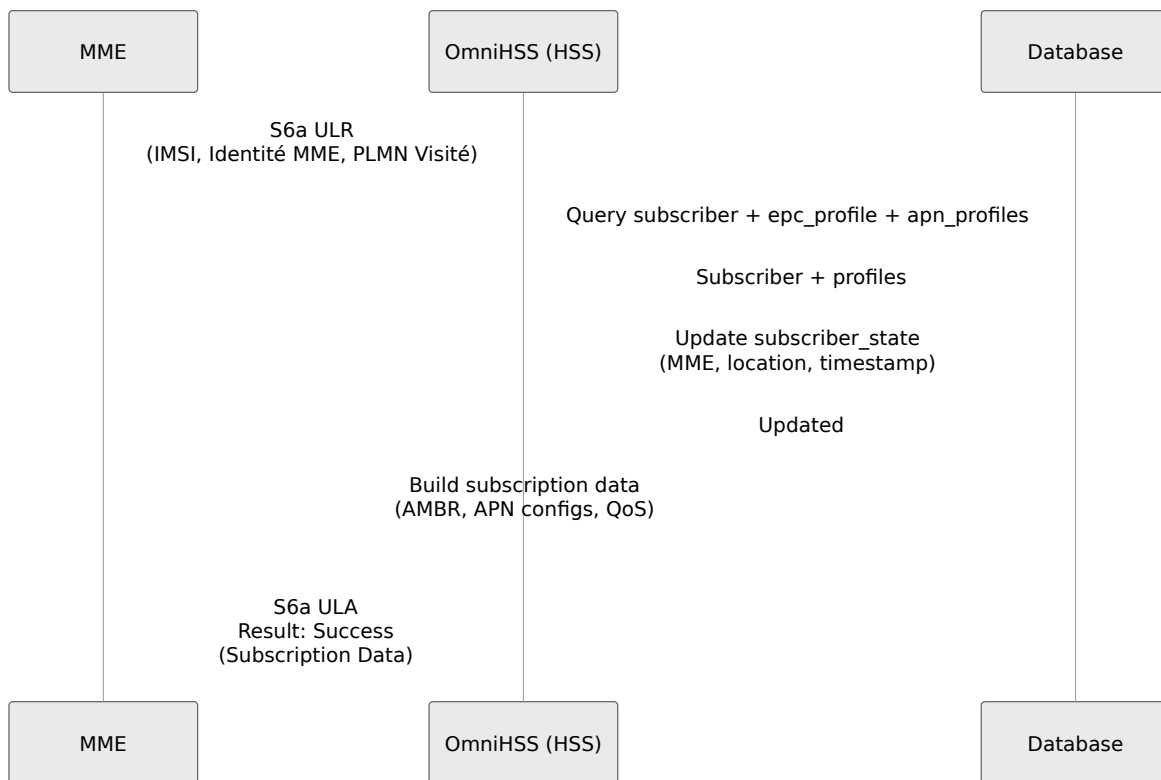

AVPs Clés :

- Demande : User-Name (IMSI), RAT-Type, ULR-Flags, Visited-PLMN-Id, UE-SRVCC-Capability
- Réponse : Subscription-Data (AMBR, APN-Configuration, Network-Access-Mode)

Demande de Purge UE (PUR/PUA)

Le MME notifie l'HSS lorsque le contexte de l'abonné est supprimé.

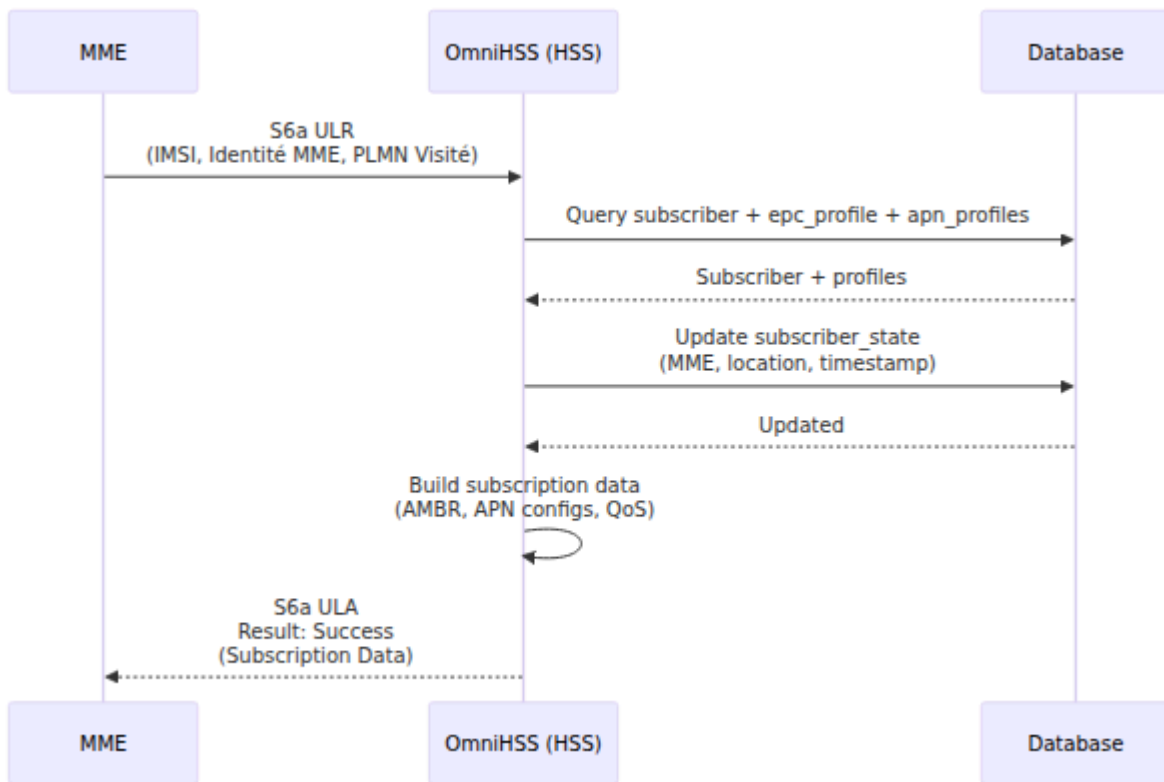

Demande de Notification (NOR/NOA)

Le MME informe l'HSS de divers événements.

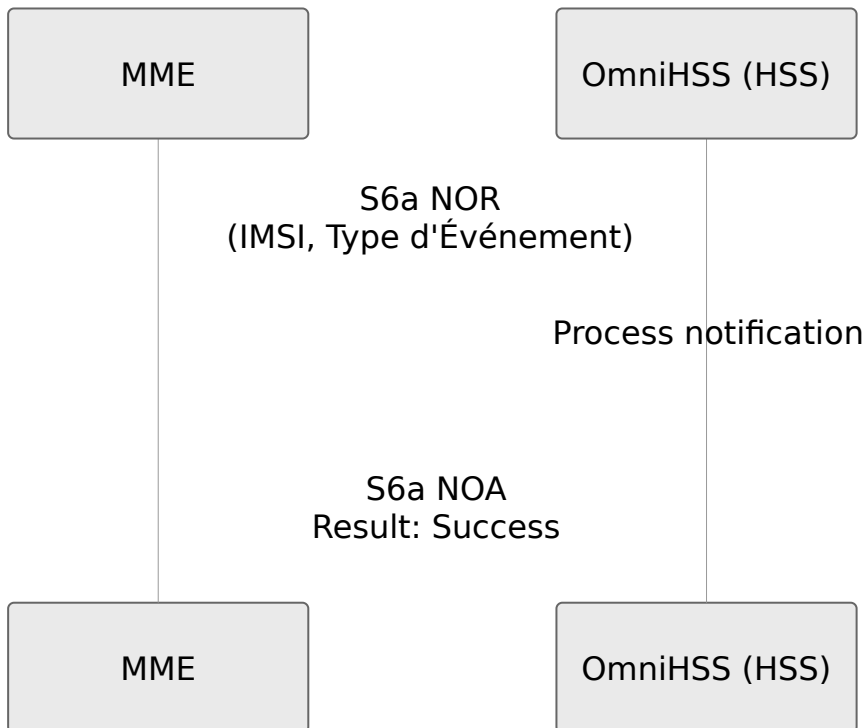

Demande d'Annulation de Localisation (CLR/CLA)

L'HSS initie l'annulation de localisation pour informer le MME que l'abonné doit être détaché. OmniHSS prend en charge l'envoi de CLR automatique et programmatique.

CLR Automatique (Transfert MME)

Lorsqu'un abonné effectue une Demande de Mise à Jour de Localisation depuis un nouveau MME, OmniHSS envoie automatiquement un CLR au MME précédent pour nettoyer les enregistrements obsolètes.

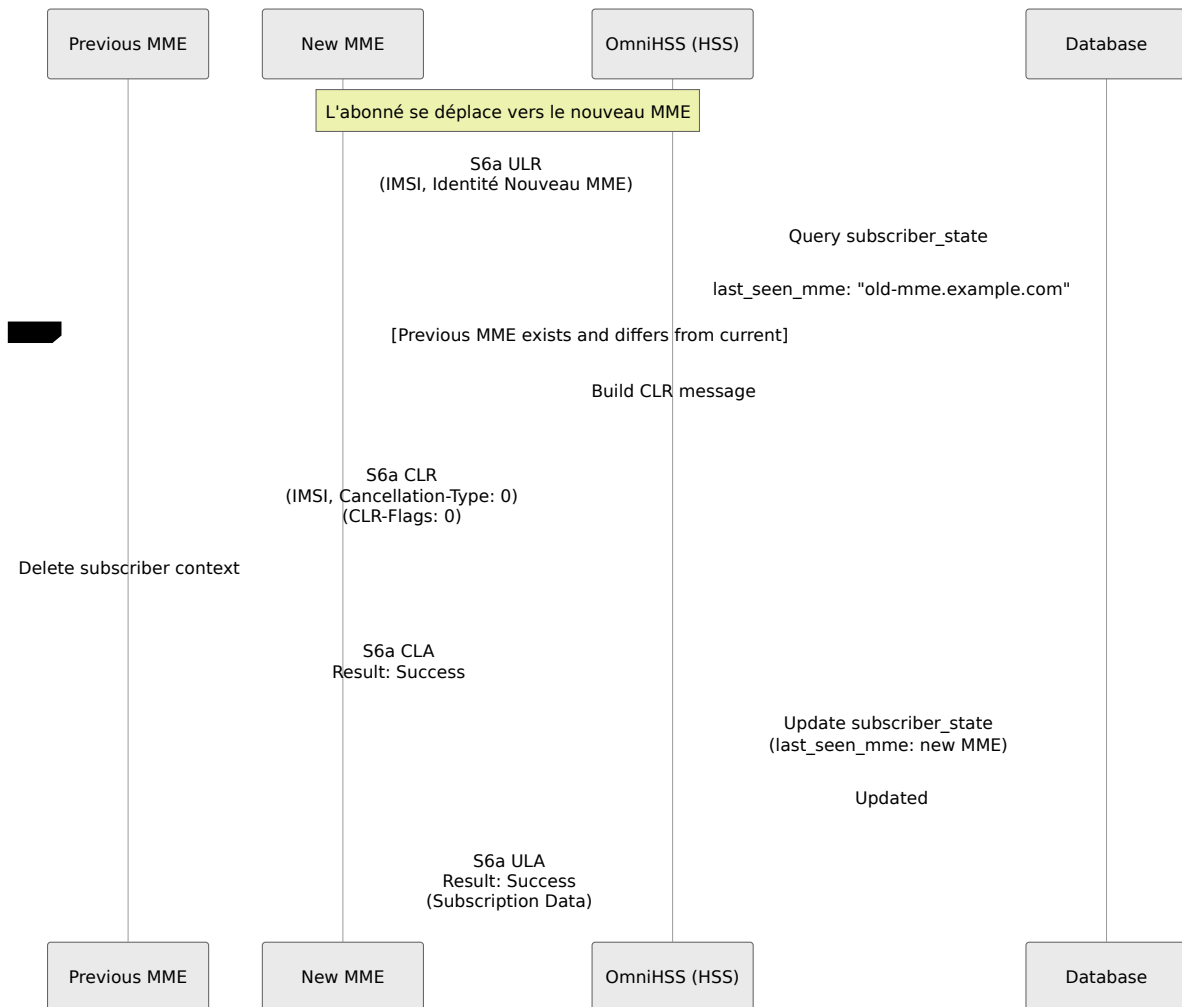

AVPs Clés (CLR Automatique) :

- User-Name: IMSI de l'abonné
- Destination-Host: Nom d'hôte du MME précédent
- Destination-Realm: Domaine du MME précédent

- Cancellation-Type: 0 (Procédure de Mise à Jour MME)
- CLR-Flags: 0
- Subscription-Data: Profil d'abonnement complet

CLR Programmatic (Déclenché par API)

Les administrateurs peuvent déclencher un CLR via l'API programmatique pour détacher de force les abonnés (par exemple, pour un retrait d'abonnement, prévention de fraude ou actions administratives).

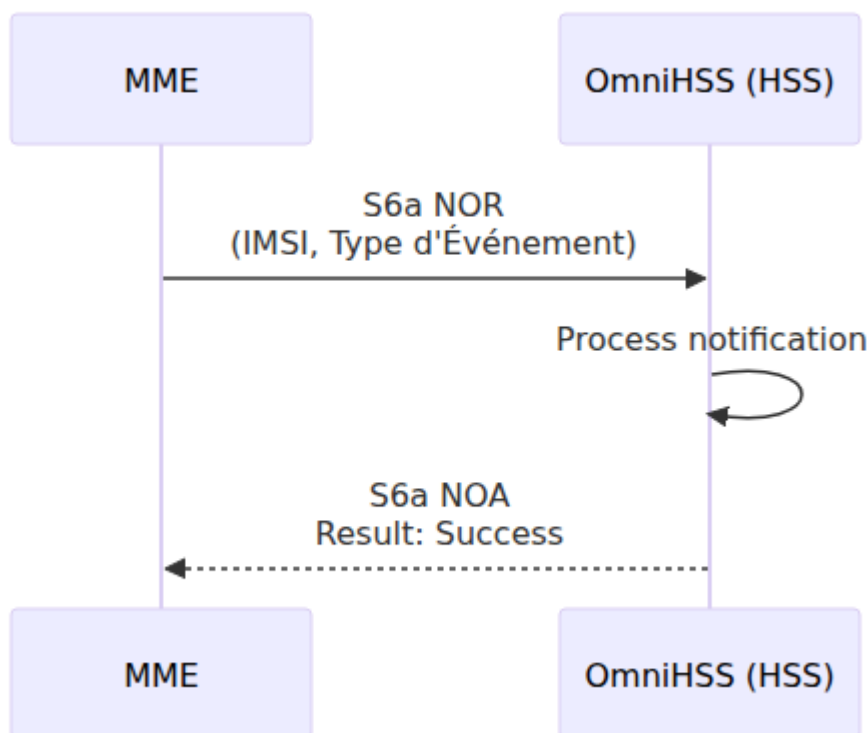

AVPs Clés (CLR Programmatic) :

- User-Name: IMSI de l'abonné
- Destination-Host: Nom d'hôte du dernier MME vu
- Destination-Realm: Domaine du dernier MME vu
- Cancellation-Type: `:subscription_withdrawal` (codé comme entier selon 3GPP TS 29.272)
- CLR-Flags:
 - `s6a_indicator`: 1 (indique que l'interface S6a est utilisée)
 - `reattach_required`: 1 (l'UE doit se ré-authentifier pour se rattacher)

Types d'Annulation

OmniHSS prend en charge plusieurs types d'annulation selon 3GPP TS 29.272 :

Type	Valeur	Description	Cas d'Utilisation
Procédure de Mise à Jour MME	0	Changement normal de MME	Automatique lors de ULR depuis un nouveau MME
Procédure de Mise à Jour SGSN	1	Transfert SGSN	Scénarios de transfert 3G/2G
Retrait d'Abonnement	2	Résiliation administrative	Détachement manuel via API
Procédure de Mise à Jour IWF	3	Mise à jour de la fonction d'interconnexion	Interopérabilité avec le réseau hérité
Procédure de Rattachement Initial	4	Enregistrement frais	Forcer la ré-authentification

CLR-Flags

L'AVP CLR-Flags est un masque de bits avec les champs suivants :

Drapeau	Bit	Description
Indicateur S6a/S6d	0	1 = Interface S6a utilisée
Rattachement Requis	1	1 = L'UE doit effectuer un nouveau rattachement

Exemple de Configuration des CLR-Flags :

```
clr_flags: %{
  s6a_indicator: 1,          # Utilisation de l'interface S6a
  reattach_required: 1      # Forcer la ré-authentification
}
```

Scénarios Multi-IMSI

OmniHSS suit l'enregistrement MME **par abonné (IMSI)**, et non par MSISDN. Cela est crucial pour comprendre le comportement de CLR dans les scénarios multi-IMSI :

Scénario 1 : Plusieurs MSISDN, Un Seul IMSI

```
Abonné A:
- IMSI: 999000123456789
- MSISDNs: ["+1234567890", "+9876543210"]
- last_seen_mme: "mme01.operator.com"
```

Lorsque cet abonné se déplace vers un nouveau MME :

- **Un CLR envoyé** à "mme01.operator.com" avec IMSI 999000123456789
- Les deux MSISDNs sont affectés (même abonné, même SIM)
- L'AVP User-Name contient l'IMSI, pas les MSISDNs

Scénario 2 : Plusieurs Abonnés (IMSI Différents), Même MSISDN

OmniHSS impose une **contrainte MSISDN unique** (un MSISDN ne peut pas appartenir à plusieurs abonnés simultanément). Cependant, lors du portage/migration :

Abonné A:

- IMSI: 9990001111111111
- MSISDN: "+1234567890"
- last_seen_mme: "mme01.operator.com"

Abonné B (après portage):

- IMSI: 9990002222222222
- MSISDN: "+1234567890" # Même MSISDN, SIM/IMSI différente
- last_seen_mme: "mme02.operator.com"

Lorsque l'Abonné B s'enregistre :

- **Aucun CLR envoyé** (IMSI différent = abonné différent)
- L'Abonné A reste enregistré à mme01
- L'Abonné B s'enregistre à mme02
- Les deux peuvent être actifs simultanément (différents appareils physiques)

Scénario 3 : CLR Programmatic pour Abonné Multi-MSISDN

Résultat :

- **Un CLR envoyé** au dernier_mme_vu de l'abonné
- **Tous les MSISDNs** associés à cet IMSI sont effectivement détachés
- L'IMSI est la clé primaire pour le suivi de l'enregistrement MME

Notes Importantes

1. **L'IMSI est la Clé** : Les opérations CLR sont toujours **par IMSI**, jamais par MSISDN. La table `subscriber_state` suit `last_seen_mme` par abonné (IMSI).
2. **Opération Atomique** : Chaque abonné ne peut être enregistré qu'à un seul MME à la fois. Le CLR automatique garantit cela en nettoyant l'ancien enregistrement.
3. **Pas de CLR si Pas de MME Précédent** : Si `last_seen_mme` est `nil` (l'abonné n'a jamais été enregistré), aucun CLR n'est envoyé lors de l'ULR.

4. **Données d'Abonnement Incluses** : Le CLR automatique (durant l'ULR) inclut l'AVP `Subscription-Data` complet pour aider l'ancien MME à nettoyer correctement le contexte.
 5. **Asynchrone** : Le CLR est envoyé de manière asynchrone (fire-and-forget). La réponse ULA au nouveau MME n'attend pas de CLA de l'ancien MME.
 6. **Gestion des CLA** : OmniHSS reçoit les réponses CLA mais les rejette actuellement (`:discard` à la ligne 398). Cela empêche les boucles de messages et est un comportement standard de l'HSS.
-

Interface Cx (IMS)

Demande d'Autorisation d'Utilisateur (UAR/UAA)

L'I-CSCF interroge si l'utilisateur est autorisé à s'enregistrer.

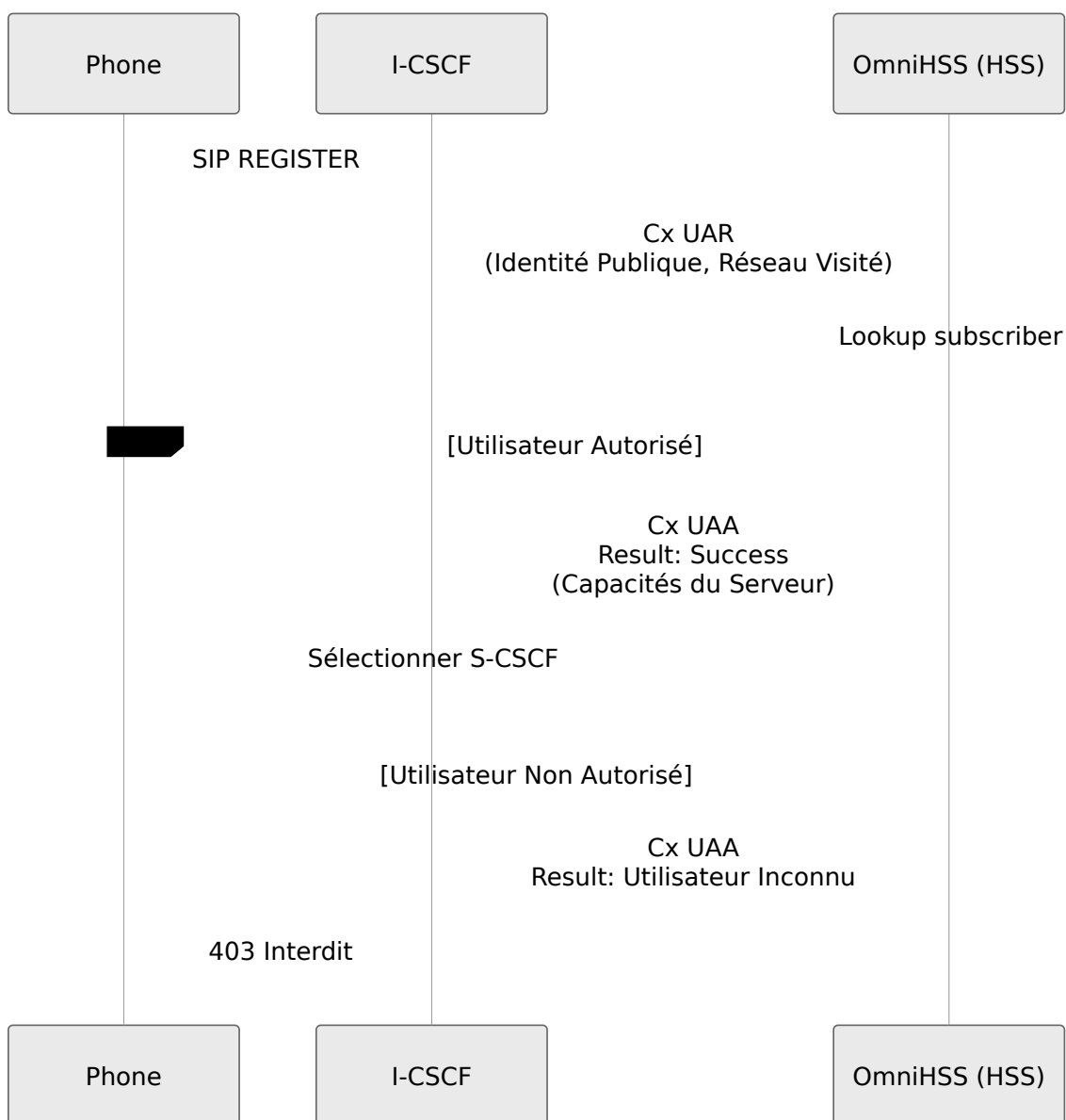

Demande d'Attribution de Serveur (SAR/SAA)

Le S-CSCF enregistre/désenregistre l'utilisateur et récupère le profil IMS.

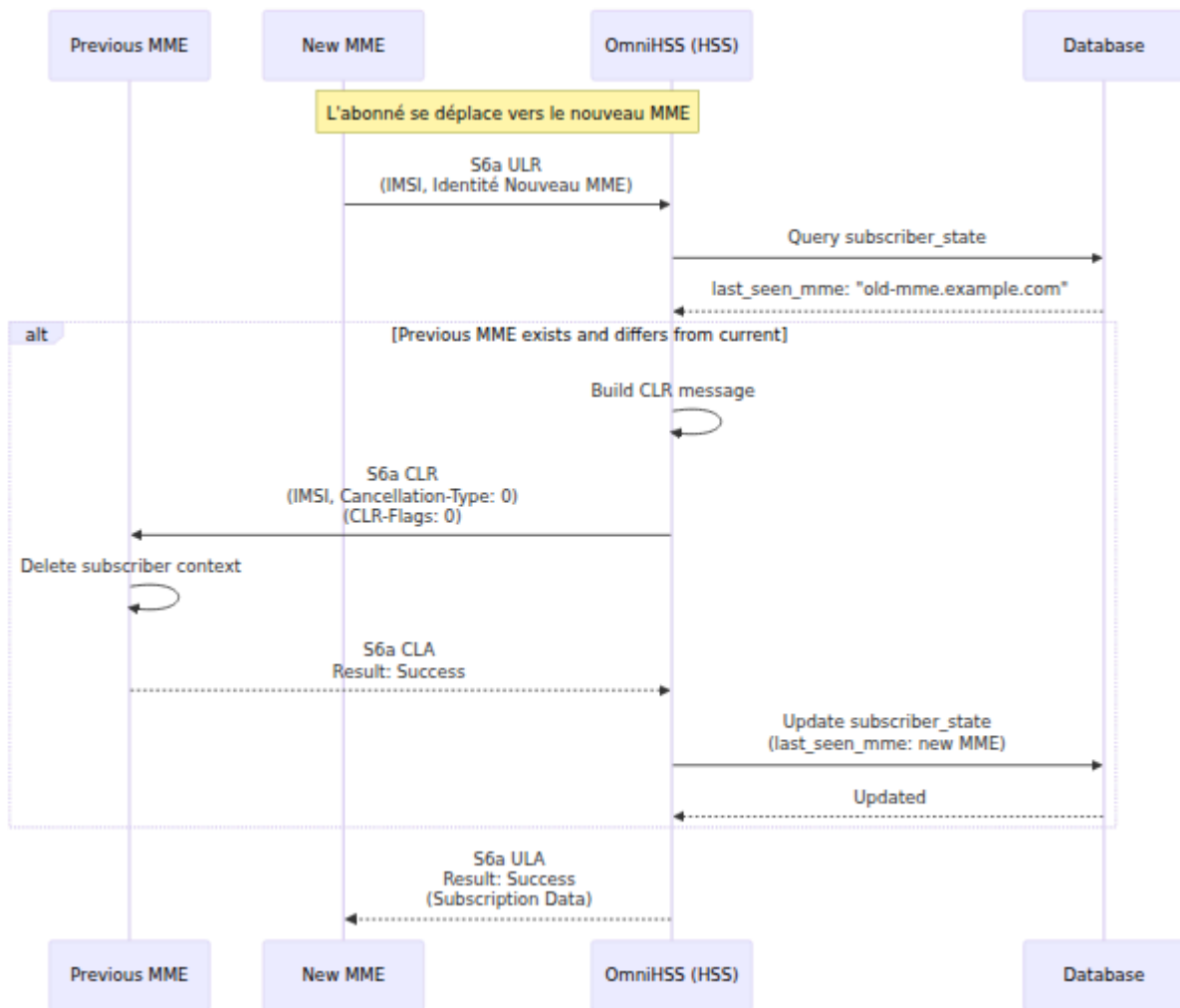

Rendu du Modèle IFC :

- `{{imsi}}` → IMSI réel
- `{{msisdns}}` → Liste des numéros de téléphone
- `{{mcc}}`, `{{mnc}}` → Codes PLMN d'origine

Demande d'Authentification Multimédia (MAR/MAA)

Le S-CSCF demande des vecteurs d'authentification pour l'enregistrement IMS.

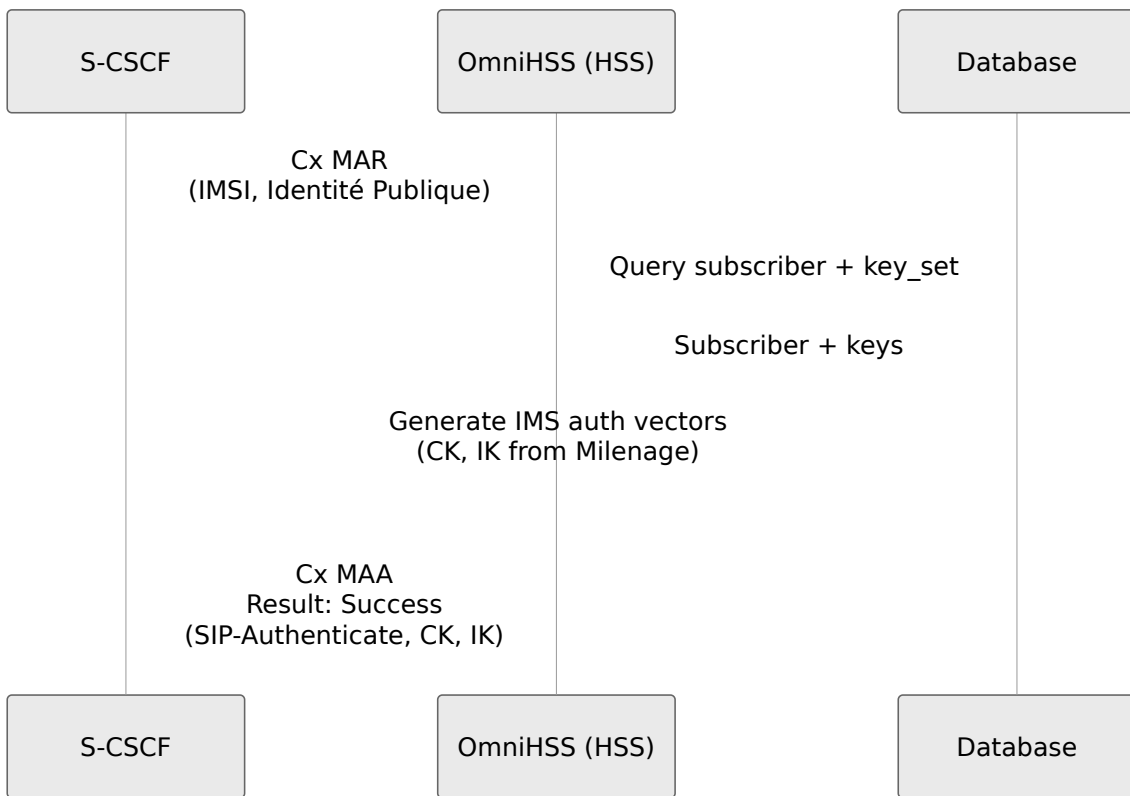

Demande d'Information de Localisation (LIR/LIA)

L'I-CSCF interroge quel S-CSCF sert l'utilisateur.

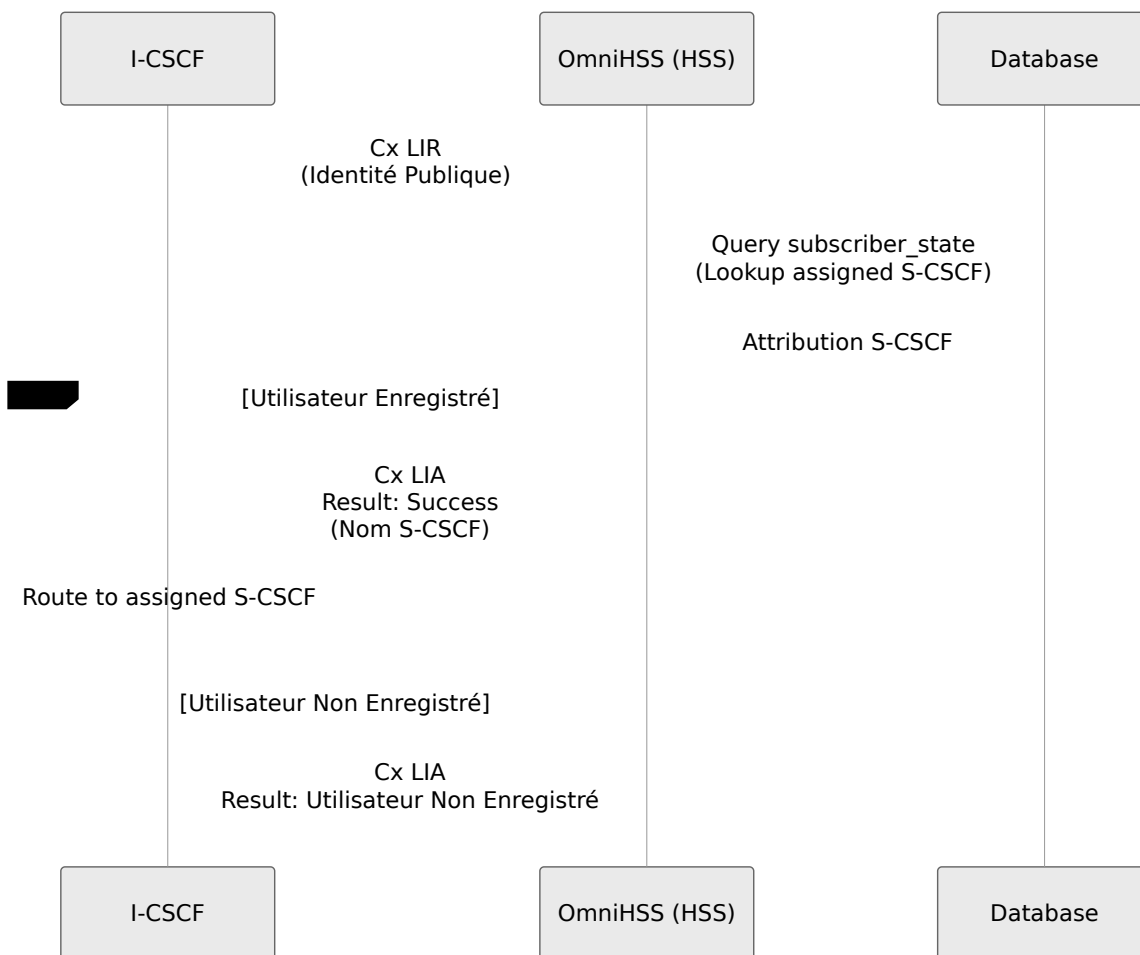

Interface Sh (Données de Profil IMS)

Demande de Données Utilisateur (UDR/UDA)

Le Serveur d'Application demande des données de profil d'abonné.

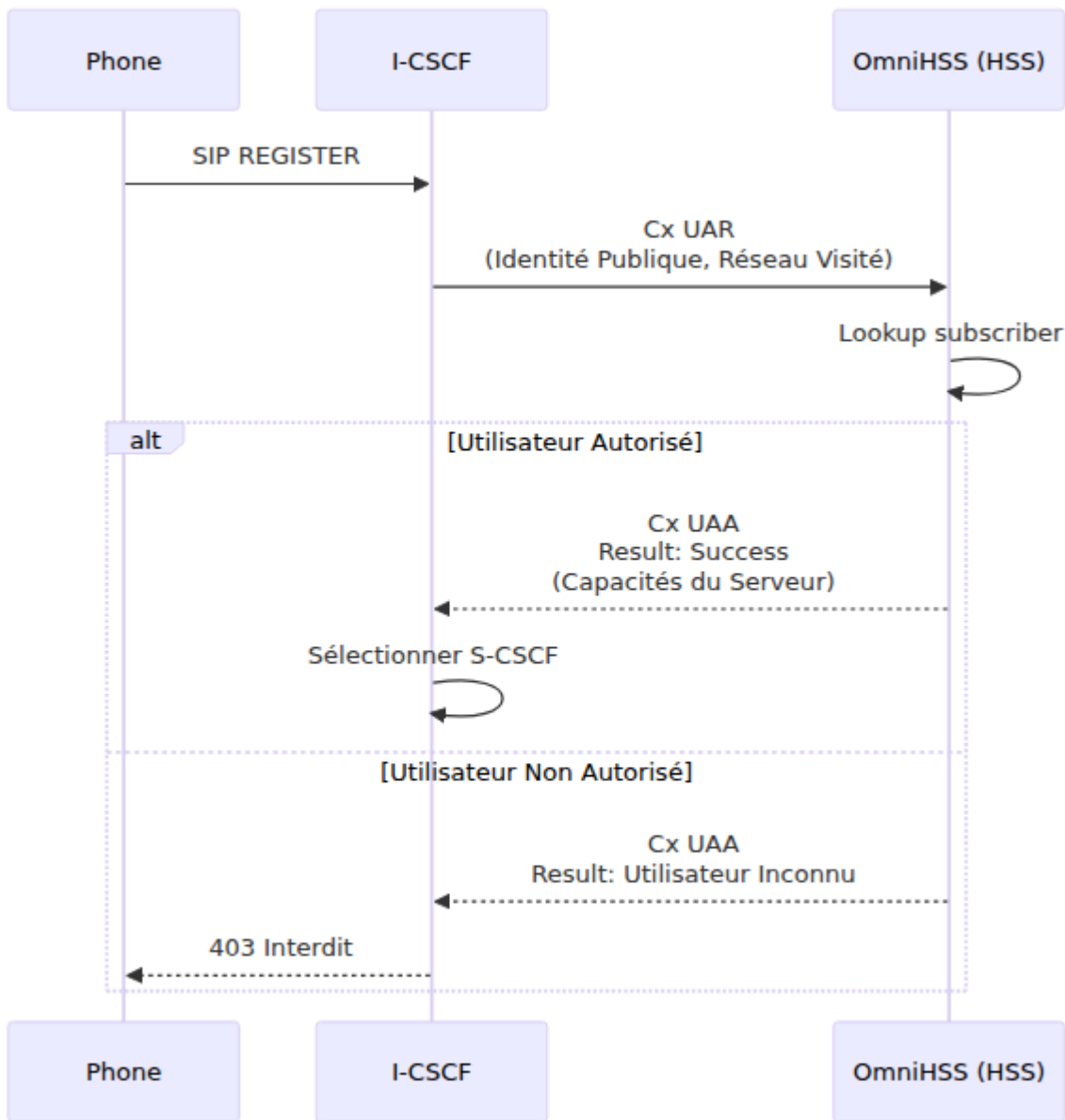

Demande de Mise à Jour de Profil (PUR/PUA)

Le Serveur d'Application met à jour les données de profil d'abonné.

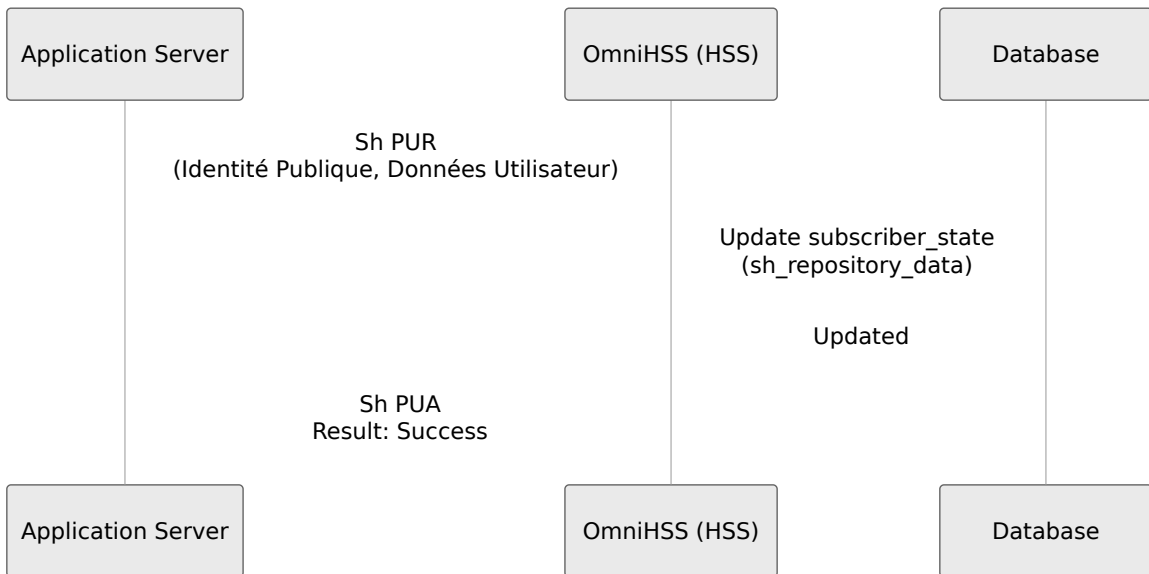

Demande de Notifications d'Abonnement (SNR/SNA)

Le Serveur d'Application s'abonne aux changements de profil.

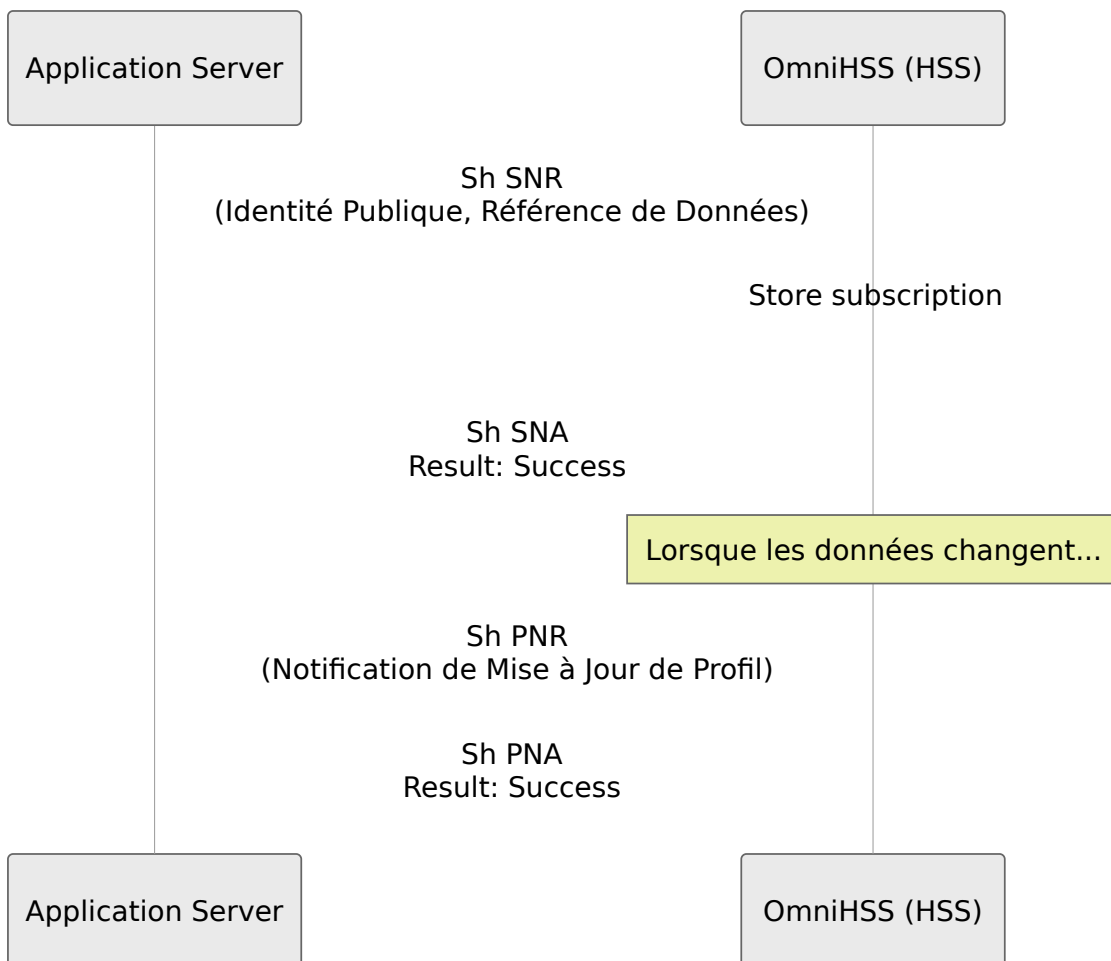

Interface Gx (Contrôle de Politique)

OmniHSS fonctionne comme le PCRF (Fonction de Règles de Politique et de Facturation) via l'interface Gx.

Voir [Documentation PCRF](#) pour l'architecture détaillée, la configuration des politiques et la gestion de la QoS.

Demande de Contrôle de Crédit - Initiale (CCR-I/CCA-I)

Le P-GW demande des règles de politique lorsque la session PDN est établie.

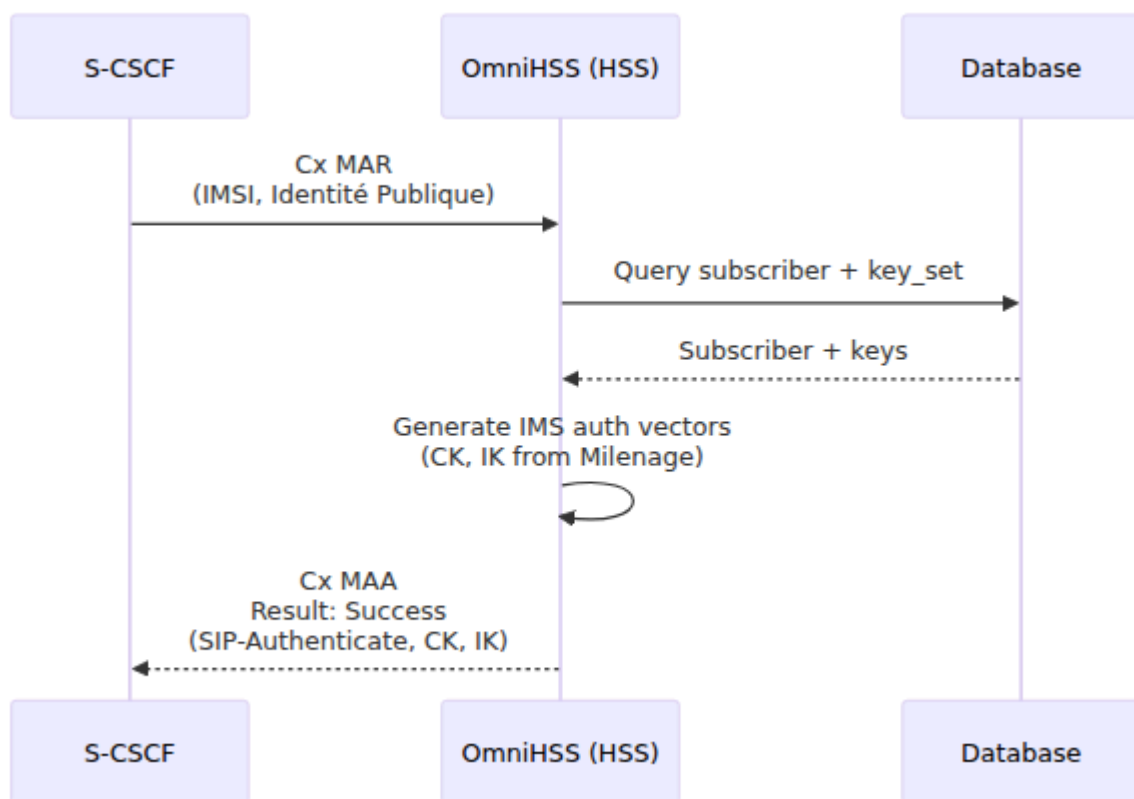

AVPs Clés :

- Demande : Subscription-Id (IMSI), Called-Station-Id (APN), RAT-Type, IP-CAN-Type
- Réponse : QoS-Information (QCI, ARP, AMBR), Charging-Rule-Install

Demande de Contrôle de Crédit - Mise à Jour (CCR-U/CCA-U)

Le P-GW notifie des changements de session.

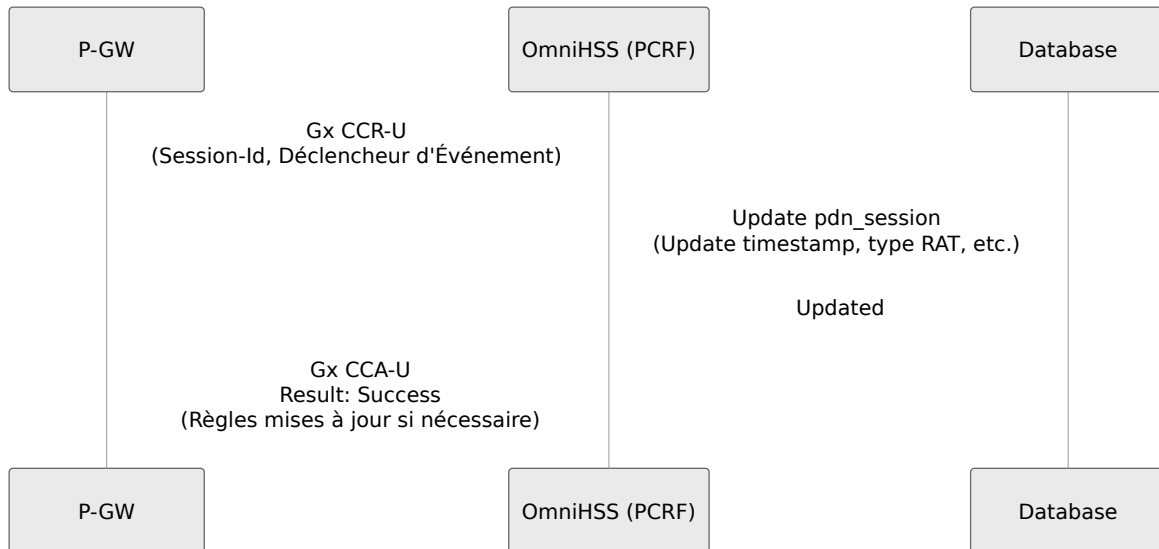

Demande de Contrôle de Crédit - Terminer (CCR-T/CCA-T)

Le P-GW notifie lorsque la session PDN se termine.

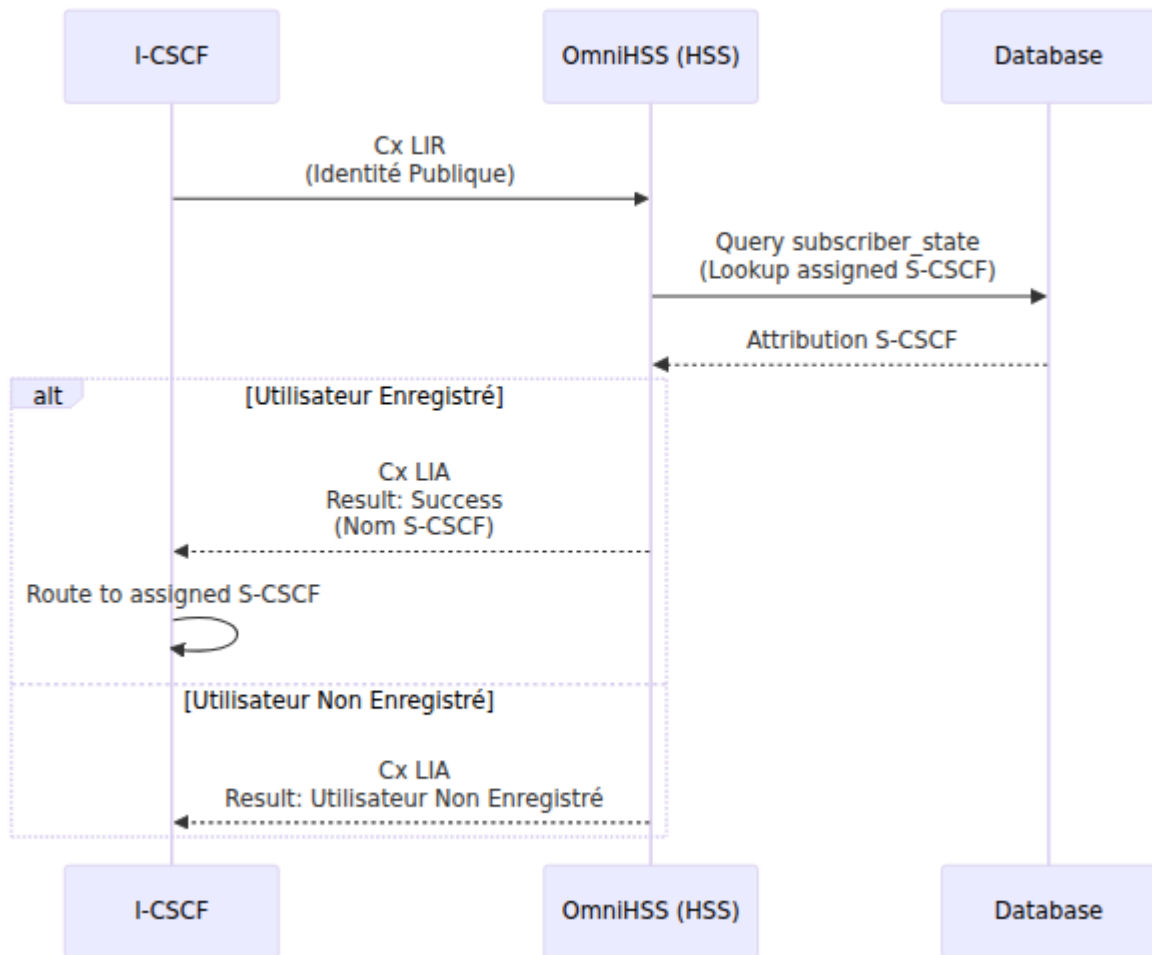

Demande de Ré-Authentification (RAR/RAA)

OmniHSS (PCRF) initie une mise à jour de politique vers le P-GW.

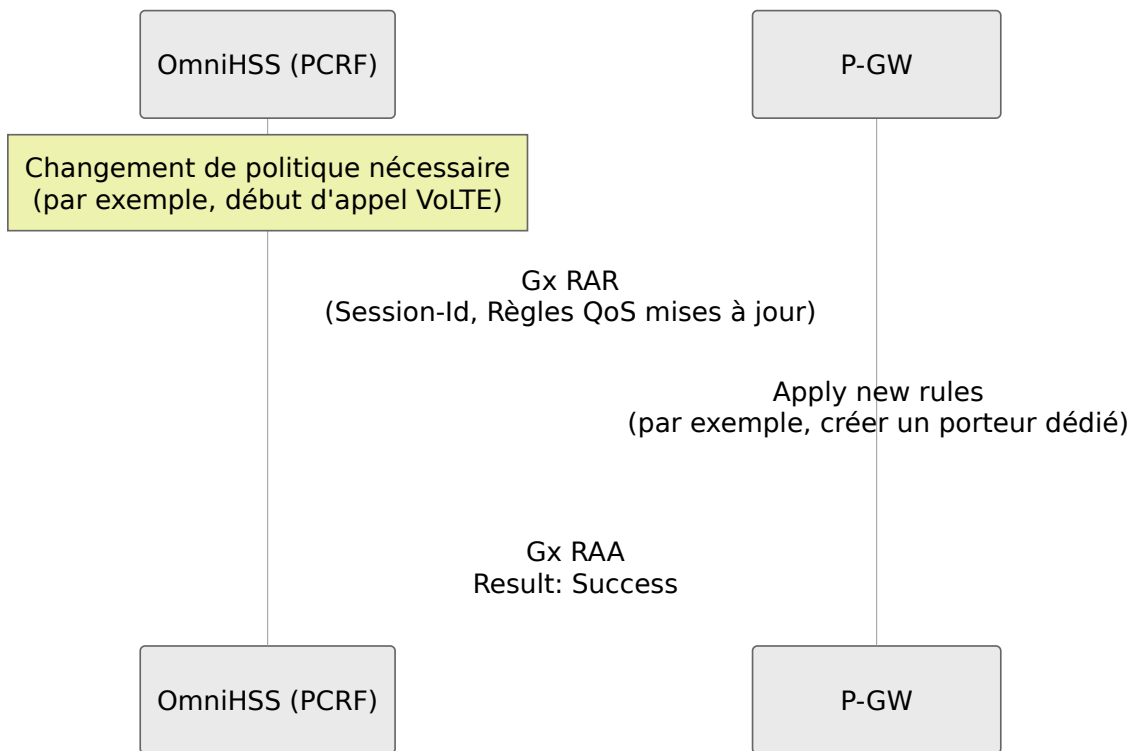

Interface Rx (Politique de Média IMS)

OmniHSS fonctionne comme le PCRF via l'interface Rx pour l'autorisation de média IMS.

Voir [Documentation PCRF](#) pour des flux d'appel VoLTE détaillés et l'autorisation de média.

Demande AA (AAR/AAA)

Le P-CSCF demande une autorisation de média pour la session IMS.

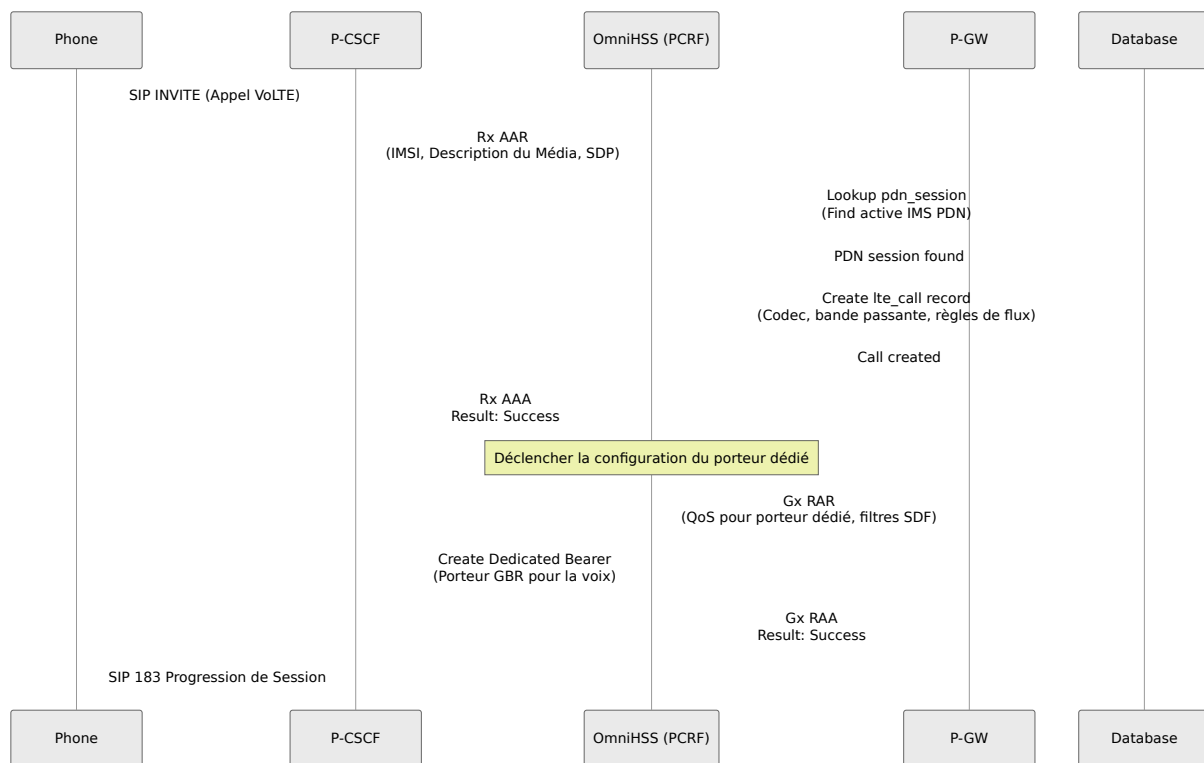

Informations Clés :

- Analyser le SDP pour déterminer le codec et la bande passante
- Calculer la bande passante requise (UL/DL)
- Créer des filtres SDF pour les flux de média
- Déclencher le porteur dédié via Gx RAR

Demande de Terminaison de Session (STR/STA)

Le P-CSCF notifie lorsque la session IMS se termine.

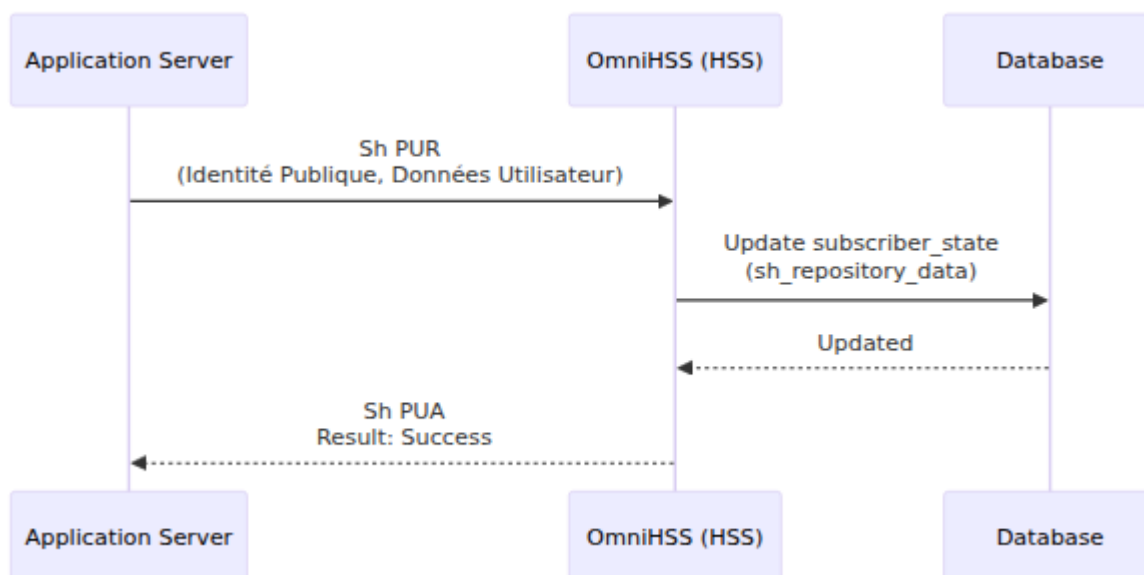

Interface S13 (EIR)

OmniHSS fonctionne comme l'EIR (Registre d'Identité de Matériel) via l'interface S13.

Voir [Documentation EIR](#) pour le contrôle d'identité de matériel détaillé, la validation IMEI et la gestion de la liste noire.

Demande de Vérification d'Identité ME (ECR/ECA)

Le client EIR externe (ou MME) demande la validation de l'équipement.

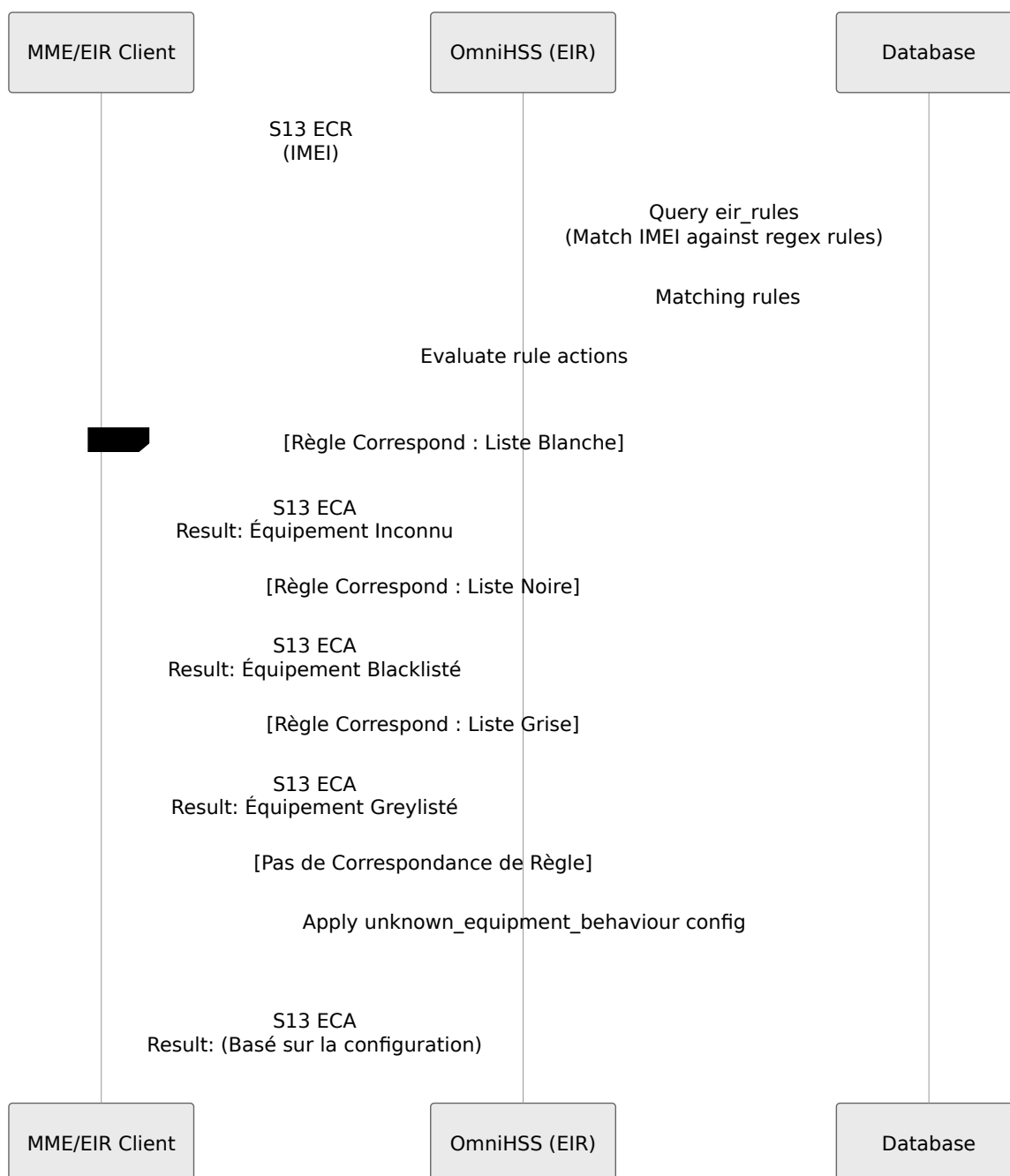

Valeurs de Statut de l'Équipement :

- **Équipement Inconnu (0)** - Appareil autorisé (liste blanche)
- **Équipement Blacklisté (1)** - Appareil bloqué
- **Équipement Greylisté (2)** - Appareil autorisé mais suivi

Flux d'Appel Complet : Appel VoLTE

Configuration d'appel VoLTE de bout en bout montrant plusieurs interfaces.

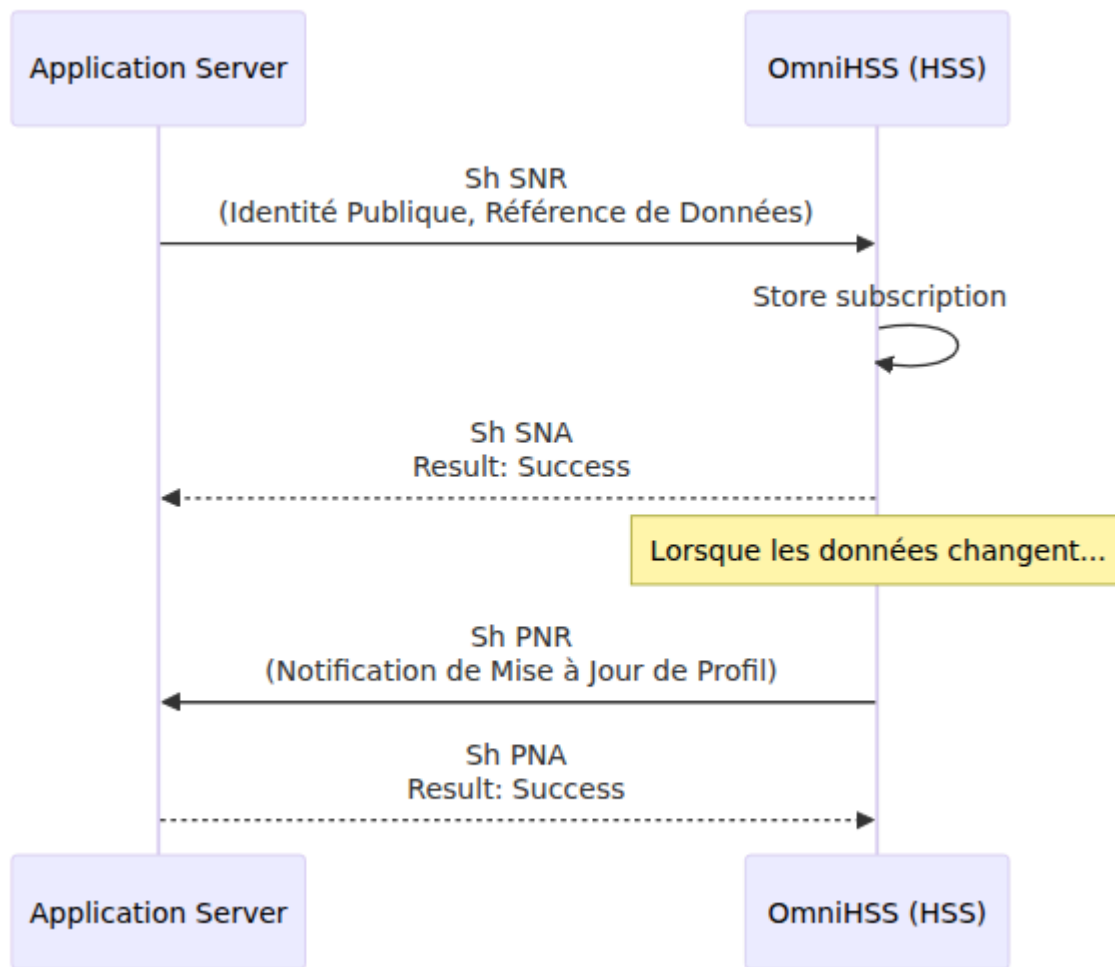

Résolution des Problèmes de Protocole

Échecs d'Authentification (S6a AIR)

Vérifiez :

1. Ensemble de clés configuré correctement (Ki, OPC, AMF)
2. Synchronisation SQN (en cas d'échecs répétés)
3. Les règles de roaming permettent le réseau visité

Échecs de Mise à Jour de Localisation (S6a ULR)

Vérifiez :

1. Le profil EPC existe et a des APNs configurés
2. Roaming autorisé pour les services de données
3. Format d'identité MME correct

Échecs d'Enregistrement IMS (Cx SAR)

Vérifiez :

1. Profil IMS attribué à l'abonné
2. Modèle IFC XML valide
3. Sélection S-CSCF configurée
4. MSISDNs attribués s'ils sont utilisés dans le modèle

Échecs de Connexion PDN (Gx CCR-I)

Vérifiez :

1. APN existe dans la liste APN du profil EPC
2. Profil QoS APN configuré
3. Table de session PDN non pleine (si des limites existent)

[← Retour au Guide des Opérations](#)

Contrôle de Roaming OmniHSS

[← Retour au Guide des Opérations](#)

Vue d'ensemble

OmniHSS fournit un contrôle de roaming granulaire, vous permettant de définir quels réseaux les abonnés peuvent accéder pour les services de données et IMS lors du roaming.

Flux de Contrôle de Roaming

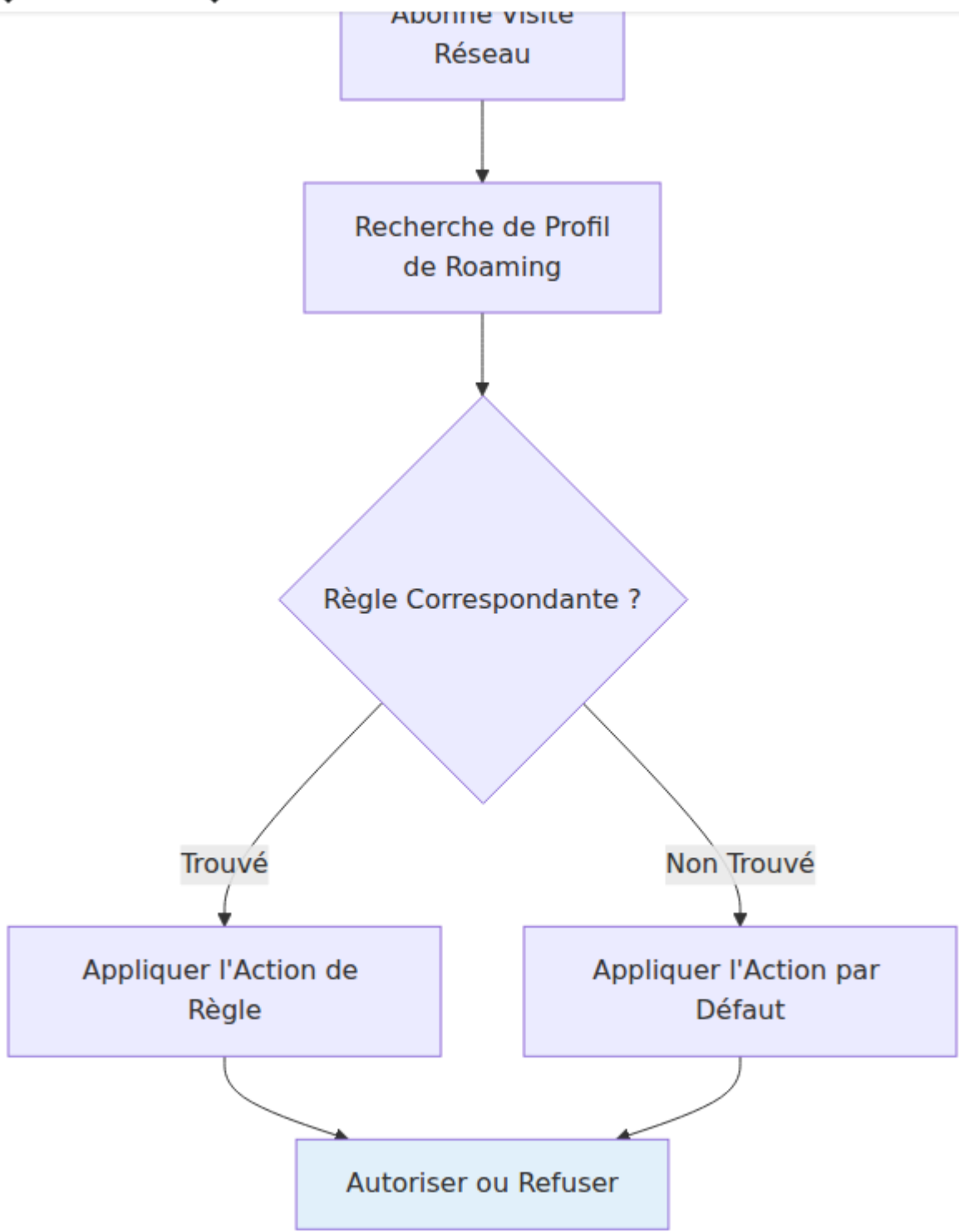

Structure du Profil de Roaming

Composants

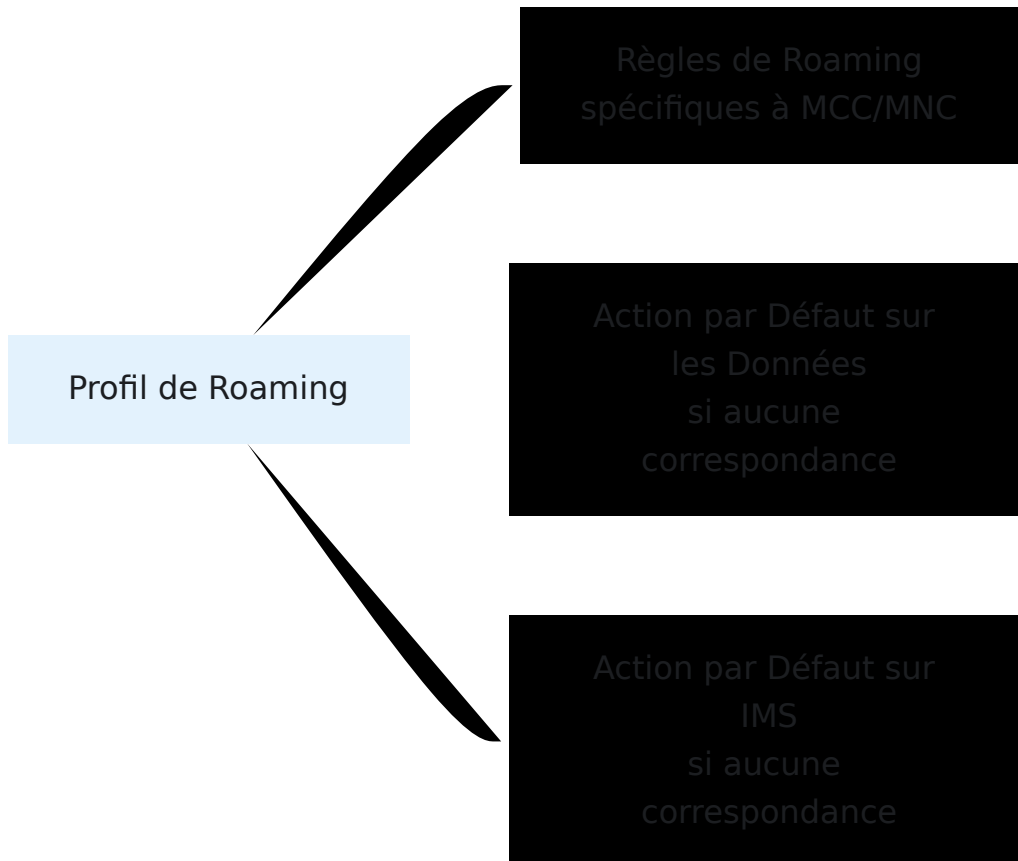

Règle de Roaming

Chaque règle spécifie une action pour un réseau spécifique (combinaison MCC/MNC).

Champs :

- `name` - Nom descriptif
- `mcc` - Code Pays Mobile (3 chiffres)
- `mnc` - Code Réseau Mobile (2-3 chiffres)
- `data_action` - "allow" ou "deny"
- `ims_action` - "allow" ou "deny"

Profil de Roaming

Définit le comportement par défaut et lie aux règles.

Champs :

- `name` - Nom du profil
 - `data_action_if_no_rules_match` - "allow" ou "deny"
 - `ims_action_if_no_rules_match` - "allow" ou "deny"
-

Exemples de Configuration

Autoriser Tous les Roamings

```
# Créer un profil qui autorise tout
curl -k -X POST https://hss.example.com:8443/api/roaming/profile \
  -H "Content-Type: application/json" \
  -d '{
    "roaming_profile": {
      "name": "Autoriser Tout",
      "data_action_if_no_rules_match": "allow",
      "ims_action_if_no_rules_match": "allow",
      "roaming_rules": []
    }
  }'
```

Refuser Tous les Roamings

```
# Créer un profil qui bloque tout
curl -k -X POST https://hss.example.com:8443/api/roaming/profile \
  -H "Content-Type: application/json" \
  -d '{
    "roaming_profile": {
      "name": "Pas de Roaming",
      "data_action_if_no_rules_match": "deny",
      "ims_action_if_no_rules_match": "deny",
      "roaming_rules": []
    }
  }'
```

Autoriser des Réseaux Spécifiques (Liste Blanche)

```
# Créer une règle AT&T
RULE1=$(curl -k -X POST
https://hss.example.com:8443/api/roaming/rule \
-H "Content-Type: application/json" \
-d '{
  "roaming_rule": {
    "name": "Autoriser AT&T",
    "mcc": "310",
    "mnc": "410",
    "data_action": "allow",
    "ims_action": "allow"
  }
}' | jq -r '.response.id')

# Créer une règle Verizon
RULE2=$(curl -k -X POST
https://hss.example.com:8443/api/roaming/rule \
-H "Content-Type: application/json" \
-d '{
  "roaming_rule": {
    "name": "Autoriser Verizon",
    "mcc": "311",
    "mnc": "480",
    "data_action": "allow",
    "ims_action": "allow"
  }
}' | jq -r '.response.id')

# Créer un profil avec refus par défaut et lier les règles
curl -k -X POST https://hss.example.com:8443/api/roaming/profile \
-H "Content-Type: application/json" \
-d "{
  \"roaming_profile\": {
    \"name\": \"Uniquement les Opérateurs Américains\",
    \"data_action_if_no_rules_match\": \"deny\",
    \"ims_action_if_no_rules_match\": \"deny\",
    \"roaming_rules\": [$RULE1, $RULE2]
  }
}"
```

Autoriser les Données, Bloquer la Voix

```
# Créer une règle qui autorise les données mais bloque IMS
curl -k -X POST https://hss.example.com:8443/api/roaming/rule \
  -H "Content-Type: application/json" \
  -d '{
    "roaming_rule": {
      "name": "Données Seulement - T-Mobile",
      "mcc": "310",
      "mnc": "260",
      "data_action": "allow",
      "ims_action": "deny"
    }
  }'
```

Bloquer des Réseaux Spécifiques (Liste Noire)

```
# Créer une règle de blocage de réseau coûteux
RULE=$(curl -k -X POST
https://hss.example.com:8443/api/roaming/rule \
  -H "Content-Type: application/json" \
  -d '{
    "roaming_rule": {
      "name": "Bloquer Réseau Coûteux",
      "mcc": "206",
      "mnc": "01",
      "data_action": "deny",
      "ims_action": "deny"
    }
  }' | jq -r '.response.id')

# Créer un profil avec autorisation par défaut
curl -k -X POST https://hss.example.com:8443/api/roaming/profile \
  -H "Content-Type: application/json" \
  -d "{
  \"roaming_profile\": {
    \"name\": \"Bloquer Réseaux Coûteux\",
    \"data_action_if_no_rules_match\": \"allow\",
    \"ims_action_if_no_rules_match\": \"allow\",
    \"roaming_rules\": [$RULE]
  }
}"
```

Scénarios de Roaming Courants

Scénario 1 : Roaming Domestique Seulement

L'abonné peut roamer dans son pays d'origine mais pas à l'international.

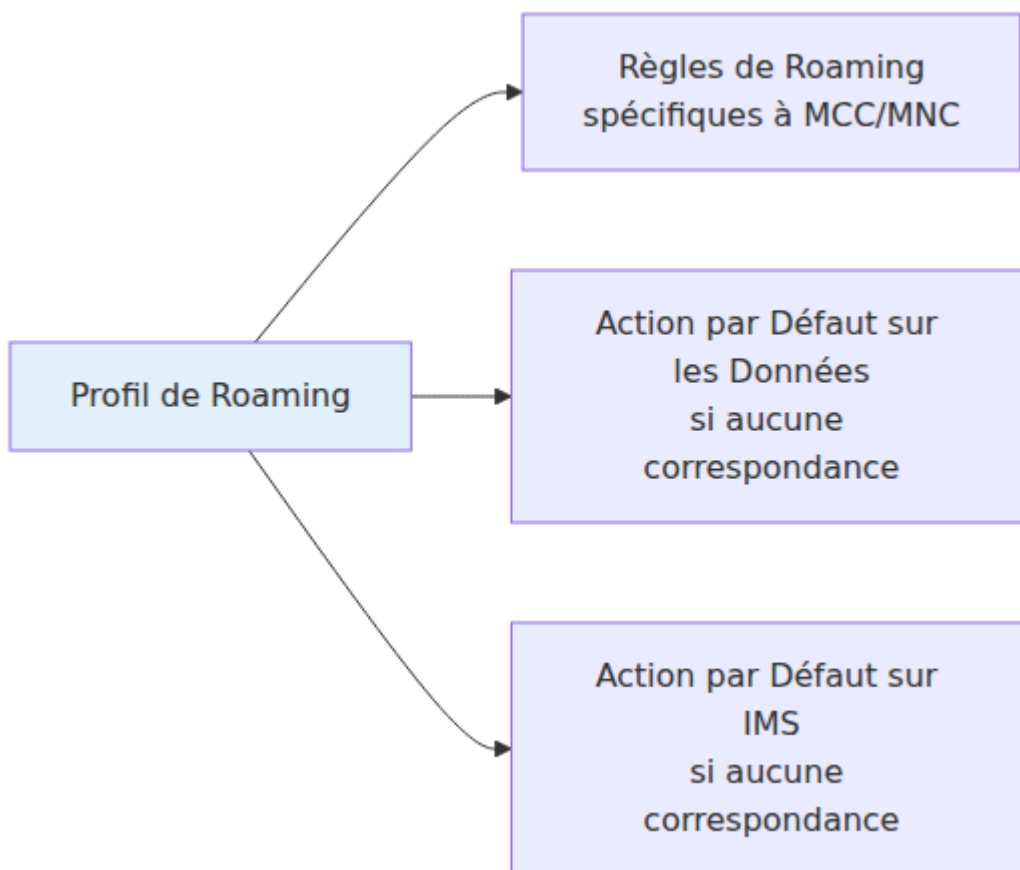

Configuration :

- Par défaut : Refuser tout
- Règles : Autoriser tous les codes MCC des USA (310, 311, 312, 313, 314, 315, 316)

Scénario 2 : Partenaires de Roaming Seulement

L'abonné ne peut roamer que sur des réseaux ayant des accords commerciaux.

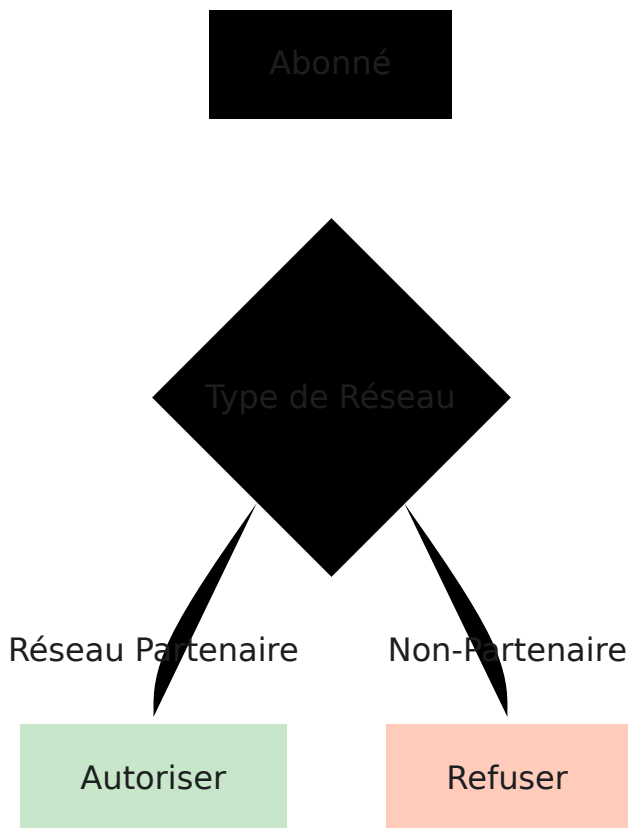

Configuration :

- Par défaut : Refuser tout
- Règles : Autoriser chaque réseau partenaire explicitement (par MCC/MNC)

Scénario 3 : Roaming de Données, Pas de Roaming Vocal

L'abonné peut utiliser des données à l'étranger mais doit utiliser le WiFi pour les appels vocaux.

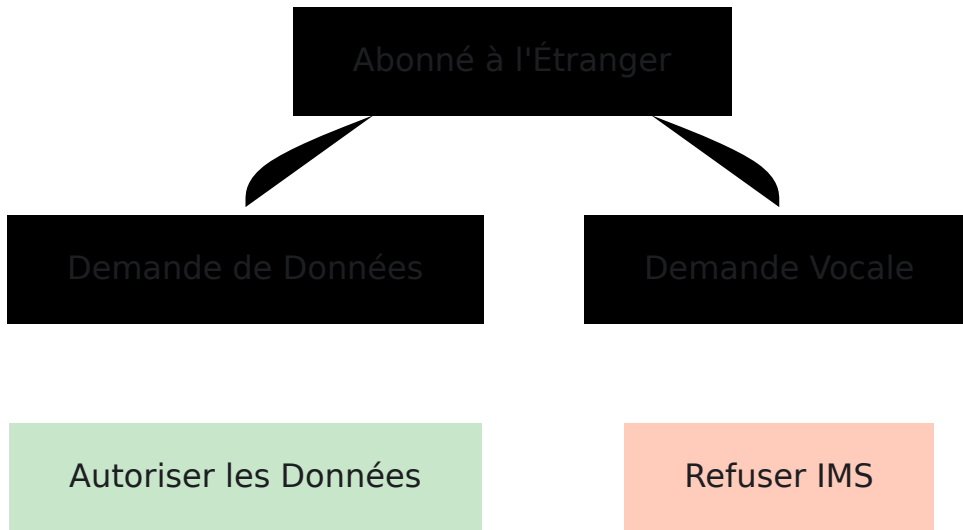

Configuration :

- Règles : `data_action: "allow"`, `ims_action: "deny"`

Scénario 4 : Accès aux Services d'Urgence

Toujours autoriser les services d'urgence, même si le roaming est bloqué.

Remarque : La gestion des services d'urgence est généralement effectuée au niveau du MME/réseau. Les règles de roaming d'OmniHSS s'appliquent aux services normaux.

Référence MCC/MNC

Codes Pays Courants (MCC)

MCC	Pays	Réseaux
310-316	USA	AT&T, Verizon, T-Mobile, etc.
302	Canada	Rogers, Bell, Telus
234-235	Royaume-Uni	Vodafone, O2, EE
262	Allemagne	Deutsche Telekom, Vodafone
208	France	Orange, SFR, Bouygues
222	Italie	TIM, Vodafone, Wind
214	Espagne	Movistar, Vodafone

Opérateurs Américains Courants (MCC 310-316)

MCC	MNC	Opérateur
310	410	AT&T
311	480	Verizon
310	260	T-Mobile
310	120	Sprint
313	380	(Réseau de test exemple)

Points d'Application du Roaming

Interface S6a (Données)

Lorsque l'abonné se connecte au réseau visité :

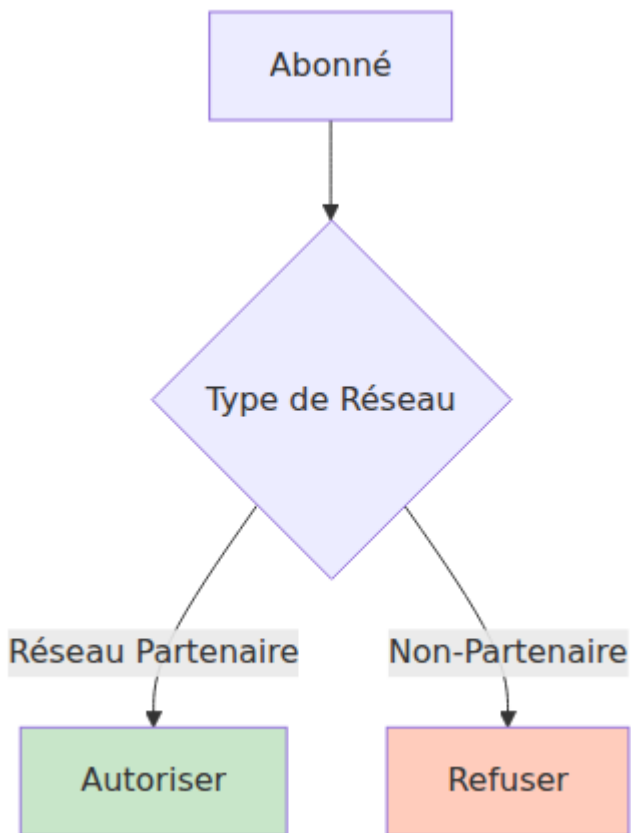

Interface Cx (IMS)

Lorsque l'abonné s'enregistre à l'IMS dans le réseau visité :

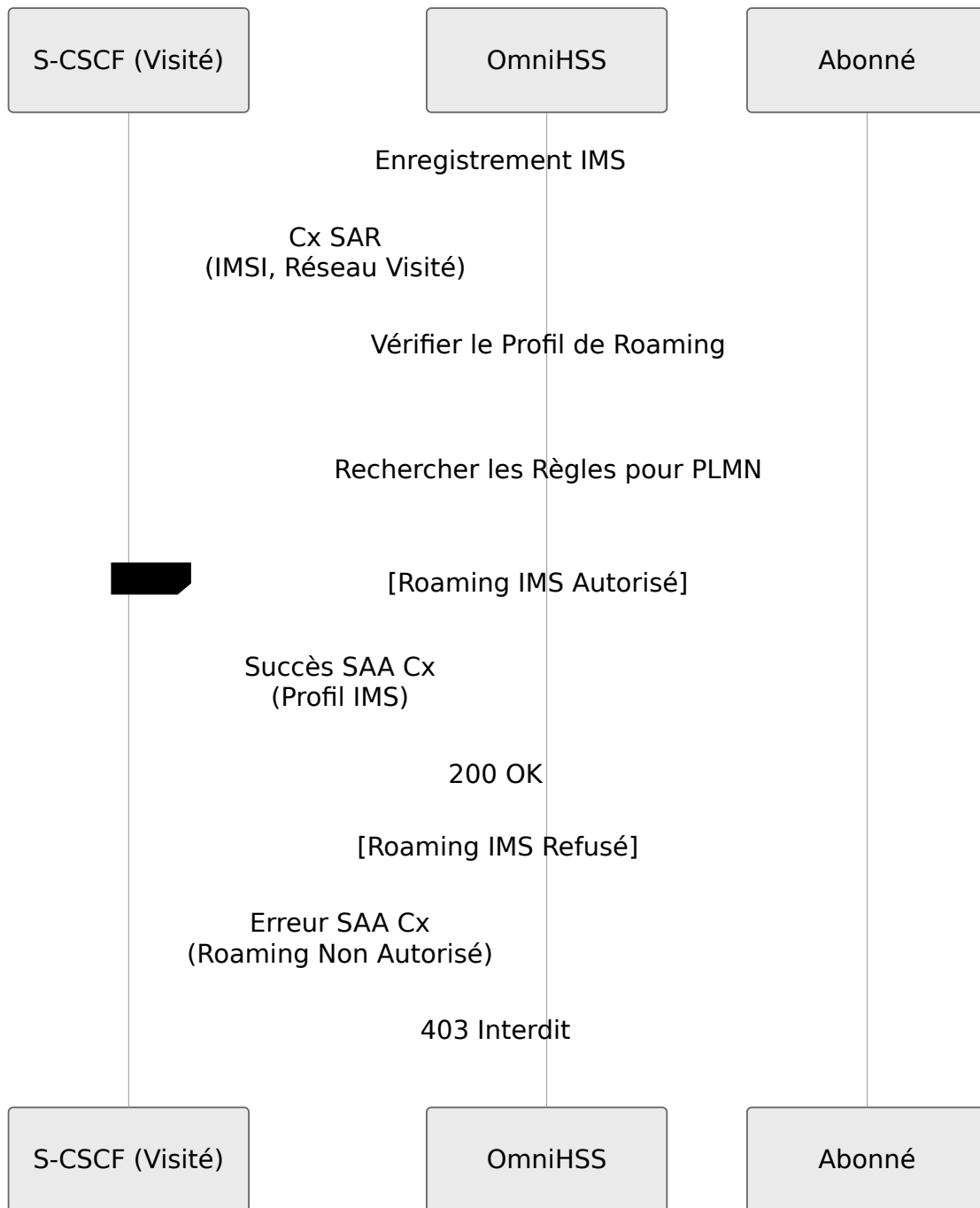

Résolution des Problèmes de Roaming

L'Abonné Ne Peut Pas Se Connecter au Réseau Visité

Vérifiez l'attribution du profil de roaming :

- Interrogez la base de données pour voir le profil de roaming attribué à l'abonné
- Vérifiez le nom du profil et les paramètres d'action par défaut

Vérifiez si une règle existe pour le réseau visité :

- Interrogez la base de données pour les règles de roaming correspondant au MCC/MNC du réseau visité
- Vérifiez si une règle existe pour le profil de roaming de l'abonné
- Vérifiez la valeur de data_action pour ce réseau spécifique

L'Abonné Peut Se Connecter Mais Pas S'enregistrer à l'IMS

Vérifiez l'action IMS séparément :

- Interrogez les règles de roaming pour le réseau visité
- Vérifiez les valeurs de data_action et ims_action
- Recherchez des cas où les données sont autorisées mais IMS est refusé

Comportement de Roaming Inattendu

Examinez les journaux pour les vérifications de roaming :

```
[info] Vérification de roaming : IMSI 001001123456789, PLMN Visité  
310-410  
[info] Règle de roaming correspondante : "Autoriser AT&T"  
[info] Action sur les données : autoriser, action IMS : autoriser
```

Meilleures Pratiques

Conception de Profil

1. **Commencer restrictif** - Refus par défaut, autoriser explicitement les partenaires
2. **Tester en profondeur** - Vérifier les règles en laboratoire avant la production
3. **Documenter les règles** - Maintenir une liste des réseaux autorisés et pourquoi
4. **Réviser régulièrement** - Mettre à jour au fur et à mesure que les accords de roaming changent

Gestion des Règles

1. **Utiliser des noms descriptifs** - "Autoriser-ATT-Données-Seulement" pas "Règle1"
2. **Vérifier MCC/MNC** - Vérifier les codes par rapport aux bases de données officielles
3. **Considérer les deux services** - Penser aux données et à l'IMS séparément
4. **Surveiller l'utilisation** - Suivre quels réseaux les abonnés visitent réellement

Procédures Opérationnelles

1. **Changements d'Urgence** - Avoir une procédure pour activer/désactiver rapidement le roaming

2. **Mises à Jour en Masse** - Prévoir la mise à jour des profils de roaming de plusieurs abonnés
 3. **Rapports** - Suivre l'utilisation du roaming et les tentatives refusées
 4. **Communication avec les Clients** - Informer les clients des changements de politique de roaming
-

[← Retour au Guide des Opérations](#) | [Suivant : Flux de Protocoles](#) →

Guide de Dépannage OmniHSS

[← Retour au Guide des Opérations](#)

Table des Matières

- [Aperçu du Dépannage](#)
 - [Échecs d'Authentification](#)
 - [Problèmes de Connectivité Diameter](#)
 - [Problèmes de Base de Données](#)
 - [Échecs d'Enregistrement EPC](#)
 - [Échecs d'Enregistrement IMS](#)
 - [Échecs d'Appels VoLTE](#)
 - [Problèmes de Roaming](#)
 - [Problèmes EIR](#)
 - [Problèmes de Performance](#)
 - [Problèmes d'État des Abonnés](#)
 - [Problèmes d'API](#)
 - [Outils et Commandes de Diagnostic](#)
-

Aperçu du Dépannage

Approche Générale de Dépannage

Problème Signalé

OmniCharge

OmniRAN

Downloads

Français

Omnitouch Website

symptômes

Portée de l'Impact

Abonné Unique

Plusieurs Abonnés

Tous les Abonnés

Vérifier les Données de l'Abonné

Vérifier le Système/Profil

Vérifier la Santé du Système

Vérifier la Configuration de l'Abonné

Vérifier la Configuration du Profil

Vérifier Diameter/DB/Système

Examiner les Journaux

Identifier la Cause Racine

Appliquer la Solution

Vérifier la Résolution

Documenter la Solution

Informations à Collecter

Avant de dépanner un problème, collectez :

1. Informations sur l'Abonné (si spécifique à l'abonné)

- IMSI
- MSISDN (numéro de téléphone)
- Dernier état connu
- Messages d'erreur du dispositif

2. Informations de Temps

- Quand le problème a-t-il commencé ?
- Est-il intermittent ou constant ?
- Heure de la dernière opération réussie

3. Portée de l'Impact

- Abonné unique ou plusieurs ?
- Réseau spécifique ou tous les réseaux ?
- Service spécifique (données/voix) ou les deux ?

4. État du Système

- Vérifiez le **Panneau de Contrôle** pour l'état du système
 - Examinez l'état des pairs Diameter
 - Vérifiez la connectivité de la base de données
-

Échecs d'Authentification

Symptômes

- L'abonné ne peut pas se connecter au réseau
- Erreurs "Authentification rejetée"
- Tentatives d'authentification répétées

Causes et Solutions Courantes

Cause 1 : Ensemble de Clés Incorrect

Symptômes :

- Échec d'authentification constant pour un abonné spécifique
- Fonctionne pour d'autres abonnés avec le même profil

Étapes de Diagnostic :

1. Interroger l'abonné pour vérifier key_set_id :

```
curl -k https://hss.example.com:8443/api/subscriber/imsi/[IMSI]
```

2. Vérifier que l'ensemble de clés existe et a les bonnes valeurs :

```
curl -k https://hss.example.com:8443/api/key_set/[KEY_SET_ID]
```

3. Comparer les valeurs Ki et OPC avec la documentation de la carte SIM

Solution :

- Mettre à jour l'abonné avec le bon **ensemble de clés**
- Si les clés sont correctes, la carte SIM peut être défectueuse

Cause 2 : SQN Hors Synchronisation

Symptômes :

- L'authentification échoue après avoir fonctionné précédemment
- Erreur : "Échec de synchronisation SQN"
- Fonctionne de manière intermittente

Étapes de Diagnostic :

1. Vérifier l'état de l'abonné pour la valeur SQN dans la base de données
2. Rechercher des erreurs liées à SQN dans les journaux

3. Vérifier la valeur SQN de l'ensemble de clés de l'abonné

Solution :

- SQN se resynchronisera automatiquement après que l'abonné envoie AUTS
- Si persistant, réinitialiser SQN à 0 dans l'ensemble de clés (nécessite une nouvelle connexion de l'abonné)

Avertissement : La réinitialisation de SQN peut causer des problèmes de sécurité. Ne le faites que pendant la maintenance.

Cause 3 : Abonné Désactivé

Symptômes :

- Authentification rejetée immédiatement
- Aucun vecteur d'authentification généré

Étapes de Diagnostic :

1. Vérifier le statut d'activation de l'abonné :

```
curl -k https://hss.example.com:8443/api/subscriber/imsi/[IMSI]
```

2. Vérifier que le champ `enabled` est `true`

Solution :

- Activer l'abonné :

```
curl -k -X PUT https://hss.example.com:8443/api/subscriber/[ID] \
-H "Content-Type: application/json" \
-d '{"subscriber": {"enabled": true}}'
```

Cause 4 : Profil EPC Manquant

Symptômes :

- La recherche d'abonné réussit mais l'authentification échoue

- Erreur : "Aucun profil EPC assigné"

Étapes de Diagnostic :

1. Vérifier le champ `epc_profile_id` de l'abonné
2. Vérifier que le profil EPC existe :

```
curl -k  
https://hss.example.com:8443/api/epc/profile/[PROFILE_ID]
```

Solution :

- Assigner un **profil EPC valide** à l'abonné

Organigramme de Dépannage d'Authentification

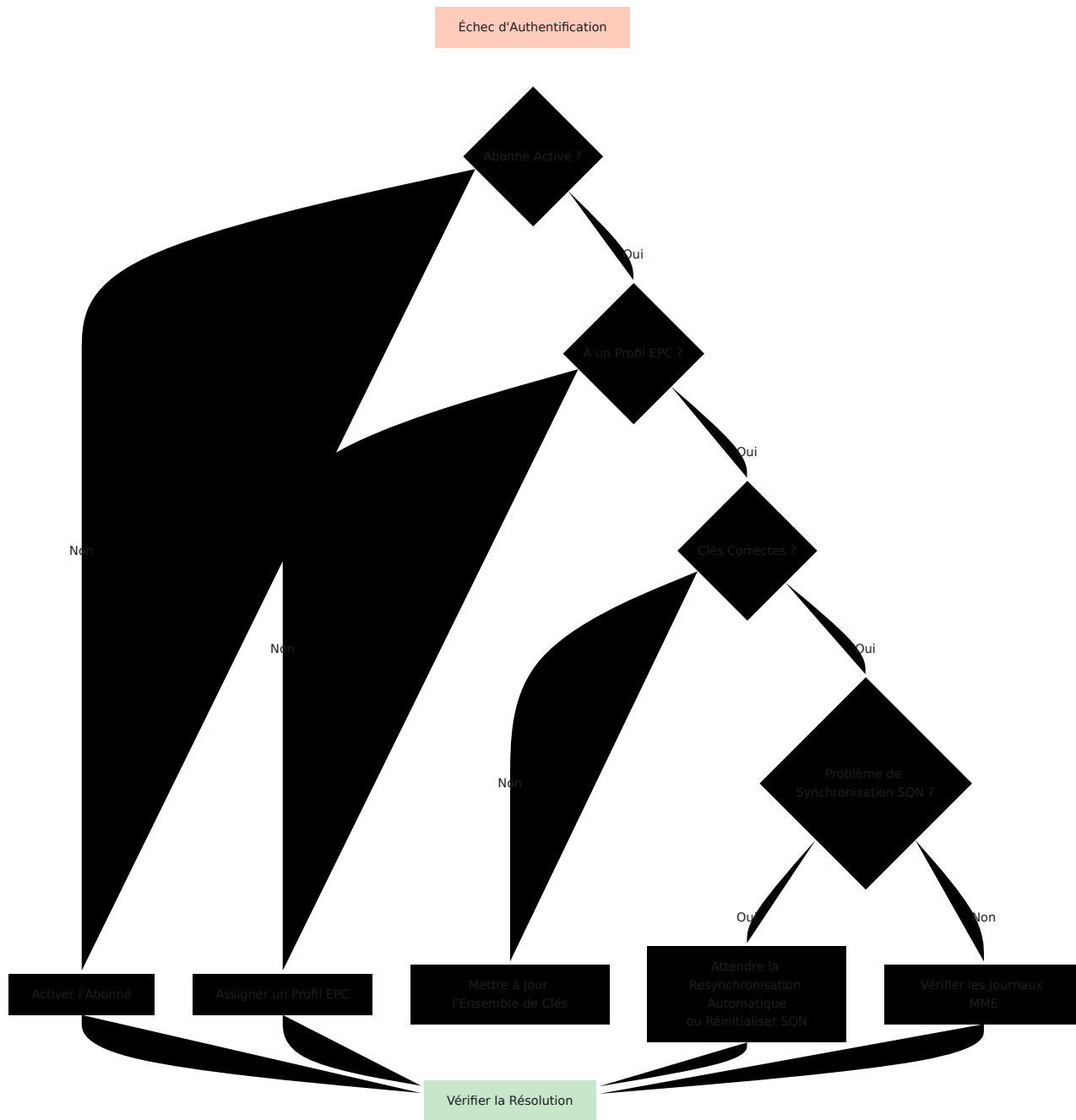

Problèmes de Connectivité Diameter

Symptômes

- Les pairs Diameter apparaissent comme déconnectés dans le [Panneau de Contrôle](#)
- Erreurs "Aucun itinéraire vers l'hôte"
- Services échouent pour tous les abonnés

Causes et Solutions Courantes

Cause 1 : Connectivité Réseau

Symptômes :

- Le pair ne se connecte jamais
- Erreurs de délai d'attente de connexion
- Ping échoue vers le pair

Étapes de Diagnostic :

1. Vérifier la connectivité réseau de OmniHSS au pair :

```
ping [PEER_IP]
```

2. Vérifier si le port Diameter est accessible :

```
telnet [PEER_IP] 3868
```

3. Vérifier que les règles de pare-feu permettent le trafic Diameter (port 3868)

Solution :

- Corriger le routage réseau

- Mettre à jour les règles de pare-feu
- Vérifier que le pair est en cours d'exécution et à l'écoute

Cause 2 : Configuration Diameter Incorrecte

Symptômes :

- Les tentatives de connexion échouent
- L'échange CER/CEA échoue
- Le pair rejette la connexion

Étapes de Diagnostic :

1. Examiner la configuration Diameter dans runtime.exs :
 - Vérifier que origin_host du pair correspond à la valeur attendue
 - Vérifier la configuration origin_realm
 - Vérifier que l'adresse IP du pair est correcte
2. Vérifier les journaux pour les erreurs CER/CEA
3. Vérifier que la configuration du pair attend origin_host de OmniHSS

Solution :

- Mettre à jour runtime.exs avec la bonne **configuration Diameter**
- Redémarrer OmniHSS après modification de la configuration
- Coordonner avec l'administrateur du pair pour vérifier les paramètres

Cause 3 : Problèmes de Certificat (TLS Diameter)

Symptômes :

- La connexion échoue lors de la poignée de main TLS
- Erreurs de validation de certificat
- Erreurs "Certificat expiré" ou "Certificat invalide"

Étapes de Diagnostic :

1. Vérifier que les fichiers de certificat existent dans `priv/cert/`

2. Vérifier l'expiration du certificat :

```
openssl x509 -in priv/cert/diameter.crt -noout -dates
```

3. Vérifier que la chaîne de certificats est complète

4. Vérifier le certificat du pair si TLS mutuel

Solution :

- Renouveler les certificats expirés
- Installer la chaîne de certificats correcte
- Mettre à jour les fichiers de certificat et redémarrer OmniHSS

Cause 4 : Mismatch de Support d'Application du Pair

Symptômes :

- Le pair se connecte mais ne prend pas en charge les applications requises
- L'échange de capacités réussit mais les opérations échouent
- Erreurs "Application non prise en charge"

Étapes de Diagnostic :

1. Vérifier la [page Diameter du Panneau de Contrôle](#) pour les applications du pair
2. Vérifier que le pair prend en charge l'application requise (S6a, Cx, Sh, etc.)
3. Examiner l'échange CER/CEA dans les journaux

Solution :

- Vérifier que la configuration du pair inclut les applications Diameter requises
- Vérifier que le type de pair correspond à la fonctionnalité attendue :
 - MME doit prendre en charge S6a (16777251)
 - S-CSCF doit prendre en charge Cx (16777216)
 - P-GW doit prendre en charge Gx (16777238)

Organigramme de Dépannage Diameter

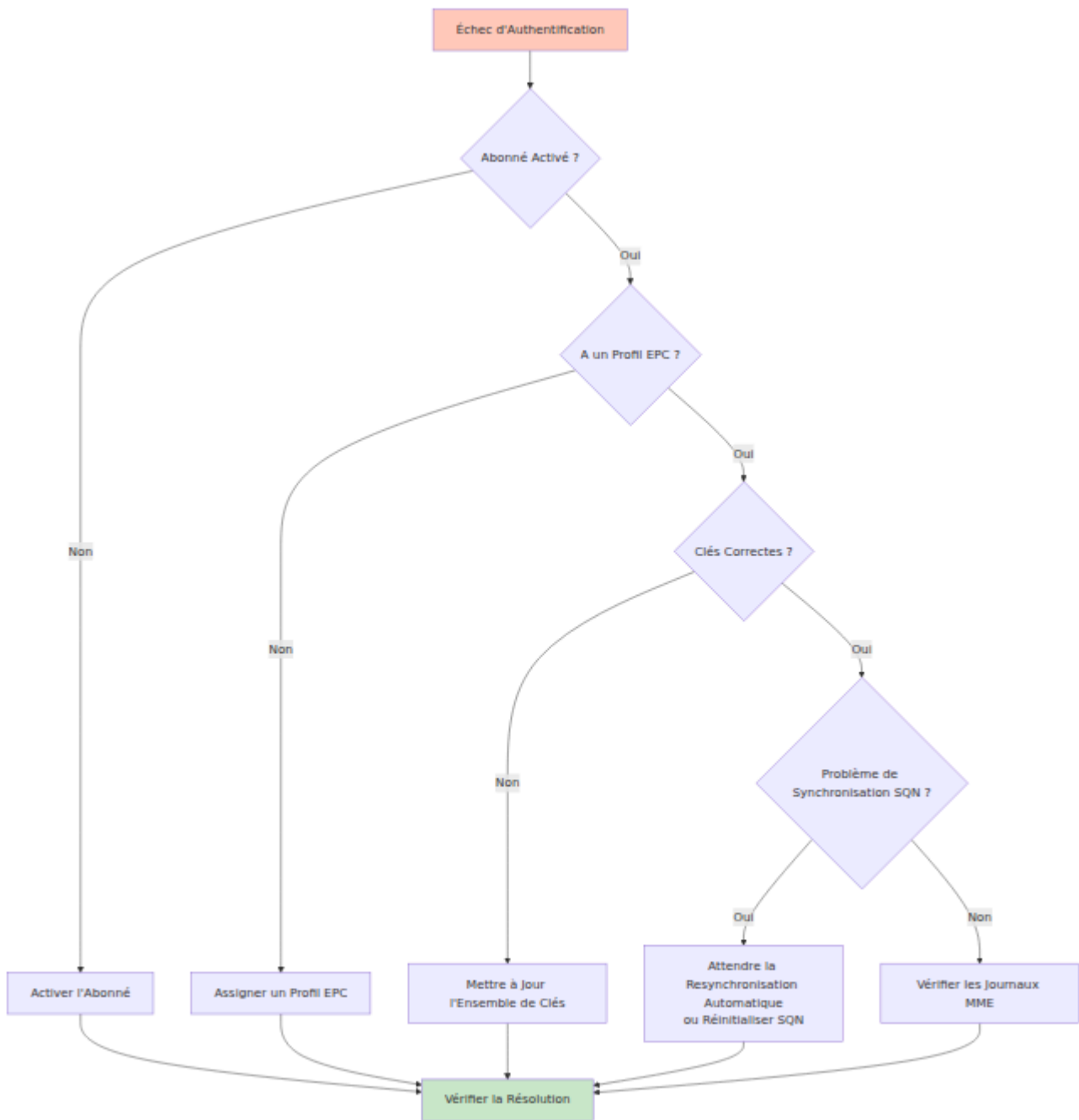

Problèmes de Base de Données

Symptômes

- L'API renvoie des erreurs 500
- Le Panneau de Contrôle ne se charge pas

- Erreurs "Échec de connexion à la base de données"
- Performance de requête lente

Causes et Solutions Courantes

Cause 1 : Serveur de Base de Données Hors Service

Symptômes :

- Tous les appels API échouent
- Le Panneau de Contrôle affiche une erreur
- Erreurs "Connexion refusée"

Étapes de Diagnostic :

1. Tester la connectivité de la base de données :

```
# Si vous utilisez PostgreSQL
psql -h [DB_HOST] -U [DB_USER] -d [DB_NAME]

# Si vous utilisez MySQL
mysql -h [DB_HOST] -u [DB_USER] -p [DB_NAME]
```

2. Vérifier l'état du service de base de données sur le serveur de base de données
3. Vérifier la connectivité réseau vers le serveur de base de données

Solution :

- Démarrer le service de base de données
- Corriger les problèmes du serveur de base de données
- Vérifier le routage réseau vers le serveur de base de données

Cause 2 : Identifiants de Base de Données Incorrects

Symptômes :

- Erreurs "Échec de l'authentification"

- OmniHSS ne peut pas se connecter au démarrage

Étapes de Diagnostic :

1. Examiner la configuration de la base de données dans runtime.exs
2. Tester les identifiants manuellement avec le client de base de données
3. Vérifier les autorisations de l'utilisateur de la base de données

Solution :

- Mettre à jour la **configuration de la base de données** dans runtime.exs
- Accorder les bonnes autorisations à l'utilisateur de la base de données
- Redémarrer OmniHSS après modification de la configuration

Cause 3 : Pool de Connexion Épuisé

Symptômes :

- Erreurs 500 intermittentes
- Erreurs "Aucune connexion disponible"
- Périodes de forte charge déclenchent des échecs

Étapes de Diagnostic :

1. Vérifier le nombre de connexions actuelles dans la base de données
2. Examiner la taille du pool de base de données dans runtime.exs
3. Surveiller l'utilisation des connexions pendant les pics de charge

Solution :

- Augmenter la taille du pool dans la configuration runtime.exs
- Enquêter sur les fuites de connexions si le pool s'épuise de manière répétée
- Envisager l'extension de la base de données si la charge est constamment élevée

Cause 4 : Requêtes Lentes

Symptômes :

- Réponses API très lentes
- Délais d'attente sur les recherches d'abonnés
- CPU de la base de données élevé

Étapes de Diagnostic :

1. Interroger la base de données pour le journal des requêtes lentes
2. Identifier les requêtes lentes spécifiques
3. Vérifier les index manquants
4. Vérifier le nombre d'abonnés et les tailles des tables

Solution :

- Optimiser les requêtes lentes
- Ajouter des index manquants
- Envisager l'optimisation des performances de la base de données
- Planifier l'extension de la base de données si nécessaire

Organigramme de Dépannage de la Base de Données

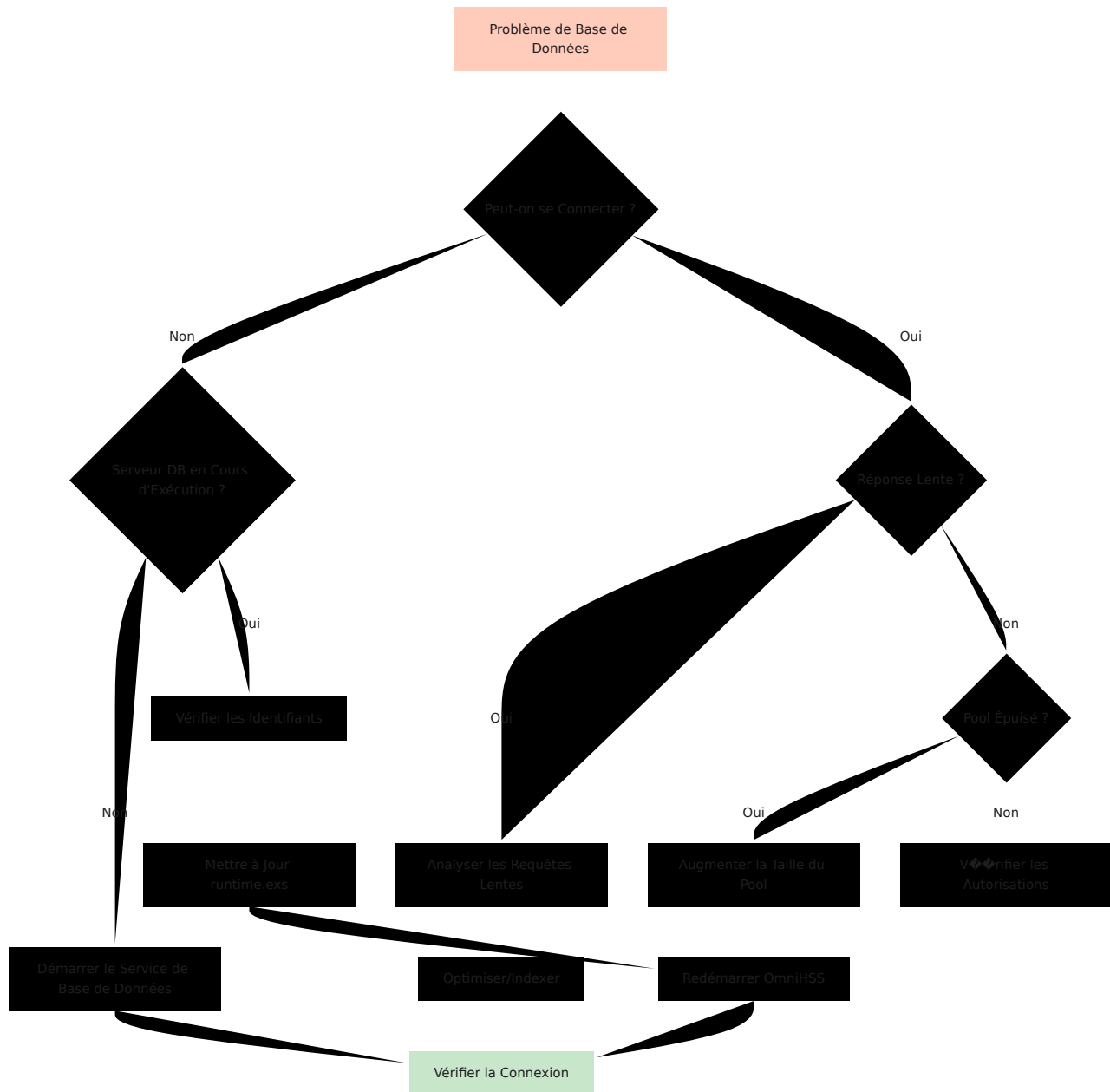

Échecs d'Enregistrement EPC

Symptômes

- L'abonné ne peut pas se connecter au réseau LTE
- MME rejette la connexion

- Aucune session PDN établie

Causes et Solutions Courantes

Cause 1 : Roaming Refusé

Symptômes :

- L'abonné fonctionne sur le réseau domestique mais échoue en roaming
- Erreurs "Roaming non autorisé"
- Fonctionne pour certains réseaux mais pas pour d'autres

Étapes de Diagnostic :

1. Vérifier le champ roaming_profile_id de l'abonné
2. Interroger le profil de roaming et les règles
3. Vérifier le MCC/MNC du réseau visité
4. Vérifier si la règle de roaming existe pour ce réseau

Solution :

- Ajouter une [règle de roaming](#) pour le MCC/MNC du réseau visité
- Ou mettre à jour l'action par défaut du profil de roaming pour autoriser
- Voir la [Documentation sur le Roaming](#) pour la configuration

Cause 2 : Configuration APN Manquante

Symptômes :

- La connexion réussit mais la session PDN échoue
- Erreurs "APN inconnu" du MME
- L'abonné ne peut pas obtenir de connexion de données

Étapes de Diagnostic :

1. Vérifier que le profil EPC a des profils APN liés
2. Vérifier que l'identifiant APN correspond à ce que le dispositif demande
3. Interroger la configuration du profil APN

Solution :

- Lier les **profils APN** au profil EPC de l'abonné
- S'assurer que le nom de l'APN correspond à la configuration du dispositif
- Vérifier que le profil QoS de l'APN existe

Cause 3 : MME Non Connecté

Symptômes :

- Tous les abonnés échouent à se connecter
- Aucune communication avec le MME
- Pair Diameter hors service

Étapes de Diagnostic :

1. Vérifier la **page Diameter du Panneau de Contrôle**
2. Vérifier que le statut du pair MME est "Connecté"
3. Vérifier que le MME prend en charge l'application S6a

Solution :

- Dépanner la **connectivité Diameter**
- Vérifier la configuration du MME
- Contacter l'administrateur du MME

Cause 4 : Corruption de l'État de l'Abonné

Symptômes :

- L'abonné apparaît comme connecté mais ne peut pas se reconnecter
- L'état ne correspond pas à la réalité
- La déconnexion et la reconnexion échouent

Étapes de Diagnostic :

1. Interroger l'état de l'abonné dans la base de données
2. Vérifier les affectations MME obsolètes
3. Vérifier l'horodatage de la dernière mise à jour

Solution :

- Effacer l'état de l'abonné (procédure de déconnexion)
- Réinitialiser le MME de service dans l'état de l'abonné
- Peut nécessiter un cycle d'alimentation de l'abonné

Organigramme de Dépannage

d'Enregistrement EPC

Échec d'Enregistrement
EPC

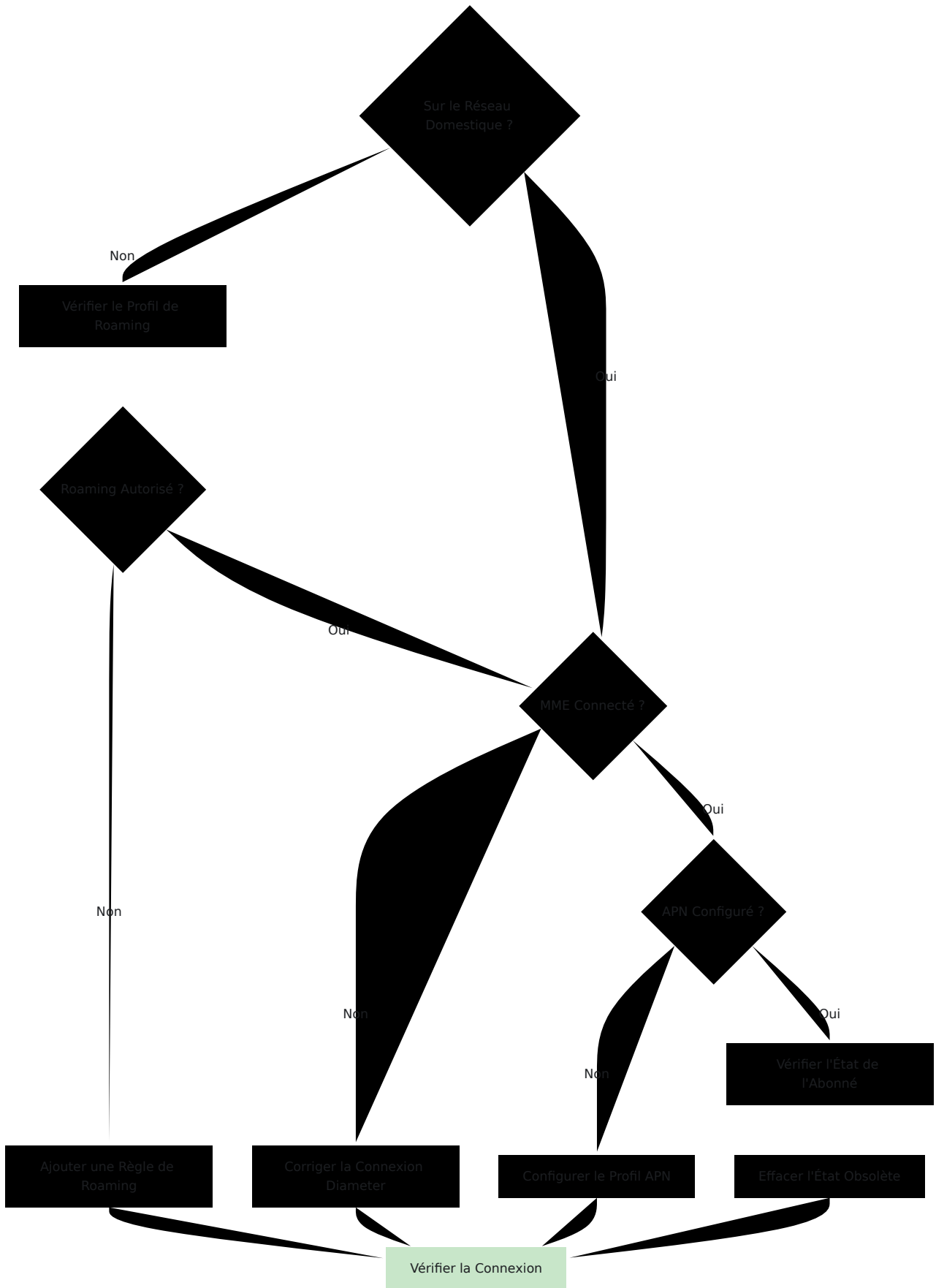

Échecs d'Enregistrement IMS

Symptômes

- L'abonné ne peut pas s'enregistrer pour VoLTE
- "Échec de l'enregistrement IMS" sur le dispositif
- Les données fonctionnent mais pas la voix

Causes et Solutions Courantes

Cause 1 : IMS Désactivé pour l'Abonné

Symptômes :

- L'abonné a des données mais pas d'IMS
- Enregistrement rejeté immédiatement

Étapes de Diagnostic :

1. Interroger l'abonné et vérifier le champ `ims_enabled`
2. Vérifier que l'abonné a un `ims_profile_id` assigné

Solution :

- **Activer l'IMS** pour l'abonné
- Assigner un **profil IMS**

Cause 2 : S-CSCF Non Connecté

Symptômes :

- Tous les enregistrements IMS échouent
- Aucun trafic Diameter lié à l'IMS

Étapes de Diagnostic :

1. Vérifier la **page Diameter du Panneau de Contrôle**

2. Vérifier que le pair S-CSCF est connecté
3. Vérifier que le S-CSCF prend en charge l'application Cx

Solution :

- Corriger la **connectivité Diameter** vers le S-CSCF
- Vérifier la configuration du S-CSCF

Cause 3 : Modèle IFC Manquant ou Invalide

Symptômes :

- L'enregistrement échoue pendant la Réponse d'Autorisation Utilisateur
- Erreurs liées à l'IFC dans les journaux

Étapes de Diagnostic :

1. Interroger le profil IMS de l'abonné
2. Vérifier que le modèle IFC est présent
3. Vérifier la syntaxe XML de l'IFC

Solution :

- Mettre à jour le **profil IMS** avec un modèle IFC valide
- Voir la **Documentation des Profils** pour des exemples d'IFC

Cause 4 : Roaming Refusé pour l'IMS

Symptômes :

- L'IMS fonctionne sur le réseau domestique
- Échoue en roaming
- Le roaming de données fonctionne mais pas l'IMS

Étapes de Diagnostic :

1. Vérifier l'action IMS du profil de roaming
2. Vérifier que les règles de roaming ont le bon `ims_action`

Solution :

- Mettre à jour les **règles de roaming** pour autoriser l'IMS
- Ou mettre à jour l'action IMS par défaut du profil de roaming

Organigramme de Dépannage d'Enregistrement IMS

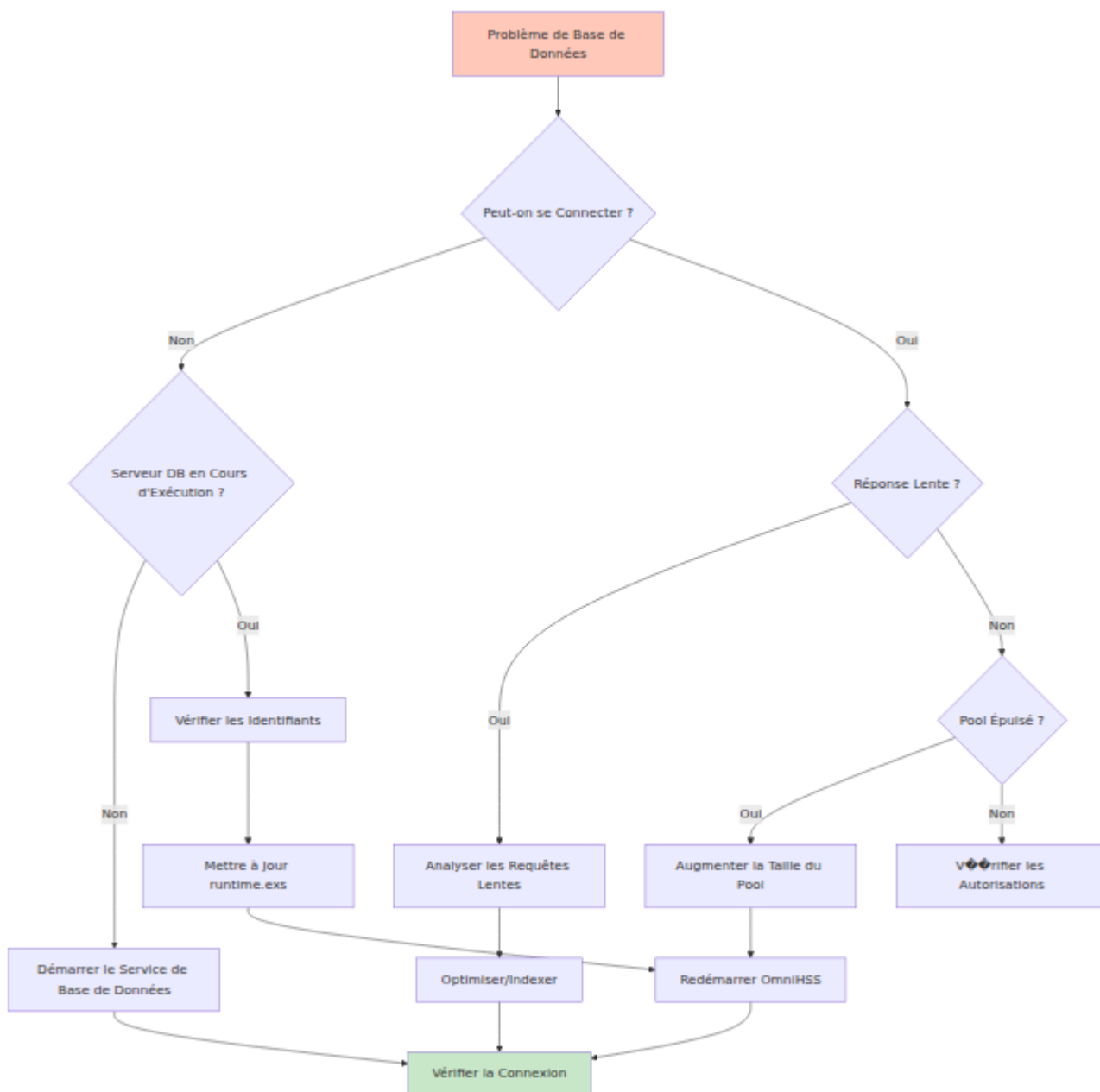

Échecs d'Appels VoLTE

Symptômes

- L'enregistrement IMS réussit mais les appels échouent
- Audio unidirectionnel
- L'appel se coupe immédiatement
- Erreur "Appel échoué" sur le dispositif

Causes et Solutions Courantes

Cause 1 : P-CSCF Non Connecté

Symptômes :

- L'enregistrement fonctionne mais les appels échouent
- L'autorisation de média échoue

Étapes de Diagnostic :

1. Vérifier la [page Diameter du Panneau de Contrôle](#)
2. Vérifier que le pair P-CSCF est connecté
3. Vérifier que le P-CSCF prend en charge l'application Rx (fonction PCRF de OmniHSS)

Solution :

- Corriger la [connectivité Diameter](#) vers le P-CSCF
- Vérifier que le P-CSCF est configuré pour pointer vers OmniHSS pour Rx

Cause 2 : Autorisation de Média Manquante

Symptômes :

- La configuration de l'appel commence mais échoue
- L'échange AAR/AAA échoue
- Erreurs sur l'interface Rx

Étapes de Diagnostic :

1. Vérifier les journaux pour les messages Diameter Rx
2. Vérifier que AAR (AA-Request) a été reçu
3. Vérifier la réponse AAA (AA-Answer)

Solution :

- Vérifier que le P-CSCF envoie AAR pour l'autorisation de média
- Vérifier la configuration de l'application Rx de OmniHSS
- Vérifier que l'abonné a un enregistrement IMS actif

Cause 3 : Problèmes de QoS/Bearer

Symptômes :

- L'appel se connecte mais pas d'audio
- Audio unidirectionnel
- Problèmes de qualité

Étapes de Diagnostic :

1. Vérifier le profil QoS de l'APN pour l'APN voix
2. Vérifier que le QCI est correctement défini (généralement QCI 1 pour la voix)
3. Vérifier que le P-GW est connecté pour Gx (fonction PCRF)

Solution :

- Vérifier le **profil QoS de l'APN** pour l'APN IMS
- S'assurer que QCI 1 est configuré pour le bearer voix
- Corriger la **connectivité Diameter** vers le P-GW si nécessaire

Organigramme de Dépannage des Appels VoLTE

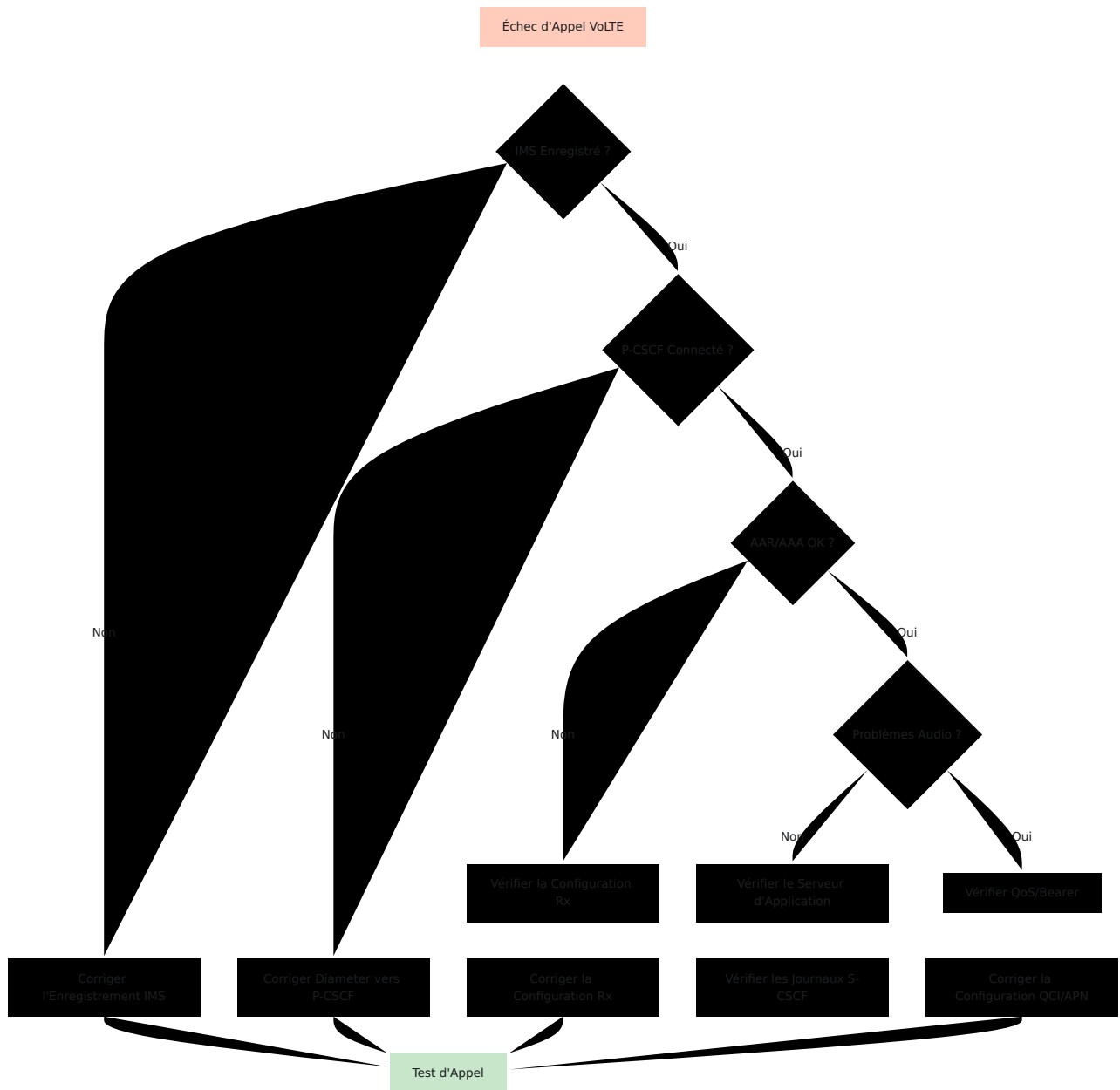

Problèmes de Roaming

Symptômes

- L'abonné fonctionne à domicile mais pas en roaming
- Certains réseaux de roaming fonctionnent, d'autres non

- Le roaming de données fonctionne mais pas la voix (ou vice versa)

Causes et Solutions Courantes

Cause 1 : Aucun Profil de Roaming Assigné

Symptômes :

- Le roaming échoue pour l'abonné
- D'autres abonnés roament avec succès

Étapes de Diagnostic :

1. Interroger le champ `roaming_profile_id` de l'abonné
2. Vérifier si le champ est nul

Solution :

- Assigner un **profil de roaming** à l'abonné

Cause 2 : Roaming Refusé par Politique

Symptômes :

- Le roaming échoue systématiquement sur un réseau spécifique
- L'erreur indique un refus de politique

Étapes de Diagnostic :

1. Identifier le MCC/MNC du réseau visité depuis le dispositif de l'abonné ou le MME
2. Interroger le profil de roaming de l'abonné
3. Vérifier les règles de roaming pour le MCC/MNC correspondant
4. Vérifier l'action par défaut du profil

Solution :

- Ajouter une **règle de roaming** pour autoriser le réseau visité :

```
curl -k -X POST https://hss.example.com:8443/api/roaming/rule \
-H "Content-Type: application/json" \
-d '{
  "roaming_rule": {
    "name": "Autoriser le Réseau Visité",
    "mcc": "310",
    "mnc": "410",
    "data_action": "allow",
    "ims_action": "allow"
  }
}'
```

Cause 3 : Données Autorisées mais IMS Refusé

Symptômes :

- Le roaming de données fonctionne
- Le roaming voix/IMS échoue
- Disponibilité de service divisée

Étapes de Diagnostic :

1. Interroger les règles de roaming pour le réseau visité
2. Vérifier les valeurs `data_action` et `ims_action`
3. Vérifier les actions par défaut du profil de roaming

Solution :

- Mettre à jour la règle de roaming pour autoriser l'IMS :
 - Définir `ims_action: "allow"`
- Ou mettre à jour `ims_action_if_no_rules_match` du profil à `"allow"`

Voir la [Documentation sur le Roaming](#) pour une configuration détaillée.

Problèmes EIR

Symptômes

- Appareils bloqués de manière inattendue
- Appareils volés non bloqués
- Vérification EIR échouée

Causes et Solutions Courantes

Cause 1 : Regex IMEI Incorrect

Symptômes :

- Mauvais appareils bloqués/autorisé
- La règle correspond incorrectement

Étapes de Diagnostic :

1. Interroger les règles EIR
2. Identifier quelle règle correspond
3. Tester le motif regex contre l'IMEI réel
4. Vérifier la priorité/l'ordre des règles

Solution :

- Mettre à jour la **règle EIR** avec le regex correct
- Tester le regex de manière approfondie avant de l'appliquer
- Considérer l'ordre des règles (première correspondance gagnante)

Cause 2 : MME Ne Pas Envoyer de Requêtes S13

Symptômes :

- La vérification EIR ne se produit jamais
- Tous les appareils sont autorisés indépendamment des règles

Étapes de Diagnostic :

1. Vérifier si le MME est configuré pour utiliser l'interface S13
2. Vérifier que le pair Diameter du MME est connecté
3. Vérifier le support de l'application S13
4. Examiner la configuration du MME

Solution :

- Configurer le MME pour effectuer des vérifications EIR via S13
- Vérifier que le pair Diameter prend en charge l'application S13 (16777252)
- Contacter l'administrateur du MME si nécessaire

Cause 3 : Pas de Règle par Défaut

Symptômes :

- Les appareils ne correspondant à aucune règle ont un comportement inattendu

Étapes de Diagnostic :

1. Interroger toutes les règles EIR
2. Vérifier si une règle de rattrapage existe
3. Vérifier l'ordre des règles

Solution :

- Ajouter une règle par défaut avec regex `.*` pour correspondre à tous les IMEIs
 - Définir l'action appropriée (liste blanche ou liste noire)
 - S'assurer que les règles spécifiques sont vérifiées avant la règle de rattrapage
-

Problèmes de Performance

Symptômes

- Réponses API lentes
- Délais d'attente de requête Diameter
- Utilisation élevée du CPU ou de la mémoire
- Panneau de Contrôle lent à charger

Causes et Solutions Courantes

Cause 1 : Charge Élevée sur la Base de Données

Symptômes :

- Toutes les opérations lentes
- CPU de la base de données élevé
- Délais d'attente de requête

Étapes de Diagnostic :

1. Vérifier l'utilisation des ressources du serveur de base de données
2. Identifier les requêtes lentes
3. Vérifier les index manquants
4. Surveiller les modèles de requête

Solution :

- Optimiser les requêtes lentes
- Ajouter des index de base de données
- Augmenter les ressources de la base de données
- Envisager l'extension de la base de données
- Voir les [Problèmes de Base de Données](#)

Cause 2 : Nombre Élevé d'Abonnés

Symptômes :

- Performance dégradée au fil du temps
- Lenteur corrélée à la croissance des abonnés
- Opérations de liste particulièrement lentes

Étapes de Diagnostic :

1. Interroger le nombre total d'abonnés
2. Vérifier les tailles des tables
3. Examiner les plans d'exécution des requêtes
4. Surveiller les tendances d'utilisation des ressources

Solution :

- Planifier une mise à niveau de capacité
- Optimiser les requêtes pour de grands ensembles de données
- Envisager la pagination pour de grands résultats
- Mettre en œuvre un cache si nécessaire

Cause 3 : Problèmes de Pair Diameter

Symptômes :

- Les opérations Diameter sont lentes
- Délais d'attente sur un pair spécifique
- Certains pairs rapides, d'autres lents

Étapes de Diagnostic :

1. Vérifier la [page Diameter du Panneau de Contrôle](#)
2. Identifier le pair lent
3. Tester la latence réseau vers le pair
4. Vérifier l'utilisation des ressources du pair

Solution :

- Enquêter sur les problèmes de performance du pair
- Vérifier le chemin réseau pour la congestion
- Envisager d'ajouter des pairs redondants

- Augmenter le délai d'attente Diameter si nécessaire

Cause 4 : Problèmes de Mémoire

Symptômes :

- Utilisation élevée de la mémoire de OmniHSS
- Erreurs de mémoire insuffisante
- Performance se dégrade au fil du temps

Étapes de Diagnostic :

1. Vérifier l'utilisation de la mémoire de OmniHSS sur la page Application
2. Surveiller la tendance de la mémoire
3. Vérifier les fuites de mémoire
4. Examiner les paramètres de la VM Erlang

Solution :

- Redémarrer OmniHSS pour effacer la condition temporaire
 - Enquêter sur les fuites de mémoire si l'utilisation augmente continuellement
 - Ajuster les paramètres de mémoire de la VM Erlang dans runtime.exs
 - Planifier une mise à niveau matérielle si l'utilisation est constamment élevée
-

Problèmes d'État des Abonnés

Symptômes

- L'abonné apparaît comme connecté mais ne l'est pas
- Informations d'état obsolètes
- Informations de localisation incorrectes
- Impossible de déconnecter l'abonné

Causes et Solutions Courantes

Cause 1 : Crash/Réinitialisation du MME

Symptômes :

- L'abonné montre un MME de service qui ne sert plus
- L'abonné ne peut pas se connecter après le redémarrage du MME
- L'état est obsolète

Étapes de Diagnostic :

1. Vérifier l'état de l'abonné pour le MME de service
2. Vérifier si le MME a redémarré
3. Vérifier l'heure de la dernière connexion du MME

Solution :

- Attendre que l'abonné se reconnecte (l'état sera mis à jour)
- Ou effacer manuellement l'état de l'abonné
- Le MME doit envoyer Cancel-Location au redémarrage

Cause 2 : Déconnexion Réseau Non Reçue

Symptômes :

- L'abonné éteint mais apparaît comme connecté
- Les sessions PDN restent dans la base de données
- La localisation n'est pas effacée

Étapes de Diagnostic :

1. Vérifier l'horodatage last_seen de l'abonné
2. Vérifier si l'état est ancien (heures ou jours)
3. Vérifier si le dispositif de l'abonné est joignable

Solution :

- L'état sera effacé lorsque l'abonné se reconnectera

- Ou attendre le délai d'expiration de l'état (si mis en œuvre)
- Un nettoyage manuel peut être nécessaire pour un état très obsolète

Cause 3 : Corruption de la Base de Données

Symptômes :

- État incohérent à travers les tables
- Violations de clé étrangère
- L'état n'a pas de sens

Étapes de Diagnostic :

1. Interroger l'état de l'abonné directement depuis la base de données
2. Vérifier les enregistrements orphelins
3. Vérifier l'intégrité référentielle

Solution :

- Identifier et corriger les données incohérentes
 - Peut nécessiter un nettoyage manuel de la base de données
 - Contacter le support si la corruption est généralisée
-

Problèmes d'API

Symptômes

- L'API renvoie des erreurs
- Réponses API lentes
- Impossible de créer/mettre à jour des entités
- Erreurs 500

Causes et Solutions Courantes

Cause 1 : Données de Requête Invalides

Symptômes :

- Erreurs 400 ou 422
- Messages d'erreur de validation
- Champ rejeté

Étapes de Diagnostic :

1. Examiner la réponse d'erreur pour des erreurs de champ spécifiques
2. Vérifier le format de la requête API
3. Vérifier que les champs requis sont présents
4. Vérifier les types de données

Solution :

- Corriger les données de requête pour correspondre à la [référence API](#)
- S'assurer que tous les champs requis sont inclus
- Vérifier que les références de clé étrangère existent (ID de profil, etc.)

Cause 2 : Contrainte de Clé Étrangère

Symptômes :

- Impossible de créer un abonné
- Erreur : "key_set_id n'existe pas"
- Entité référencée non trouvée

Étapes de Diagnostic :

1. Identifier quelle clé étrangère échoue
2. Vérifier que l'entité référencée existe :
 - key_set_id → ensembles de clés
 - epc_profile_id → profils EPC
 - ims_profile_id → profils IMS

Solution :

- Créer d'abord l'entité référencée

- Ou utiliser l'ID d'une entité existante
- Suivre le [flux de provisioning complet](#)

Cause 3 : Connectivité de Base de Données

Symptômes :

- Erreurs 500
- Tous les appels API échouent
- Erreurs de connexion à la base de données

Solution :

- Voir les [Problèmes de Base de Données](#)
-

Outils et Commandes de Diagnostic

Vérifications Rapides du Panneau de Contrôle

1. Aperçu du Système

- URL : `https://[hostname]:7443/overview`
- Vérifier : Comptes d'abonnés, sessions actives, état du système

2. État Diameter

- URL : `https://[hostname]:7443/diameter`
- Vérifier : Tous les pairs critiques connectés

3. Santé de l'Application

- URL : `https://[hostname]:7443/application`
- Vérifier : Utilisation de la mémoire, nombre de processus, temps de fonctionnement

Commandes de Diagnostic API

Vérifier la Santé du Système :

```
curl -k https://hss.example.com:8443/api/status
```

Interroger un Abonné :

```
# Par IMSI
curl -k
https://hss.example.com:8443/api/subscriber/imsi/001001123456789

# Par MSISDN
curl -k
https://hss.example.com:8443/api/subscriber/msisdn/14155551234

# Par ID
curl -k https://hss.example.com:8443/api/subscriber/1
```

Lister Tous les Abonnés :

```
curl -k https://hss.example.com:8443/api/subscriber
```

Vérifier la Configuration du Profil :

```
# Profil EPC
curl -k https://hss.example.com:8443/api/epc/profile/1

# Profil IMS
curl -k https://hss.example.com:8443/api/ims/profile/1

# Profil de Roaming
curl -k https://hss.example.com:8443/api/roaming/profile/1
```

Commandes de Diagnostic Réseau

Tester la Connectivité du Port Diameter :

```
telnet [PEER_IP] 3868
```

Vérifier le Certificat TLS :

```
openssl s_client -connect [hostname]:8443 -showcerts
```

Tester la Connectivité de la Base de Données :

```
# PostgreSQL
psql -h [DB_HOST] -U [DB_USER] -d [DB_NAME] -c "SELECT COUNT(*)
FROM subscriber;"

# MySQL
mysql -h [DB_HOST] -u [DB_USER] -p -e "SELECT COUNT(*) FROM
subscriber;" [DB_NAME]
```

Analyse des Journaux

Rechercher des Journaux pour un IMSI Spécifique :

```
grep "001001123456789" /var/log/omnihss/omnihss.log
```

Trouver des Échecs d'Authentification :

```
grep "authentication.*fail" /var/log/omnihss/omnihss.log
```

Vérifier les Événements des Pairs Diameter :

```
grep "Diameter peer" /var/log/omnihss/omnihss.log
```

Trouver des Erreurs de Base de Données :

```
grep -i "database.*error" /var/log/omnihss/omnihss.log
```

Directives d'Escalade

Quand Escalader

Escalader au support technique/ingénierie lorsque :

1. **Pannes à l'échelle du système** qui ne peuvent pas être résolues avec des procédures documentées
2. **Corruption de données** ou état de base de données incohérent
3. **Bugs logiciels suspectés** ou comportement inattendu
4. **Problèmes de performance** qui ne peuvent pas être résolus par des ajustements
5. **Incidents de sécurité** ou accès non autorisé
6. **Questions sur un comportement non documenté**

Informations à Fournir

Lors de l'escalade, inclure :

1. **Symptômes détaillés** - Ce qui échoue, quand, pour qui
2. **Étapes effectuées** - Ce que vous avez déjà fait en dépannage
3. **Journaux** - Extraits de journaux pertinents montrant le problème
4. **Configuration** - Parties pertinentes de runtime.exs (cacher les données sensibles)
5. **Environnement** - Version de OmniHSS, version de la base de données, version de l'OS
6. **Impact** - Combien d'abonnés affectés, impact commercial
7. **Exemples d'abonnés** - IMSIs spécifiques montrant le problème

Critique vs Non-Critique

Problèmes Critiques (Escalader Immédiatement) :

- Système complètement hors service

- Tous les abonnés incapables de se connecter
- Corruption de base de données
- Violation de sécurité

Problèmes Non-Critiques (Documenter et Escalader Pendant les Heures de Bureau) :

- Problèmes d'abonnés uniques qui peuvent être contournés
- Dégradation des performances qui est gérable
- Demandes d'amélioration
- Questions de documentation

Référence des Messages d'Erreur Courants

Erreurs d'Authentification

Message d'Erreur	Cause	Solution
"Échec de génération des vecteurs d'authentification"	Ensemble de clés manquant ou invalide	Vérifier la configuration de l'ensemble de clés
"Échec de synchronisation SQN"	SQN hors synchronisation	Attendre la resynchronisation
"Abonné non trouvé"	IMSI invalide	Vérifier l'IMSI, provisionner l'abonné
"Abonné désactivé"	enabled=false	Activer l'abonné

Erreurs Diameter

Message d'Erreur	Cause	Solution
"Délai d'attente de connexion au pair Diameter"	Problème réseau	Vérifier la connectivité réseau
"Échange CER/CEA échoué"	Mismatch de configuration	Vérifier la configuration Diameter
"Application non prise en charge"	Le pair ne prend pas en charge l'application requise	Vérifier les applications du pair
"Échec de la poignée de main TLS"	Problème de certificat	Vérifier les certificats

Erreurs de Base de Données

Message d'Erreur	Cause	Solution
"Connexion refusée"	Base de données hors service	Démarrer la base de données
"Échec de l'authentification"	Mauvais identifiants	Corriger les identifiants
"Aucune connexion disponible"	Pool épuisé	Augmenter la taille du pool
"Délai d'attente de requête"	Requête lente	Optimiser les requêtes

Erreurs d'API

Message d'Erreur	Cause	Solution
"key_set_id n'existe pas"	Clé étrangère invalide	Créer d'abord l'ensemble de clés
"L'IMSI a déjà été pris"	IMSI en double	Utiliser un IMSI différent ou supprimer l'existant
"Erreur de validation"	Entrée invalide	Vérifier le format et les exigences des champs

[← Retour au Guide des Opérations](#) | [Suivant : Référence API](#) →

Intégration des Webhooks OmniHSS

[← Retour au Guide des Opérations](#)

Table des Matières

- [Aperçu](#)
 - [Comment Fonctionnent les Webhooks](#)
 - [Événements de Webhook](#)
 - [Charge Utile de Webhook](#)
 - [Configuration](#)
 - [Cas d'Utilisation](#)
 - [Considérations de Sécurité](#)
 - [Dépannage](#)
-

Aperçu

OmniHSS prend en charge les **webhooks** pour notifier les systèmes externes des événements des abonnés en temps réel. Lorsque des événements spécifiques se produisent (comme des mises à jour de localisation, des demandes d'authentification ou des enregistrements IMS), OmniHSS peut envoyer une requête HTTP POST à votre point de terminaison de webhook configuré avec les données complètes du profil de l'abonné.

Qu'est-ce que les Webhooks ?

Les webhooks sont des rappels HTTP qui permettent à OmniHSS de pousser des notifications d'événements vers votre application au fur et à mesure qu'ils

se produisent, plutôt que d'exiger que votre application interroge l'API HSS pour des changements.

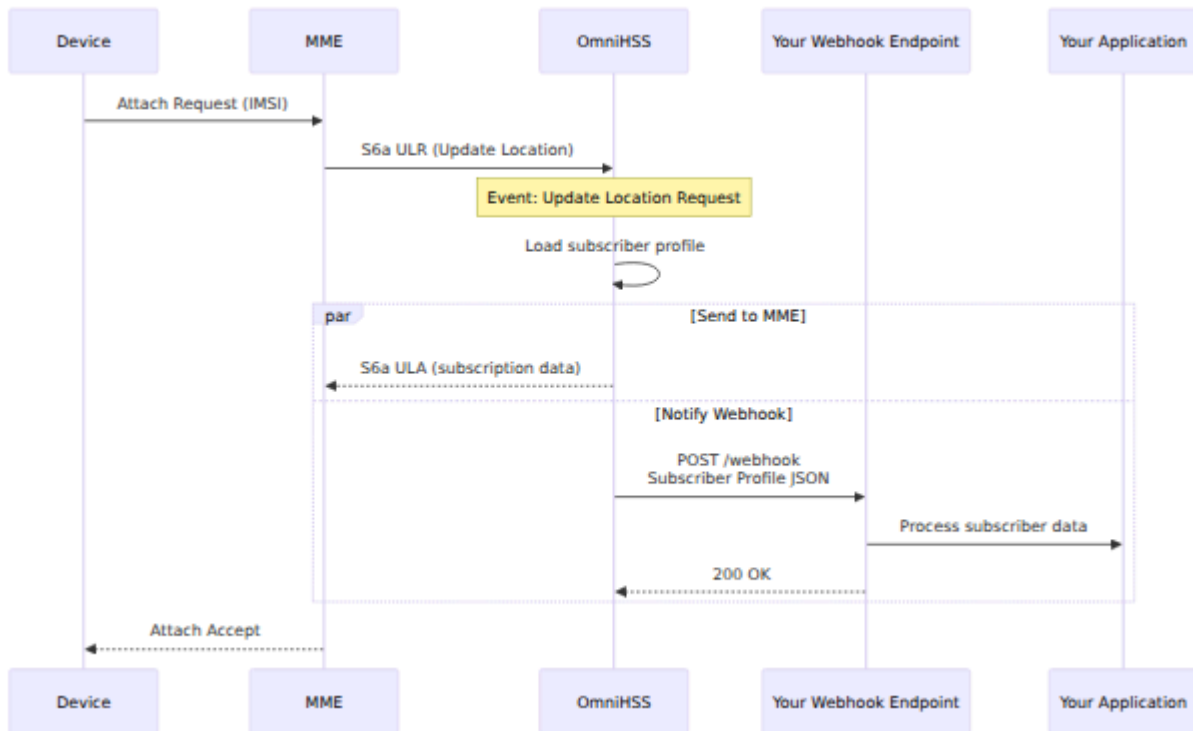

Avantages Clés

- **Notifications en temps réel** - Recevez des mises à jour instantanées lorsque des événements d'abonnés se produisent
- **Données complètes de l'abonné** - Chaque webhook inclut le profil complet de l'abonné (identique à `GET /api/subscriber`)
- **Automatisation basée sur les événements** - Déclenchez des flux de travail, des analyses ou des provisionnements basés sur des événements réseau
- **Réduction des interrogations** - Pas besoin d'interroger continuellement l'API pour les changements de statut des abonnés
- **Flexibilité d'intégration** - Connectez OmniHSS à des systèmes de facturation, des plateformes d'analytique ou des applications personnalisées

Comment Fonctionnent les Webhooks

Flux d'Événements

1. **Un événement se produit** - Un abonné effectue une action (attachement, mise à jour de localisation, enregistrement IMS, etc.)
2. **HSS traite l'événement** - OmniHSS gère la requête/réponse Diameter normalement
3. **Webhook déclenché** - Si un webhook est enregistré pour ce type d'événement, HSS envoie un POST HTTP à votre point de terminaison
4. **Données de l'abonné incluses** - La charge utile du webhook contient le profil complet de l'abonné au format JSON
5. **Votre application répond** - Votre point de terminaison doit renvoyer HTTP 200-299 pour accuser réception

Garanties de Livraison

- **Livraison en meilleur effort** - Les webhooks sont envoyés de manière asynchrone et ne bloquent pas les opérations réseau
- **Délai d'attente** - Les requêtes de webhook expirent après 5 secondes
- **Pas de nouvelles tentatives** - Si votre point de terminaison est indisponible ou renvoie une erreur, le webhook n'est pas réessayé
- **Ordre non garanti** - Les événements peuvent arriver dans le désordre sous forte charge

Important : Les opérations réseau (authentification, mises à jour de localisation, etc.) **ne** dépendent **pas** de la livraison des webhooks. Si votre point de terminaison de webhook est hors ligne, le service des abonnés continue normalement.

Événements de Webhook

OmniHSS peut déclencher des webhooks pour les événements suivants :

Événements EPC/LTE

Événement	Déclencheur	Description
<code>update_location_request</code>	S6a ULR	L'abonné s'attache ou effectue une mise à jour de la zone de suivi
<code>authentication_information_request</code>	S6a AIR	Le réseau demande des vecteurs d'authentification pour l'abonné
<code>purge_request</code>	S6a PUR	MME supprime le contexte de l'abonné (appareil éteint, détaché)
<code>cancel_location_answer</code>	S6a CLA	MME accuse réception de la désinscription de l'abonné

Événements IMS

Événement	Déclencheur	Description
<code>ims_registration</code>	Cx SAR	L'abonné s'enregistre pour le service IMS/VoLTE
<code>ims_deregistration</code>	Cx SAR (de-reg)	L'abonné se désinscrit de l'IMS
<code>ims_profile_request</code>	Sh UDR	Le serveur d'application demande le profil IMS de l'abonné

Événements de Politique (PCRF)

Événement	Déclencheur	Description
<code>policy_request</code>	Gx CCR	P-GW demande une politique pour la session de données de l'abonné
<code>media_authorization</code>	Rx AAR	P-CSCF demande une autorisation de média pour un appel IMS

Événements Multi-IMSI

Événement	Déclencheur	Description
<code>imsi_switch</code>	ULR pour un IMSI différent sur la même SIM	L'appareil passe à un IMSI différent sur une SIM multi-IMSI

Charge Utile de Webhook

Format de Requête

Lorsqu'un événement se produit, OmniHSS envoie une requête HTTP POST à votre URL de webhook configurée :

```
POST /your-webhook-endpoint HTTP/1.1
Host: your-server.com
Content-Type: application/json
X-OmniHSS-Event: update_location_request
X-OmniHSS-Event-ID: 550e8400-e29b-41d4-a716-446655440000
X-OmniHSS-Timestamp: 2025-01-15T14:30:00Z
```

```
{
  "event": "update_location_request",
  "event_id": "550e8400-e29b-41d4-a716-446655440000",
  "timestamp": "2025-01-15T14:30:00Z",
  "subscriber": {
    "id": 1234,
    "imsi": "001001123456789",
    "enabled": true,
    "ims_enabled": true,
    "msisdns": [
      {"id": 1, "msisdn": "14155551001"},
      {"id": 2, "msisdn": "14155551002"}
    ],
    "sim": {
      "id": 5678,
      "iccid": "8991101200003204510",
      "is_esim": false
    },
    "key_set": {
      "id": 100,
      "amf": "8000"
    },
    "epc_profile": {
      "id": 1,
      "name": "Premium 100Mbps",
      "ue_ambr_dl_kbps": 100000,
      "ue_ambr_ul_kbps": 50000
    },
    "ims_profile": {
      "id": 1,
      "name": "Standard VoLTE"
    },
    "roaming_profile": {
      "id": 1,
      "name": "International Roaming Allowed"
    },
  },
}
```

```

"subscriber_state": {
  "mme_host": "mme-01.example.com",
  "mme_realm": "epc.mnc001.mcc001.3gppnetwork.org",
  "visited_plmn": "001001",
  "last_update": "2025-01-15T14:30:00Z"
},
"custom_attributes": {
  "account_type": "premium",
  "billing_plan": "unlimited"
}
},
"event_context": {
  "visited_plmn": "310410",
  "mme_host": "mme-roaming.example.com",
  "location_update_type": "initial_attach"
}
}

```

Structure de la Charge Utile

Champ	Type	Description
<code>event</code>	string	Type d'événement (par exemple, <code>update_location_request</code>)
<code>event_id</code>	string	UUID unique pour cette livraison de webhook
<code>timestamp</code>	string	Horodatage ISO 8601 lorsque l'événement s'est produit
<code>subscriber</code>	object	Profil complet de l'abonné (identique à <code>GET /api/subscriber/:id</code>)
<code>event_context</code>	object	Données contextuelles supplémentaires spécifiques à l'événement

Champs de Contexte d'Événement

L'objet `event_context` contient des informations spécifiques à l'événement :

Pour `update_location_request`:

```
{
  "visited_plmn": "310410",
  "mme_host": "mme-roaming.example.com",
  "mme_realm": "epc.mnc410.mcc310.3gppnetwork.org",
  "location_update_type": "initial_attach"
}
```

Pour `imsi_switch`:

```
{
  "previous_imsi": "001001111111111",
  "new_imsi": "310410222222222",
  "sim_id": 5678,
  "previous_mme_host": "mme-home.example.com",
  "new_mme_host": "mme-roaming.example.com"
}
```

Pour `ims_registration`:

```
{
  "scscf_host": "scscf-01.ims.example.com",
  "public_identities": [
    "sip:001001123456789@ims.mnc001.mcc001.3gppnetwork.org",
    "sip:+14155551001@ims.example.com",
    "tel:+14155551001"
  ]
}
```

En-têtes HTTP

En-tête	Description	Exemple
Content-Type	Toujours application/json	application/json
X-OmniHSS-Event	Type d'événement	update_location_request
X-OmniHSS-Event-ID	Identifiant d'événement unique	UUID
X-OmniHSS-Timestamp	Horodatage de l'événement	Format ISO 8601
User-Agent	Version d'OmniHSS	OmniHSS/1.0

Configuration

Enregistrement des Webhooks

Les webhooks sont configurés via l'API OmniHSS.

Enregistrer un Webhook

```
curl -k -X POST https://hss.example.com:8443/api/webhook \
-H "Content-Type: application/json" \
-d '{
  "webhook": {
    "url": "https://your-server.com/omnihss-webhook",
    "events": [
      "update_location_request",
      "ims_registration",
      "imsi_switch"
    ],
    "enabled": true,
    "description": "Webhook du système de facturation de
production"
  }
}'
```

Réponse :

```
{
  "data": {
    "id": 1,
    "url": "https://your-server.com/omnihss-webhook",
    "events": [
      "update_location_request",
      "ims_registration",
      "imsi_switch"
    ],
    "enabled": true,
    "description": "Webhook du système de facturation de
production",
    "created_at": "2025-01-15T14:00:00Z"
  }
}
```

Lister les Webhooks

```
curl -k https://hss.example.com:8443/api/webhook
```

Mettre à Jour un Webhook

```
curl -k -X PUT https://hss.example.com:8443/api/webhook/1 \  
-H "Content-Type: application/json" \  
-d '{  
  "webhook": {  
    "enabled": false  
  }  
'
```

Supprimer un Webhook

```
curl -k -X DELETE https://hss.example.com:8443/api/webhook/1
```

Exigences du Point de Terminaison de Webhook

Votre point de terminaison de webhook doit :

1. **Accepter les requêtes POST** avec `Content-Type: application/json`
2. **Répondre rapidement** - Retourner HTTP 200-299 dans les 5 secondes
3. **Être idempotent** - Gérer les livraisons en double avec grâce
4. **Utiliser HTTPS** - Pour la sécurité, utilisez des points de terminaison TLS/SSL (recommandé)
5. **Valider les charges utiles** - Vérifiez que la requête provient d'OmniHSS (voir section Sécurité)

Exemple de Gestionnaire de Webhook (Node.js/Express) :

```
const express = require('express');
const app = express();

app.post('/omnihss-webhook', express.json(), (req, res) => {
  const { event, subscriber, event_context } = req.body;

  console.log(`Événement reçu : ${event}`);
  console.log(`IMSI de l'abonné : ${subscriber.imsi}`);

  // Traiter les données de l'abonné
  // ... votre logique métier ici ...

  // Répondre immédiatement pour accuser réception
  res.status(200).json({ received: true });

  // Gérer le traitement asynchrone après la réponse
  processWebhook(req.body).catch(console.error);
});

async function processWebhook(payload) {
  // Votre logique de traitement asynchrone
  // par exemple, mettre à jour le système de facturation,
  déclencher des analyses, etc.
}

app.listen(3000);
```

Cas d'Utilisation

1. Suivi de Facturation et d'Utilisation en Temps Réel

Suivez l'utilisation du réseau par les abonnés et déclenchez des événements de facturation en temps réel.

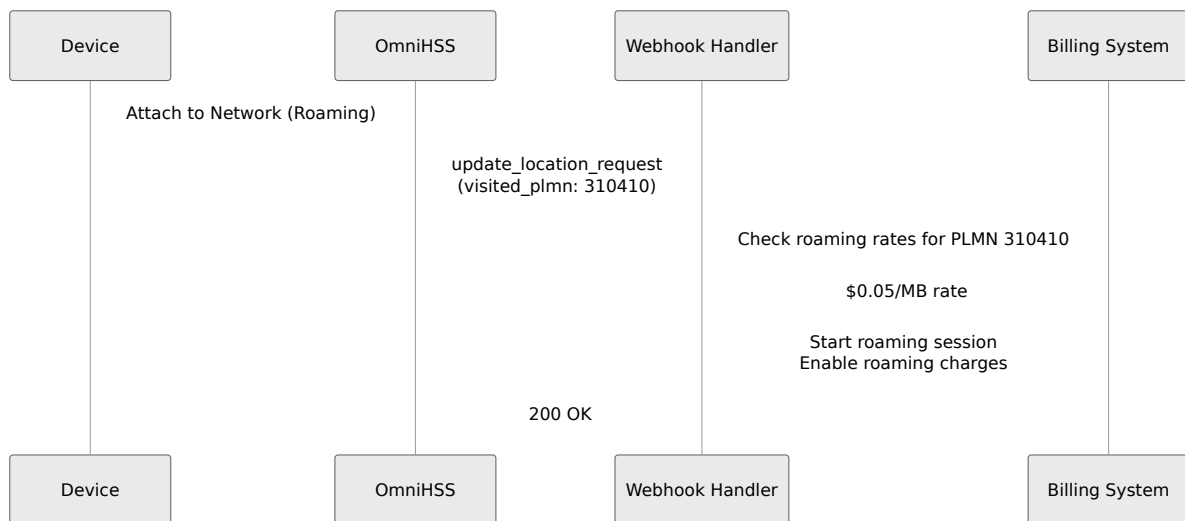

Avantages :

- Détectez instantanément lorsque les abonnés se déplacent à l'international
- Appliquez des frais d'itinérance appropriés en temps réel
- Suivez avec précision les heures de début/fin de session
- Générez des alertes d'utilisation lorsque des seuils sont atteints

2. Analytique et Surveillance

Alimentez les données d'activité des abonnés dans des plateformes d'analytique pour des tableaux de bord et des rapports en temps réel.

Cas d'Utilisation : Suivre les abonnés actifs par région

```
// Gestionnaire de webhook alimentant les données à la plateforme
d'analytique
app.post('/omnihss-webhook', async (req, res) => {
  const { event, subscriber, event_context } = req.body;

  if (event === 'update_location_request') {
    await analytics.track({
      event: 'subscriber_location_update',
      imsi: subscriber.imsi,
      visited_plmn: event_context.visited_plmn,
      timestamp: req.body.timestamp,
      profile: subscriber.epc_profile.name
    });
  }

  res.status(200).send();
});
```

Tableau de Bord d'Analytique :

- Abonnés actifs par MME
- Abonnés en itinérance par pays
- Distribution des niveaux de service
- Taux de réussite des enregistrements IMS

3. Détection de Fraude et Sécurité

Détectez des modèles d'activité suspects en temps réel et déclenchez des réponses automatisées.

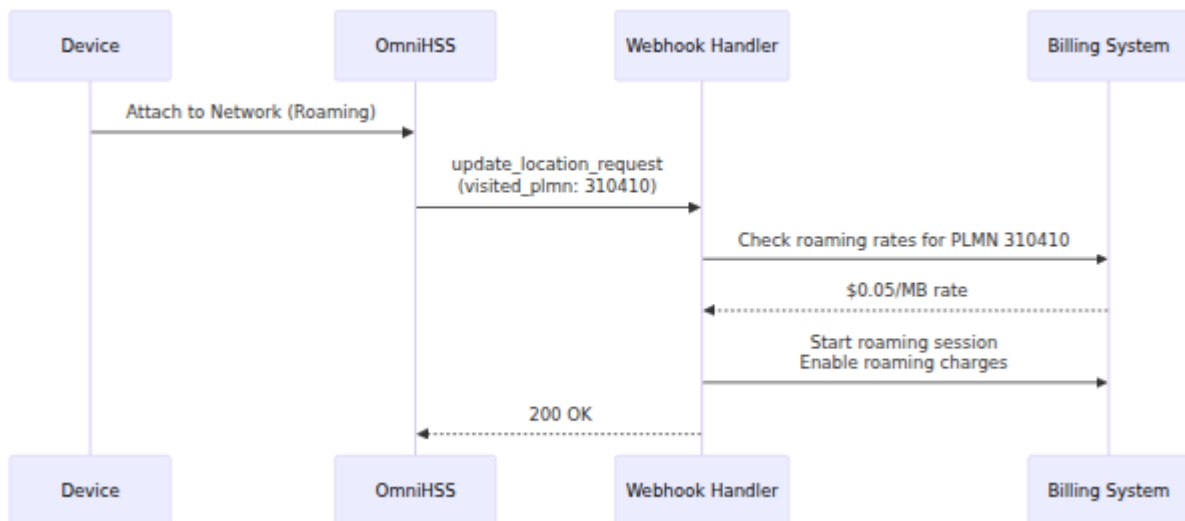

Scénarios de Détection de Fraude :

1. Changements de Localisation Rapides

- L'abonné s'attache dans le pays A
- 30 minutes plus tard, s'attache dans le pays B (physiquement impossible)
- Action : Marquer le compte, envoyer une alerte à l'équipe de sécurité

2. Abus de Changement d'IMSI

- Plusieurs changements rapides d'IMSI sur la même SIM
- Possibilité de clonage de SIM ou d'utilisation non autorisée de multi-IMSI
- Action : Désactiver tous les IMSI sur la SIM, notifier l'équipe de fraude

3. Itinérance Non Autorisée

- L'abonné se déplace vers un pays bloqué (sanctions, risque de fraude)
- Action : Désactiver automatiquement l'abonné, bloquer l'accès au réseau

Exemple d'Implémentation :

```

@app.route('/omnihss-webhook', methods=['POST'])
def webhook_handler():
    data = request.json
    subscriber = data['subscriber']
    event_context = data.get('event_context', {})

    if data['event'] == 'update_location_request':
        visited_plmn = event_context.get('visited_plmn')

        # Vérifier les pays bloqués
        if visited_plmn in BLOCKED_PLMNS:
            disable_subscriber(subscriber['imsi'])
            alert_security_team(subscriber, 'Itinérance vers PLMN
bloqué')

        # Vérifier les voyages impossibles
        if is_impossible_travel(subscriber['imsi'], visited_plmn):
            flag_for_review(subscriber['imsi'])
            alert_fraud_team(subscriber, 'Voyage impossible
détecté')

    return jsonify({'status': 'ok'}), 200

```

4. Automatisation du Provisionnement

Provisionnez ou mettez à jour automatiquement les services des abonnés en fonction des événements réseau.

Cas d'Utilisation : Activer automatiquement l'IMS lorsque l'abonné utilise pour la première fois VoLTE

```

app.post('/omnihss-webhook', async (req, res) => {
  const { event, subscriber } = req.body;

  if (event === 'ims_registration' && !subscriber.ims_enabled) {
    // Premier utilisateur IMS - activer IMS de manière permanente
    await omnihss.updateSubscriber(subscriber.id, {
      ims_enabled: true,
      custom_attributes: {
        ...subscriber.custom_attributes,
        volte_activated_at: new Date().toISOString()
      }
    });

    // Mettre à jour le CRM
    await crm.updateCustomer(subscriber.imsi, {
      features: ['volte']
    });
  }

  res.status(200).send();
});

```

5. Notifications aux Clients

Envoyez des notifications en temps réel aux clients concernant leur service.

Cas d'Utilisation : Message de bienvenue lors de l'itinérance à l'international

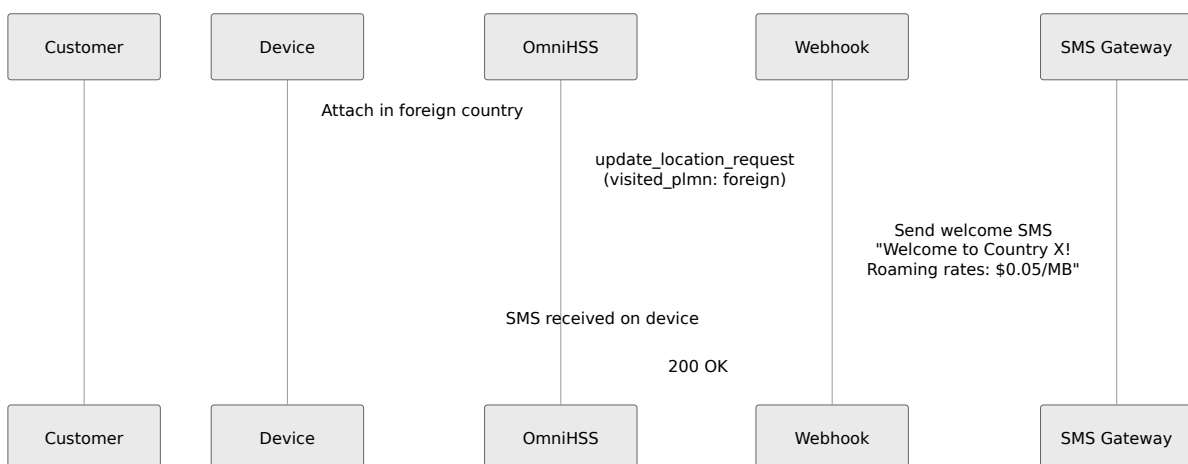

Exemples de Notifications :

- "Bienvenue à [Pays] ! Des frais d'itinérance s'appliquent."
- "Vous avez utilisé 80 % de votre allocation de données"
- "Le service VoLTE est maintenant actif sur votre appareil"
- "Votre compte a été mis à niveau vers Premium"

6. Gestion des SIM Multi-IMSI

Suivez et gérez les abonnés avec des SIM multi-IMSI, recevant des notifications lorsqu'ils changent d'IMSI.

```
app.post('/omnihss-webhook', async (req, res) => {
  const { event, subscriber, event_context } = req.body;

  if (event === 'imsi_switch') {
    const { previous_imsi, new_imsi, sim_id } = event_context;

    // Journaliser le changement d'IMSI pour l'analytique
    await db.logImsiSwitch({
      sim_id,
      from_imsi: previous_imsi,
      to_imsi: new_imsi,
      timestamp: req.body.timestamp
    });

    // Mettre à jour le système de facturation
    await billing.endSession(previous_imsi);
    await billing.startSession(new_imsi);

    // Alerter si changement excessif (risque de fraude potentiel)
    const switchCount = await db.getSwitchCount(sim_id, '24h');
    if (switchCount > 10) {
      await alertFraudTeam(`Changement excessif d'IMSI : SIM
${sim_id}`);
    }
  }

  res.status(200).send();
});
```

7. Intégration avec des Systèmes Externes

Connectez OmniHSS à des systèmes tiers sans interrogation.

Exemples d'Intégrations :

- **Systemes CRM** - Mettre à jour les dossiers clients avec l'utilisation des services
- **Surveillance Réseau** - Alimenter les données des abonnés dans des plateformes d'analytique réseau
- **Systemes de Facturation** - Déclencher des frais basés sur des événements réseau
- **Systemes de Billetterie** - Créer automatiquement des tickets pour des authentifications échouées
- **Entrepôts de Données** - Diffuser des événements d'abonnés pour une analyse de big data

Considérations de Sécurité

Secret/Signature de Webhook

Pour vérifier que les webhooks proviennent d'OmniHSS, implémentez la vérification de signature :

```
# Configurer le webhook avec un secret
curl -k -X POST https://hss.example.com:8443/api/webhook \
  -H "Content-Type: application/json" \
  -d '{
    "webhook": {
      "url": "https://your-server.com/omnihss-webhook",
      "events": ["update_location_request"],
      "secret": "your-secret-key-here"
    }
  }'
```

OmniHSS inclura un en-tête `X-OmniHSS-Signature` :

X-OmniHSS-Signature:

sha256=5d7a8f9b2c1e3a4d6f7e8b9c0a1b2c3d4e5f6a7b8c9d0e1f2a3b4c5d6e7f8a

Vérifiez la signature :

```
const crypto = require('crypto');

function verifyWebhook(req) {
  const signature = req.headers['x-omnihss-signature'];
  const secret = process.env.WEBHOOK_SECRET;
  const payload = JSON.stringify(req.body);

  const expectedSignature = 'sha256=' +
    crypto.createHmac('sha256', secret)
      .update(payload)
      .digest('hex');

  return crypto.timingSafeEqual(
    Buffer.from(signature),
    Buffer.from(expectedSignature)
  );
}

app.post('/omnihss-webhook', (req, res) => {
  if (!verifyWebhook(req)) {
    return res.status(401).json({ error: 'Signature invalide' });
  }

  // Traiter le webhook...
  res.status(200).send();
});
```

Meilleures Pratiques

1. **Utilisez HTTPS** - Utilisez toujours TLS pour les points de terminaison de webhook
2. **Validez les signatures** - Vérifiez les signatures des webhooks pour éviter le spoofing

3. **Limitation de taux** - Implémentez une limitation de taux sur les points de terminaison de webhook
4. **Liste blanche d'IP** - Restreignez l'accès aux webhooks aux adresses IP d'OmniHSS
5. **Surveillez les échecs** - Suivez les échecs de livraison et les erreurs des webhooks
6. **Assainissez les données** - Validez et assainissez les charges utiles des webhooks avant traitement
7. **Sécurisez les identifiants** - Stockez les secrets de webhook dans une configuration sécurisée (variables d'environnement, gestionnaire de secrets)

Confidentialité des Données

Les charges utiles des webhooks contiennent des **informations sensibles sur les abonnés** :

- IMSI (identité de l'abonné)
- MSISDNs (numéros de téléphone)
- Données de localisation (PLMN visité, MME)
- Informations sur le profil de service

Exigences de Conformité :

- **RGPD** - Assurez-vous que les données des webhooks sont traitées conformément au RGPD
 - **Conservation des données** - Mettez en œuvre des politiques de conservation des données appropriées
 - **Contrôle d'accès** - Restreignez l'accès au point de terminaison de webhook
 - **Chiffrement** - Utilisez TLS pour le transport des webhooks
 - **Journalisation des audits** - Journalisez toutes les livraisons de webhooks pour la conformité
-

Dépannage

Webhook Non Reçu

Symptômes :

- Des événements se produisent mais le webhook n'est pas déclenché
- Le point de terminaison de webhook ne reçoit jamais de requêtes

Étapes de Dépannage :

1. Vérifiez que le webhook est activé :

```
curl -k https://hss.example.com:8443/api/webhook  
# Vérifiez "enabled": true
```

2. Vérifiez la configuration des événements de webhook :

- Assurez-vous que le type d'événement est inclus dans la liste `events` du webhook
- Exemple : Si vous souhaitez des événements `ims_registration`, vérifiez qu'il est dans le tableau des événements

3. Examinez les journaux HSS :

- Vérifiez les erreurs de livraison de webhook
- Recherchez des problèmes de connectivité réseau
- Vérifiez qu'il n'y a pas d'échecs de résolution DNS

4. Testez l'accessibilité du point de terminaison :

```
curl -X POST https://your-server.com/omnihss-webhook \  
-H "Content-Type: application/json" \  
-d '{"test": true}'
```

Délai d'Attente du Webhook

Symptômes :

- Les journaux HSS montrent des erreurs de délai d'attente de webhook
- Le point de terminaison de webhook reçoit la requête mais HSS la marque comme échouée

Solution :

1. Répondez immédiatement :

- Retournez HTTP 200 dans les 5 secondes
- Traitez les données de manière asynchrone après avoir répondu

2. Optimisez les performances du point de terminaison :

```
// MAUVAIS - Traitement synchrone lent
app.post('/webhook', (req, res) => {
  processData(req.body); // Bloque pendant 10 secondes
  res.status(200).send();
});

// BON - Traitement asynchrone après réponse
app.post('/webhook', (req, res) => {
  res.status(200).send(); // Répondre immédiatement
  processData(req.body); // Traiter asynchrone
});
```

Webhooks Dupliqués

Symptômes :

- Le même événement est livré plusieurs fois
- `event_id` est identique pour les livraisons dupliquées

Cause :

- Réessais réseau (bien qu'OmniHSS ne réessaie pas, l'infrastructure réseau pourrait le faire)
- Plusieurs webhooks enregistrés pour le même événement

Solution :

Implémentez l'idempotence en utilisant `event_id` :

```
const processedEvents = new Set();

app.post('/omnihss-webhook', (req, res) => {
  const eventId = req.body.event_id;

  if (processedEvents.has(eventId)) {
    // Déjà traité, passer
    return res.status(200).json({ status: 'duplicate' });
  }

  processedEvents.add(eventId);

  // Traiter le webhook...
  processWebhook(req.body);

  res.status(200).json({ status: 'processed' });
});
```

Le Webhook Renvoie une Erreur

Symptômes :

- Le point de terminaison renvoie HTTP 4xx ou 5xx
- Les journaux HSS montrent un échec de livraison du webhook

Erreurs Courantes :

1. **401 Non Autorisé** - Échec de la vérification de la signature
 - Vérifiez que le secret du webhook correspond à la configuration
 - Vérifiez l'algorithme de calcul de la signature

2. **400 Mauvaise Requête** - Charge utile invalide

- Vérifiez l'analyse de la charge utile du webhook
- Assurez-vous que l'en-tête Content-Type est géré

3. **500 Erreur Interne du Serveur** - Le point de terminaison a planté

- Examinez les journaux d'erreur du point de terminaison
- Ajoutez une gestion des erreurs et une journalisation

Solution :

Ajoutez une gestion des erreurs complète :

```
app.post('/omnihss-webhook', async (req, res) => {
  try {
    // Vérifier la signature
    if (!verifyWebhook(req)) {
      return res.status(401).json({ error: 'Signature invalide'
    });
  }

  // Valider la charge utile
  if (!req.body.event || !req.body.subscriber) {
    return res.status(400).json({ error: 'Charge utile invalide'
  });
  }

  // Traiter le webhook
  await processWebhook(req.body);

  res.status(200).json({ status: 'ok' });

} catch (error) {
  console.error('Erreur de traitement du webhook :', error);
  // Retourner 200 pour éviter le réessai, journaliser l'erreur
  // pour enquête
  res.status(200).json({ status: 'error', message: error.message
});
}
});
```

Données d'Abonné Manquantes

Symptômes :

- Webhook reçu mais l'objet abonné est incomplet
- Les champs attendus sont nuls ou manquants

Causes Possibles :

1. **Abonné pas entièrement provisionné** - Certains profils peuvent être optionnels (IMS, itinérance)
2. **Condition de course de données** - Abonné mis à jour entre le déclenchement de l'événement et l'envoi du webhook

Solution :

Gérez les champs optionnels avec grâce :

```
const { subscriber } = req.body;

// Vérifiez les champs optionnels
const imsProfile = subscriber.ims_profile || { name: 'Pas d'IMS' };
const roamingProfile = subscriber.roaming_profile || { name: 'Pas d'itinérance' };

// Gérer les MSISDNs manquants
const msisdns = subscriber.msisdns || [];
```

Surveillance et Observabilité

Métriques de Webhook

Suivez les performances et la fiabilité des webhooks :

Métriques à Surveiller :

- Taux de livraison des webhooks (réussites vs. échecs)
- Latence des webhooks (temps de l'événement à la réponse du point de terminaison)
- Temps de réponse du point de terminaison
- Taux d'erreur par point de terminaison
- Événements par seconde

Exemple de Requête de Tableau de Bord (Prometheus/Grafana) :

```
# Taux de réussite des webhooks
rate(omnihss_webhook_success_total[5m]) /
rate(omnihss_webhook_attempts_total[5m])

# Latence des webhooks
histogram_quantile(0.95, omnihss_webhook_duration_seconds)
```

Journaux de Webhook

Activez la journalisation détaillée des webhooks pour le dépannage :

Format de Journal :

```
{
  "timestamp": "2025-01-15T14:30:00Z",
  "level": "info",
  "component": "webhook",
  "event_id": "550e8400-e29b-41d4-a716-446655440000",
  "webhook_id": 1,
  "event_type": "update_location_request",
  "subscriber_imsi": "001001123456789",
  "endpoint": "https://your-server.com/omnihss-webhook",
  "http_status": 200,
  "duration_ms": 145,
  "error": null
}
```

Guide des opérations OmniHSS

Introduction

OmniHSS est une implémentation de Home Subscriber Server (HSS) conçue pour les réseaux 4G LTE (EPC) et IMS (IP Multimedia Subsystem). En tant que base de données centrale et centre d'authentification pour les réseaux mobiles, OmniHSS gère les identifiants des abonnés, les données de profil et fournit des services d'authentification et d'autorisation pour les services de données et de voix.

Construit sur Elixir et la machine virtuelle Erlang, OmniHSS offre une haute disponibilité, une tolérance aux pannes et une évolutivité requises pour l'infrastructure moderne des télécommunications.

Qu'est-ce qu'un Home Subscriber Server ?

Le HSS est un composant critique dans les réseaux LTE et IMS qui :

- **Stocke les données des abonnés** - Identifiants, informations de profil et abonnements aux services
- **Effectue l'authentification** - Valide les abonnés tentant d'accéder au réseau
- **Gère l'autorisation** - Contrôle quels services les abonnés peuvent accéder
- **Suit la localisation** - Maintient les informations de localisation actuelles pour le routage
- **Contrôle l'itinérance** - Applique les politiques d'itinérance en fonction des réseaux visités

- **Gère l'équipement** - Fonctionne comme un Equipment Identity Register (EIR) pour le contrôle des dispositifs

Fonctionnalités clés

Fonctionnalités opérationnelles

- **Interface S6a** - Authentification et gestion de localisation pour les réseaux LTE/EPC
- **Interface Cx** - Enregistrement et authentification IMS
- **Interface Sh** - Accès aux données de profil IMS et notifications d'abonnement
- **Interface S13** - Vérification de l'identité de l'équipement (OmniHSS fonctionne comme EIR)
- **Interface Gx** - Contrôle des politiques et de la facturation (OmniHSS fonctionne comme PCRF)
- **Interface Rx** - Contrôle des politiques médias IMS (OmniHSS fonctionne comme PCRF)
- **Contrôle de l'itinérance** - Contrôle granulaire sur l'itinérance des données et IMS par PLMN
- **Multiple MSISDNs** - Support pour plusieurs numéros de téléphone par abonné
- **API RESTful** - API de provisioning complète pour l'intégration (également utilisée par OmniHLR)
- **Panneau de contrôle Web** - Surveillance en temps réel et état du système

Intégration des éléments du réseau

OmniHSS s'interface avec les éléments de réseau suivants :

- **MME** (Mobility Management Entity) - Gestion de la mobilité et des sessions LTE
- **P-GW** (PDN Gateway) - Reçoit les politiques d'OmniHSS (fonction PCRF)
- **P-CSCF** (Proxy Call Session Control Function) - Autorisation des médias IMS

- **I-CSCF** (Interrogating CSCF) - Requêtes de routage IMS
- **S-CSCF** (Serving CSCF) - Enregistrement et authentification IMS
- **AS** (Application Server) - Accès aux données des abonnés IMS
- **OmniHLR** - HLR hérité qui communique avec OmniHSS via API

Structure de la documentation

Ce guide des opérations est organisé en les documents suivants :

Documentation de base

- **Aperçu de l'architecture** - Architecture système, composants et pile Diameter
- **Guide de configuration** - Référence de configuration complète avec exemples
- **Relations entre entités** - Modèle de données et relations entre entités

Guides opérationnels

- **Panneau de contrôle** - Utilisation de l'interface de surveillance basée sur le web
- **Métriques & Surveillance** - Surveillance du système et vérifications de santé
- **Guide de dépannage** - Diagnostic et résolution des problèmes courants
- **Référence API** - Documentation complète des points de terminaison API
- **Webhooks** - Notifications d'événements en temps réel et intégration

Documentation des fonctionnalités

- **Gestion des profils** - Profils EPC, IMS, APN et itinérance
- **Contrôle de l'itinérance** - Configuration des politiques d'itinérance
- **Flux de protocoles** - Procédures de protocole Diameter et flux de messages

- **PCRF** - Fonction de règles de politique et de facturation (interfaces Gx/Rx, QoS, VoLTE)
- **EIR** - Registre d'identité de l'équipement (interface S13, validation IMEI)
- **Fonctionnalités Multi-MSISDN et Multi-IMSI** - Support pour plusieurs numéros de téléphone et plusieurs IMSI

Haute disponibilité

- **Réplique de base de données Galera** - Cluster multi-nœuds pour déploiements HA

Démarrage rapide pour les opérations

Accéder au système

Panneau de contrôle (Interface Web)

URL: `https://[hostname]:7443`

Le Panneau de contrôle fournit une surveillance en temps réel des abonnés et des pairs Diameter.

Point de terminaison API

URL: `https://[hostname]:8443`

L'API RESTful permet le provisioning et la gestion des abonnés.

Fichiers de configuration clés

- `config/runtime.exs` - Configuration d'exécution (base de données, Diameter, paramètres réseau)
- `priv/cert/` - Certificats TLS pour HTTPS et Diameter

Opérations essentielles

1. **Vérifier l'état du système** - Accéder à la page d'aperçu du Panneau de contrôle
2. **Surveiller les pairs Diameter** - Accéder à la page Diameter du Panneau de contrôle
3. **Interroger un abonné** - Utiliser le point de terminaison API
`/api/subscriber/imsi/:imsi`
4. **Voir la base de données** - Se connecter à la base de données SQL à l'hôte configuré

Support et dépannage

Fichiers journaux

Les journaux système sont sortis vers stdout/stderr et peuvent être capturés par votre gestionnaire de processus (systemd, supervisor, etc.).

Vérifications courantes

- **Connectivité Diameter** - Vérifier la page Diameter pour l'état des pairs
- **Connectivité de la base de données** - Vérifier la configuration de la base de données dans runtime.exs
- **Échecs d'authentification des abonnés** - Vérifier l'état des abonnés pour les comptes d'échec

Surveillance de la santé

- **Vérification de la santé de l'API** - `GET /api/status`
- **Panneau de contrôle** - Accéder à n'importe quelle page du Panneau de contrôle
- **Base de données** - Se connecter à la base de données SQL et vérifier l'accès aux tables

Considérations de sécurité

- **TLS requis** - L'API et le Panneau de contrôle utilisent HTTPS
- **Gestion des certificats** - Les certificats dans `priv/cert/` doivent être valides
- **Sécurité de la base de données** - Sécuriser les identifiants de la base de données dans `runtime.exs`
- **Isolation du réseau** - L'interface Diameter doit être sur le réseau de gestion
- **Authentification API** - Envisager de mettre en œuvre l'authentification pour un usage en production

Architecture en un coup d'œil

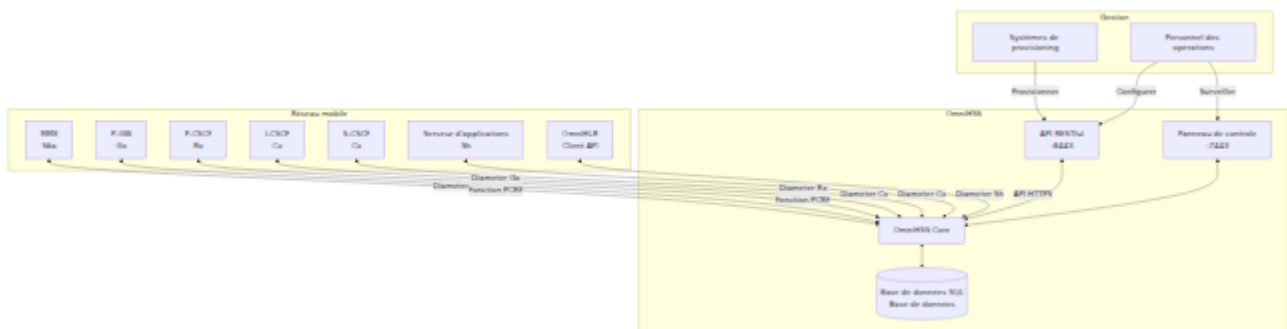

Prochaines étapes

Pour des procédures opérationnelles détaillées, référez-vous aux sections de documentation spécifiques :

- Commencez par **Aperçu de l'architecture** pour comprendre les composants du système
- Consultez le **Guide de configuration** pour personnaliser votre déploiement
- Explorez le **Panneau de contrôle** pour la surveillance quotidienne
- Consultez la **Référence API** pour l'automatisation du provisioning

Version du document : 1.0

Maintenu par : Équipe des opérations Omnitouch