



Benchee SMS-C



1. SMS (raw_sms_bench.exs)

submit_message_raw API SMS PDU

- SMS PDU PDU @sample_pdus
-
- HTML

```
mix run benchmarks/raw_sms_bench.exs
```

benchmarks/output/raw_sms_benchmark.html

2. API (message_api_bench.exs)

API

- insert_message
- get_messages_for_smsc
- list_message_queues
-

```
mix run benchmarks/message_api_bench.exs
```

📄 `benchmarks/output/message_api_benchmark.html`

📄

📄📄📄📄📄 Benchee📄📄📄📄📄

- 📄📄2 📄
- 📄📄10 📄
- 📄📄📄📄2 📄
- 📄📄📄📄
- 📄📄📄 HTML 📄📄

📄📄

HTML 📄📄📄📄📄📄 `benchmarks/output/` 📄📄📄📄

- 📄📄📄📄📄
- 📄📄📄
- 📄📄📄📄
- 📄📄📄





SMS-C



[← README](#)







SMS-C  SMS-C 

-  - 

-  - 
- **SMS**  - 
- **API**  - 

-  - 
-  - Prometheus 

-  - 

- **ANSI R226**  - 
 -  (IMS/SIP, SMPP, SS7/MAP)
 - ETSI X1/X2/X3 
 - Mnesia + SQL 
 -  CDR 

- 國際電訊業務

國際電訊業務

國際電訊業務

- 國際電訊業務
- 國際電訊業務
- 國際電訊業務
- 國際電訊業務
- 國際電訊業務

國際電訊業務

- 國際電訊業務
- CDR 國際電訊業務
- 國際電訊業務
- 國際電訊業務
- 國際電訊業務
- 國際電訊業務
- ENUM/NAPTR 國際電訊業務
- OCS 國際電訊業務
- 國際電訊業務

國際電訊業務

- 國際電訊業務
- 國際電訊業務
- 國際電訊業務

國際電訊業務

SMS-C 國際電訊業務

□□□□

- □□□□ - □□ Mnesia □□□□□□□□□□□□□□ CDR □□
- □□◀◀ - □□ Mnesia □□□□□□□□□□□□□□
- □□□□ - □□□□□□□□□□□□□□□□□□
- □□□□ - □□□□□ OCS □□□□
- **ENUM** □□ - □□ DNS □□□□□□□□□□
- □□□□ - □□□□□□□□
- **CDR** □□ - □□□□□ SQL □□□□□□□□□□/□□

□□□□

- **REST API** - □□□□□□□ (HTTPS)
- **Web UI** - □□□□□□□□□□□□
- **Prometheus** - □□□□□□□□□□
- **OCS** - □□/□□□□
- **DNS** - □□□□□ ENUM/NAPTR □□

□□□□□□□

- □□□□□ - □□□□□□□□
- **Mnesia** □□ - □□□□□□□□
- □□□□□□ - □□□□□□□
- □□□□ - □□□□□□□

□□□□

- □□□□ - □□□□□□□□
- **CDR** □□□□ - □□□ CDR □□□□□□□ SQL □□

□□□□

□□□□

- **CPU:** 2 □□
- **RAM:** 4 GB
- □□: 50 GB (□□□□□□□□)
- □□□□: Linux (□□) □ macOS (□□)
- **Erlang/OTP:** 26.x □□□
- **Elixir:** 1.15.x □□□
- **SQL □□□:** MySQL 8.0+   MariaDB 10.5+ □ PostgreSQL 13+ (□□ CDR □□)

□□□□□□

- **CPU:** 8+ □□
- **RAM:** 16+ GB
- □□: 500+ GB SSD
- □□: 1 Gbps+
- **SQL □□□:** □□□□□□□□□□ (□□ CDR □□)

□□□□

- **80/443** - Web UI (HTTP/HTTPS)
- **8443** - API (HTTPS)
- **4369** - Erlang □□□□ (□□)
- **9100-9200** - Erlang □□ (□□)
- **9568** - Prometheus □□

□□□□□□

□□

- □□□□□□: `/var/log/sms_c/` (□□) □□□□ (□□)

- **Web UI** 端: 访问 `/logs`
- 端: 访问 API 端

端

- 端: `GET /api/status`
- 端: `GET http://localhost:9568/metrics` (Prometheus 端)
- 端: Web UI 端 `/frontend_status`
- 端: Web UI 端 `/message_queue`

端

1. 端
2. 端
3. 端 Prometheus 端
4. 端
5. 端

端

端

- 端: 2025-10-30
- **SMS-C** 端: 端
- 端 **Elixir**: 1.15.x - 1.17.x
- 端 **Erlang/OTP**: 26.x - 27.x

端

端

- 端 端
- **API** 端 端 `curl` 端
- **IP** 端 端

- `config/runtime.exe` 실행 - `config` 디렉토리
- `config` 디렉토리 UTC로 동기화

작업

1. `config/runtime.exe` 실행 - `config` 디렉토리
2. `config`: `config` Web UI 동기화 - `config` SMS 디렉토리
3. `config`: `config` API & Web UI - `config` API 디렉토리
4. `config`: `config` Prometheus 실행 - `config` 디렉토리

참고

`config` SMS-C 디렉토리 `docs/` 디렉토리 markdown 파일

ANSSI R226

OmniMessage (SMSc) R226-3 R226-7 ANSSI R226

(ANSSI)

R226 -

1.

1.1

OmniMessage SMSc

REST API (HTTPS) (SMPP/IMS/SS7/MAP)

Elixir/Erlang/Phoenix Mnesia/MySQL/PostgreSQL

- REST API
- SMPP/IMS/SS7/MAP
-
-
-
- (CDR)
- 1,750 / 1.5

- **Mnesia**
 - RAM
 - `disc_copies`
 -
 - 24
- **CDR** MySQL/PostgreSQL
 - CDR
 - SQL CDR
 -
- - 1,750 SQL
 - CDR
 - SQL
- Mnesia

API

- **REST API** HTTPS 8443
- HTTPS 8086 Web
- SMPP IMS SS7/MAP
- MySQL/PostgreSQL CDR

Database

-
-
- SMSC
-
-
- ENUM (E.164) DNS
-
- CGRates

• [README.md](#)

1.2 消息

1.2.1 消息

消息

- OmniMessage SMSc 消息
- 消息
 - 消息 MSISDN
 - 消息 MSISDN
 - 消息 IMSI
 - 消息 IMSI
 - 消息
 - 消息 PDU
 - TP-DCS
 - 消息 GSM7 UCS-2 8 Latin-1
 - 消息
 - 消息 UDH

消息

- 消息 CDR
 - 消息 ID
 - 消息 MSISDN
 - 消息 MSISDN
 - 消息
 - 消息
 - 消息
 - 消息
 - 消息
 - 消息
 - 消息 SMSC
 - 消息 SMSC
 - 消息 Erlang
 - 消息

- 資料庫

CDR 資料庫 CDR_SCHEMA.md

資料庫

- 資料庫
- REST API 資料庫
- 資料庫
- 資料庫
 - 資料庫/表
 - SMSC 表
 - 表
 - 表
 - 表

API 參考 API_REFERENCE.md

1.2.2 資料庫

資料庫

SMSc 資料庫

1. 資料庫 Mnesia

- 表
- Erlang Mnesia 表
- 表 disc_copies
 - RAM 表
 - 表
 - 表
- 表 表/表
- 表 表 24 表
- 表 CDR 表 Mnesia 表
- 表 表
- 表 表/表 SQL 表

2 CDR MySQL/PostgreSQL

- 2018 年 10 月 1 日 以前
- 2018 年 10 月 1 日 以後 SQL MySQL PostgreSQL
- 2018 年 10 月 1 日 以前 CDR
 - 2018 年 10 月 1 日 以前
 - 2018 年 10 月 1 日 以後
 - 2018 年 10 月 1 日 以前
 - 2018 年 10 月 1 日 以後
- 2018 年 10 月 1 日 以前
- 2018 年 10 月 1 日 以後
- 2018 年 10 月 1 日 以前
- 2018 年 10 月 1 日 以後 REST API CSV/JSON

2018 年 10 月 1 日 以前

1. 2018 年 10 月 1 日 以前 SQL
2. 2018 年 10 月 1 日 以後 Mnesia 2018 年 1,750 年 10 月 1 日 以前 SQL
3. 2018 年 10 月 1 日 以前 disc_copies
4. 2018 年 10 月 1 日 以前 CDR
5. 2018 年 10 月 1 日 以前

2018 年 10 月 1 日 以後

1. 2018 年 10 月 1 日 以後 → 2018 年 10 月 1 日 以前 Mnesia RAM + 2018 年 10 月 1 日 以前
2. 2018 年 10 月 1 日 以後 → 2018 年 10 月 1 日 以前 Mnesia
3. 2018 年 10 月 1 日 以後 → CDR 2018 年 10 月 1 日 以前 SQL
4. 24 時間 → 2018 年 10 月 1 日 以後 Mnesia
5. CDR 2018 年 10 月 1 日 以後 SQL → 2018 年 10 月 1 日 以前

2018 年 10 月 1 日 以前

- 2018 年 10 月 1 日 以前
- 2018 年 10 月 1 日 以前 PDU 2018 年 10 月 1 日 以前 Mnesia CDR
- 2018 年 10 月 1 日 以前 CDR
- 2018 年 10 月 1 日 以前 CDR

□□□□

- □□□□□ SMSC □□□SMPP□IMS□MAP □□□
- □□□□□□□□□
- □□□□□□□□□/□□□
- □□□□□/□□□□□
- IP □□□□□□□□□
- □□□□□□□□□□□

1.2.3 □□□□

□□□□

- Web UI □□□□□□□
 - □□□□□□□
 - □□□□□□□
 - □□□□□□□□□□
 - □□□□□□□
 - □□□□□□□
- Prometheus □□□□□□□□□□□
- □□□□□□□□□□□□□□□□□

□ □□□□□□□ **OPERATIONS_GUIDE.md** □ □□□□□ **METRICS.md**

□□□□

- CDR □□□□□□□□□□□□□□□
 - □□□□□
 - □□□/□□□□□□□
 - □□□□□
 - SMSC □□□
 - □□□□□
 - □□□□□□□□□□□□□□□□□□□□□
- □□□□□□□□□
 - □□□□□/□□□□□□□
 - □□□□□□□□□□□□□

- 國際號碼
- 國際號碼
- 國際號碼

國際號碼

- 國際號碼MSISDN國際號碼
- 國際 IMSI 國際號碼 IMS/MAP 國際號碼
- 國際號碼
- 國際號碼
- 國際號碼國際號碼國際號碼

國際號碼

- 國際號碼
- 國際號碼國際號碼
- 國際號碼
- 國際號碼國際號碼國際號碼
- 國際號碼
- 國際號碼

國際號碼

- E.164 國際號碼
- 國際號碼國際號碼/國際號碼
- 國際號碼國際號碼
- ENUM DNS 國際號碼國際號碼
- 國際號碼國際號碼

◻ 國際號碼 [number_translation_guide.md](#) ◻ 國際號碼 [sms_routing_guide.md](#)

1.3 國際號碼

1.3.1 國際號碼

國際號碼

- HTTPS/TLS 〇〇 REST API 〇〇
- 〇〇〇〇〇〇〇〇〇〇
- 〇〇〇〇〇〇〇〇〇〇〇〇 TLS〇
- 〇〇〇〇〇〇〇〇〇〇〇〇〇〇〇

〇〇〇〇〇

- Web UI 〇〇〇〇
- API 〇〇〇〇〇〇
- 〇〇〇〇〇〇〇
- 〇〇〇〇〇〇〇〇

〇〇〇〇〇

- 〇〇〇〇〇〇〇〇〇〇
- 〇〇/〇〇〇〇
- 〇〇〇〇〇〇
- 〇〇〇〇〇〇
- 〇〇〇〇〇〇〇〇〇〇〇〇〇〇〇〇

1.3.2 〇〇〇〇〇〇

〇〇〇〇〇

- 〇〇〇〇〇〇〇〇〇〇〇〇〇〇
- 〇〇〇〇〇〇 UI 〇〇〇〇〇〇〇〇〇
- 〇〇〇〇〇〇〇〇〇〇〇〇〇〇〇
- CDR 〇〇〇〇〇〇〇〇〇〇〇〇 NULL 〇〇〇〇〇

〇〇〇〇〇〇

- MySQL 〇〇〇〇〇〇ENCRYPTION='Y'〇
- PostgreSQL 〇〇〇〇〇〇〇〇
- 〇〇〇〇〇〇〇〇〇
- 〇〇〇〇〇〇〇〇〇
- 〇〇〇〇〇〇〇〇〇〇

Overview

- Authentication
- TLS
- Compression
- Encryption
- Erlang

1.4 Mnesia + SQL

Overview

OmniMessage SMSc

1 Mnesia

Mnesia

- Erlang/OTP
- ACID
- Replication

disc_copies

- RAM
 -
 - I/O
 - 1,750
- Mnesia RAM
 -
 -
 -
 - Mnesia.*

Mnesia

1. REST API → Mnesia RAM +
2. Mnesia →
3. → Mnesia
4. → Mnesia +
5. / →
6. 24 → Mnesia

SQL

- SQL
- SQL
- SMS-C I/O

2 SQL CDR

CDR

-
- MySQL PostgreSQL
-

CDR CDR

-
-
-
-

CDR

- CDR
- SQL
- CDR 100
- 100ms
- CDR

```
# 在 config/runtime.exs 中添加
config :sms_c,
  batch_insert_batch_size: 100,          # CDR 批量大小
  batch_insert_flush_interval_ms: 100   # 刷新间隔
```

SQL 优化

- 索引
- 分区
- 视图
- 使用 CDR 表
- 使用 `EXPLAIN` 分析
- 使用 `EXPLAIN ANALYZE`

总结

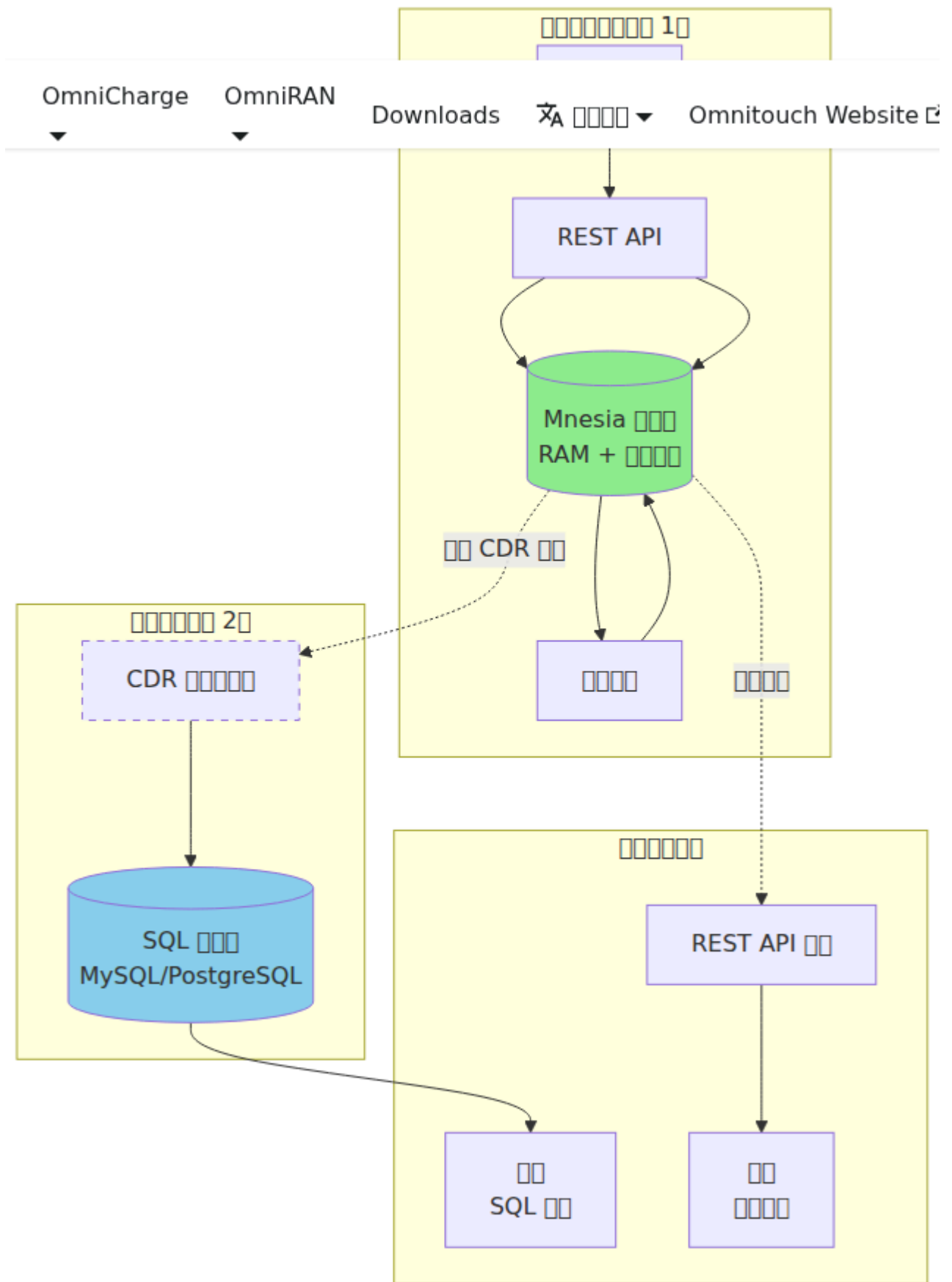

□□□

- □□□□□□□□□□

- 資料庫設計
- 資料庫設計
- 資料庫設計 SQL

資料庫設計

資料庫 < 24 資料庫

- 使用 Mnesia 提供 REST API
- 資料庫
- 資料庫設計
- 資料庫設計

資料庫 > 24 資料庫

- 使用 SQL 提供 CDR 查詢
- 使用 SQL 查詢
- 資料庫設計
- 資料庫設計

資料庫

1. 資料庫設計 disc_copies 資料庫設計
2. 資料庫設計 CDR 查詢 SQL 資料庫設計
3. 資料庫設計
4. 資料庫設計 Mnesia+ 資料庫設計 SQL 資料庫設計

1.5 資料庫設計

OmniMessage SMS 提供 REST API 資料庫設計

資料庫



HTTPS POST/GET HTTPS POST/GET HTTPS POST/GET

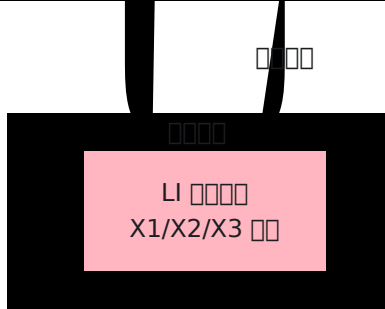
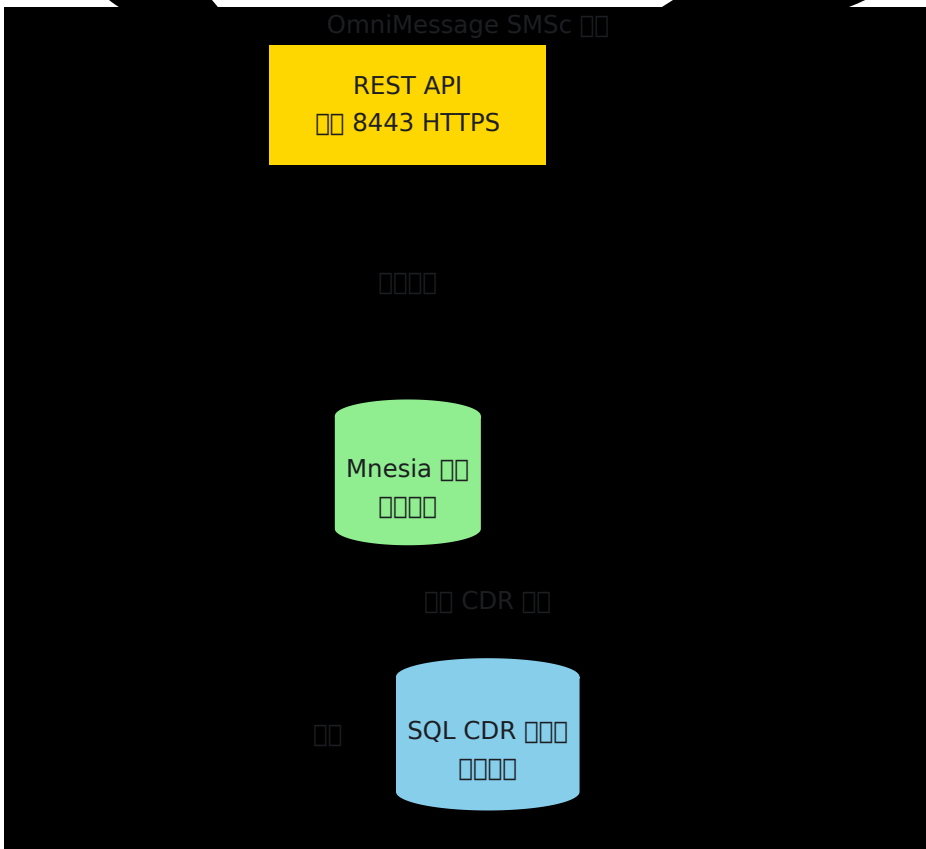

□□□□□□□□

1. IMS/SIP

IMS SIP SMS-over-IP IMS SIP SCS REST API

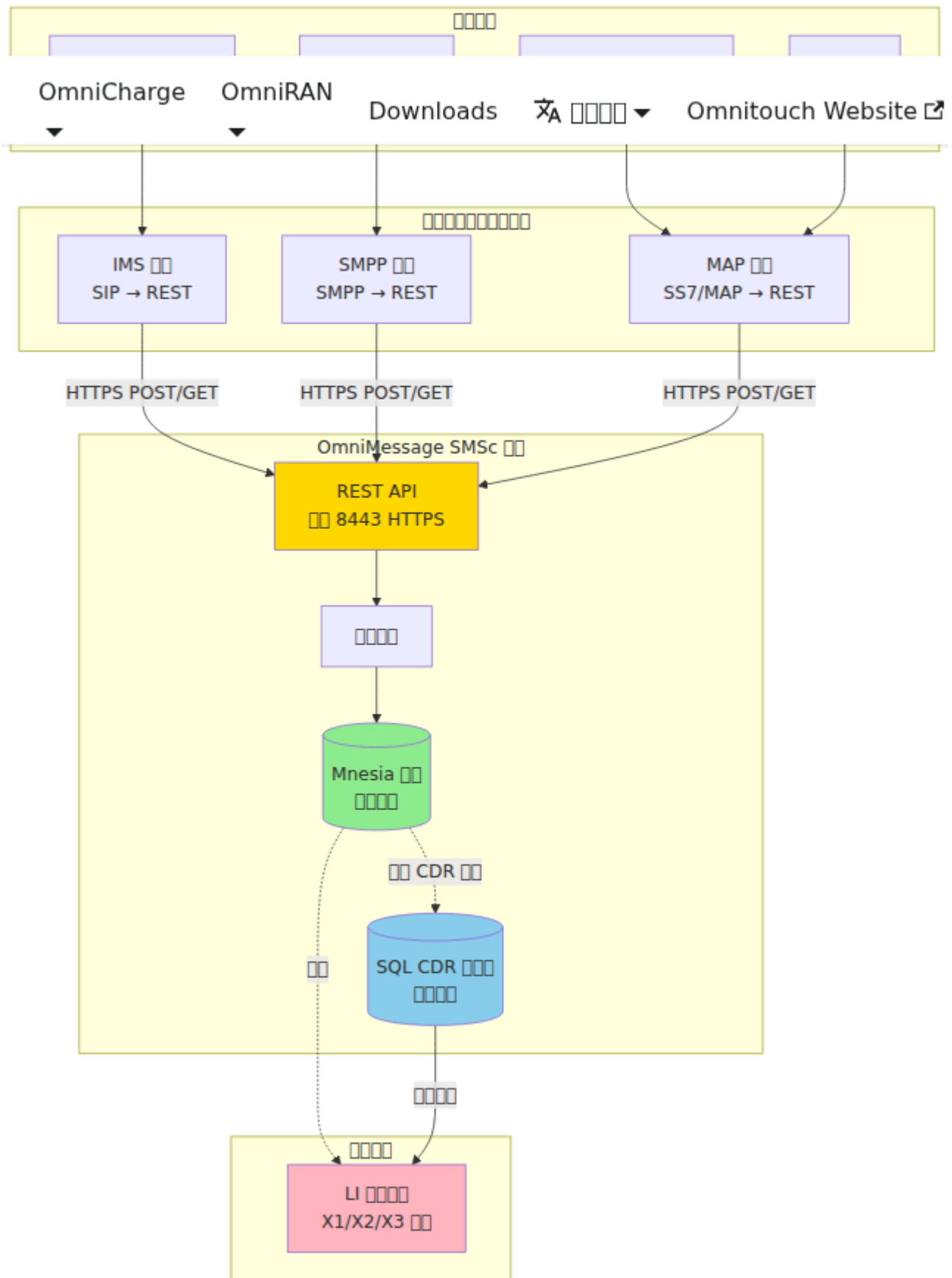

IMS

- IMS

- P-Asserted-Identity SIP
- SIP Call-ID
- IMS P-Access-Network-Info
- IMS HSS

2. SMPP

SMPP PDU REST API

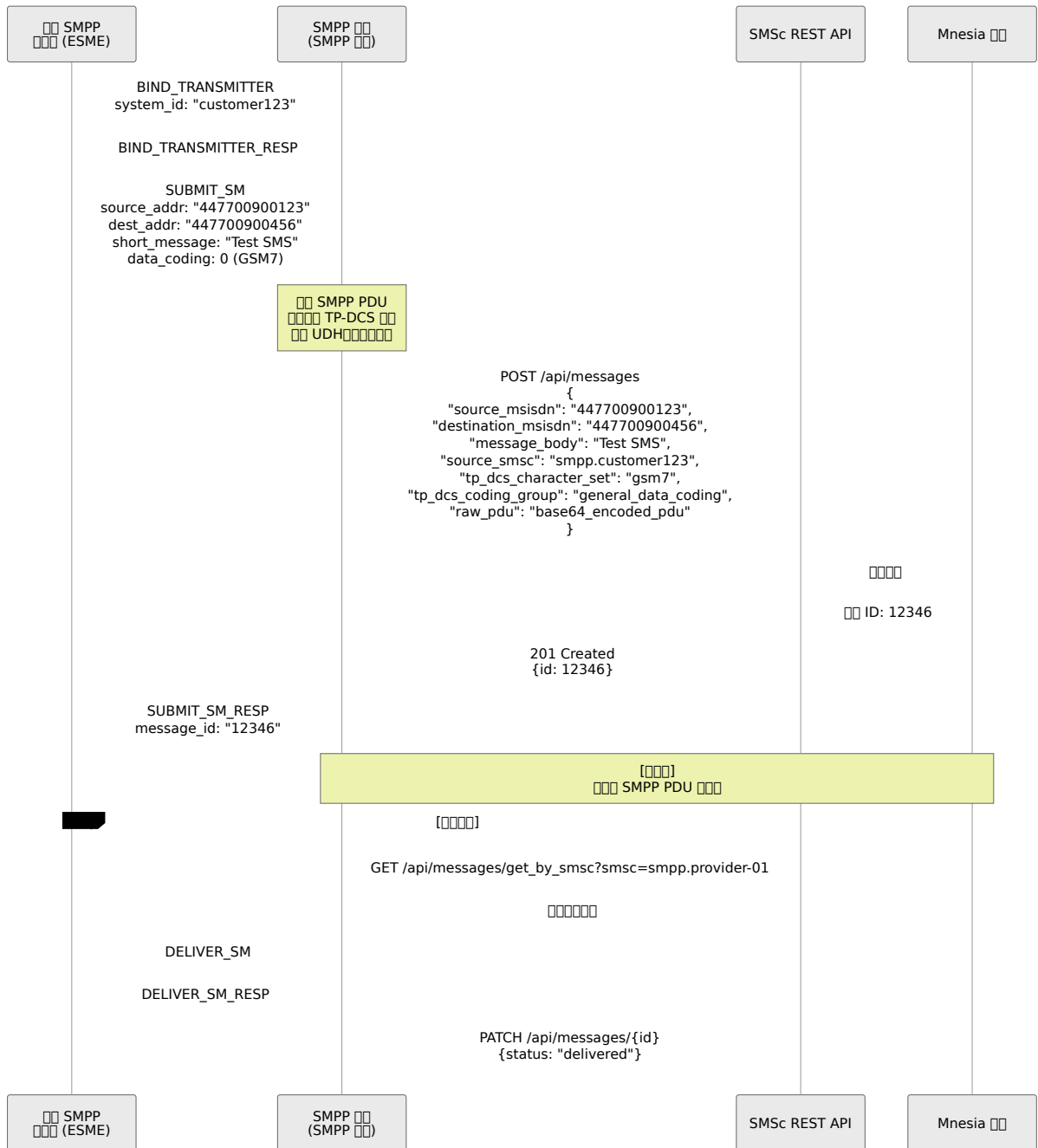

SMPP

- SMPP PDU
- DCS
- UDH
- ESME system_id
- TON/NPI
-

3. SS7/MAP

SS7 MAP REST API

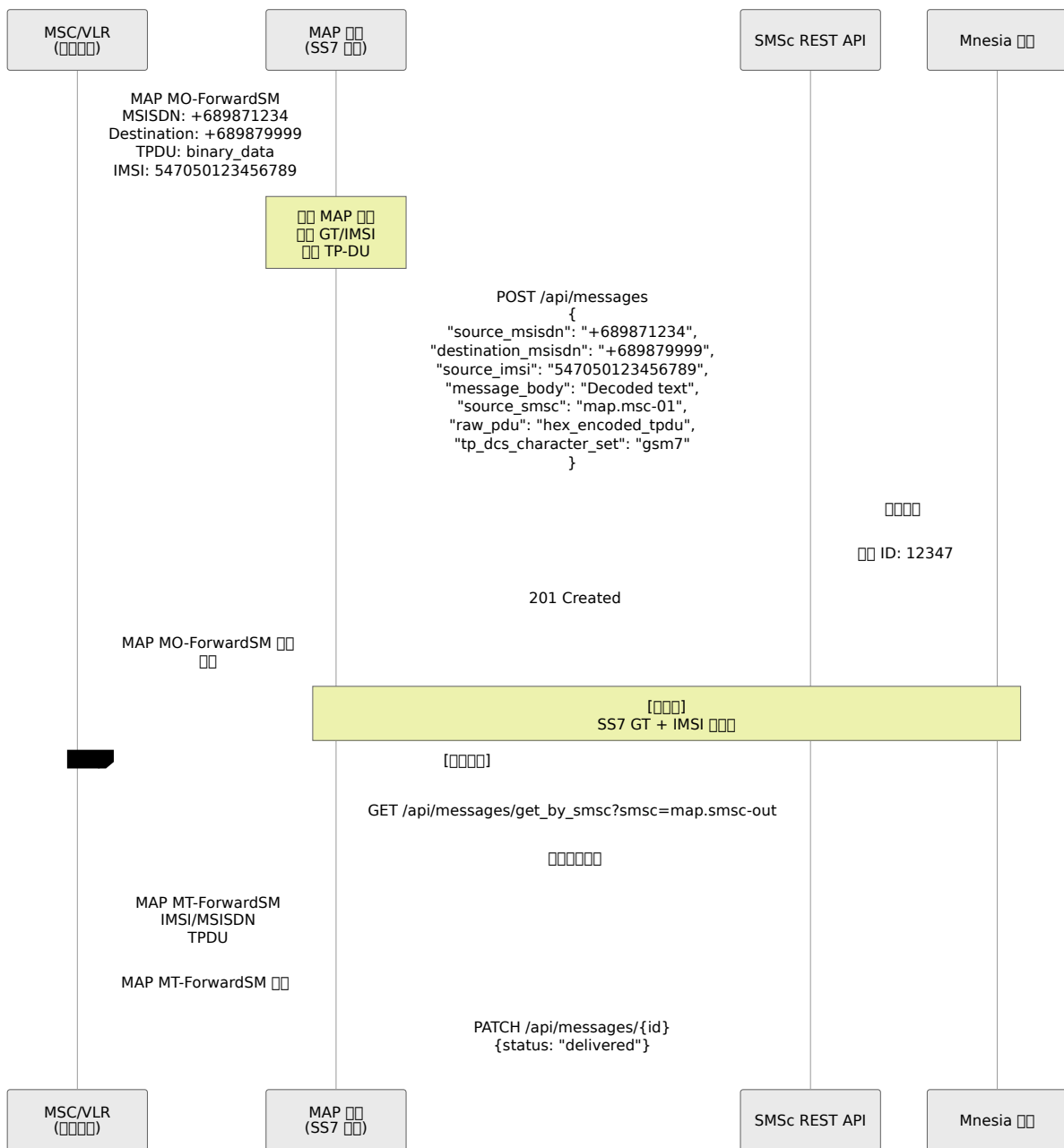

SS7/MAP

- MAP 與 IMSI
- 號碼 (GT) 碼
- MSC/VLR 與號碼
- SCCP 與號碼
- MAP 與
- TP-與號碼

號碼

號碼與號碼 IMS/SIP 與 SMPP 與 SS7/MAP 與號碼 SMSc 與號碼

1. 號碼與號碼
2. 與 **CDR** 與號碼與 CDR 與
3. 號碼與號碼
4. 號碼與號碼 CDR 與

號碼

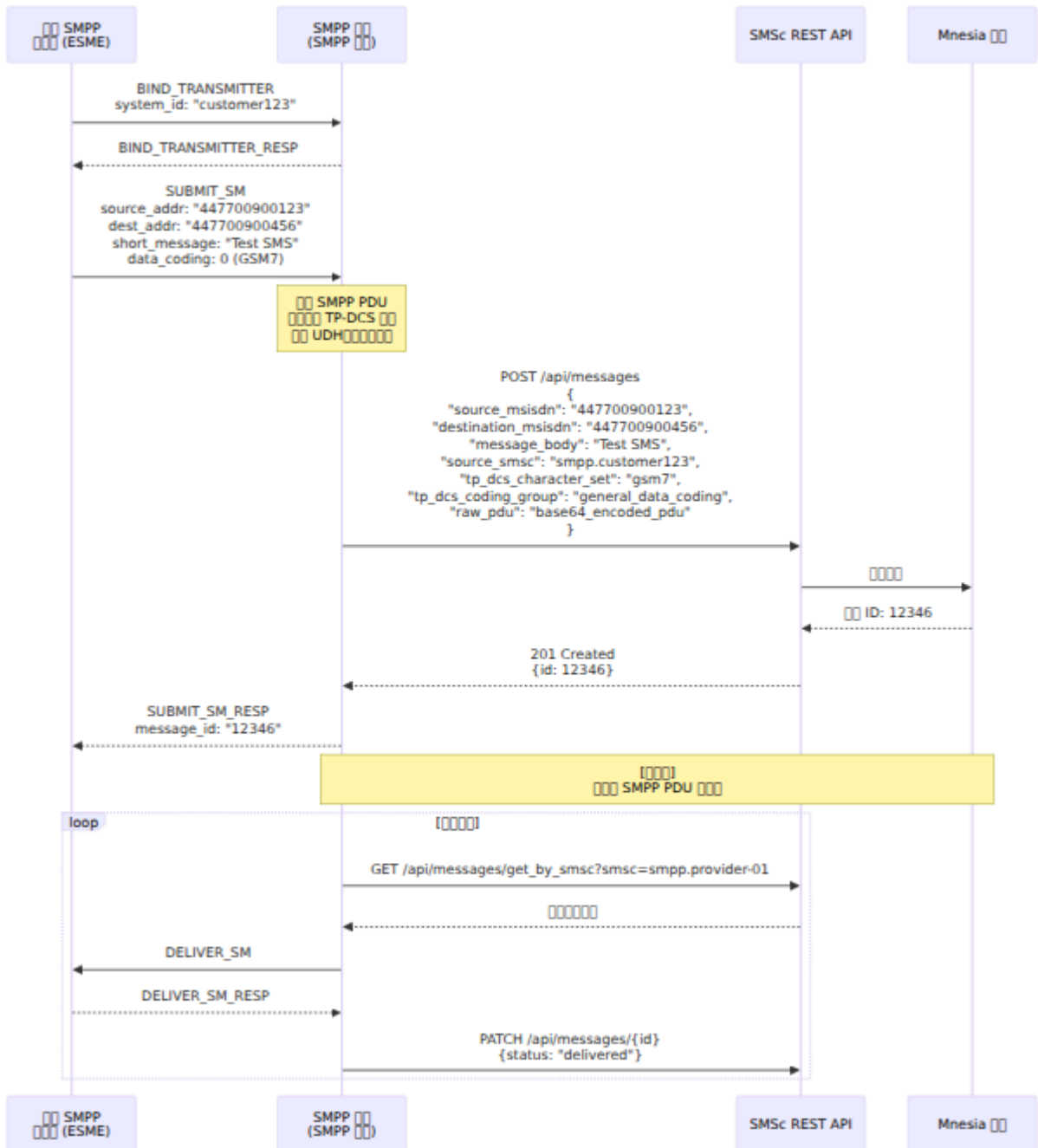

CDR

- source_smsc "ims.gateway-01" "smpp.customer123" "map.msc-01"
-
-

1.6

OmniMessage SMSc Mnesia SQL

1. REST API Mnesia

Mnesia 24

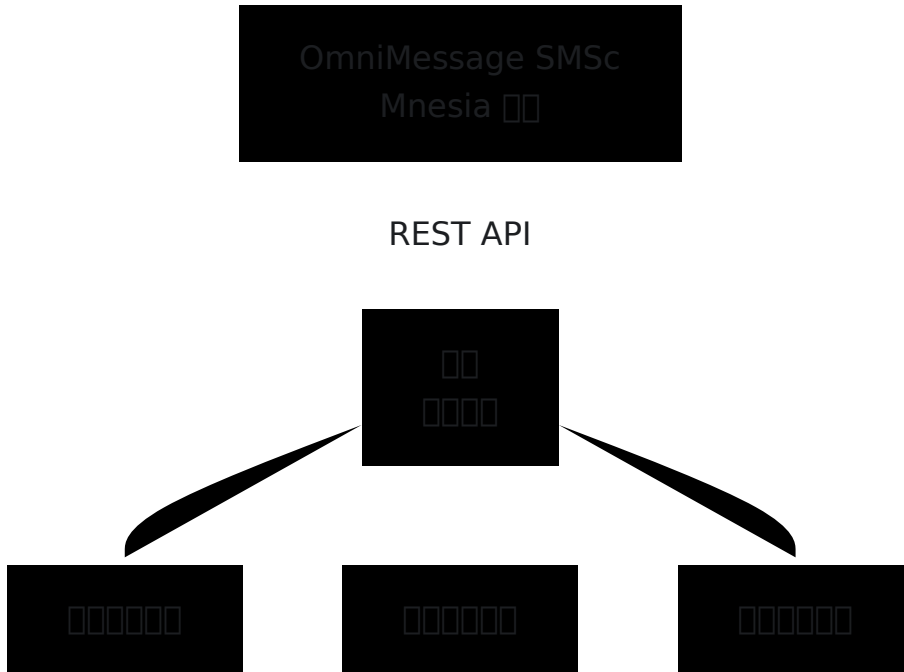

API

- GET /api/messages -
- GET /api/messages/{id} - Mnesia
- GET /api/messages/get_by_smsc?smsc=X -
- Mnesia

Mnesia

- MSISDN
-
- SMSC
-
-

2. CDR SQL

SQL 数据库连接池/数据库连接池

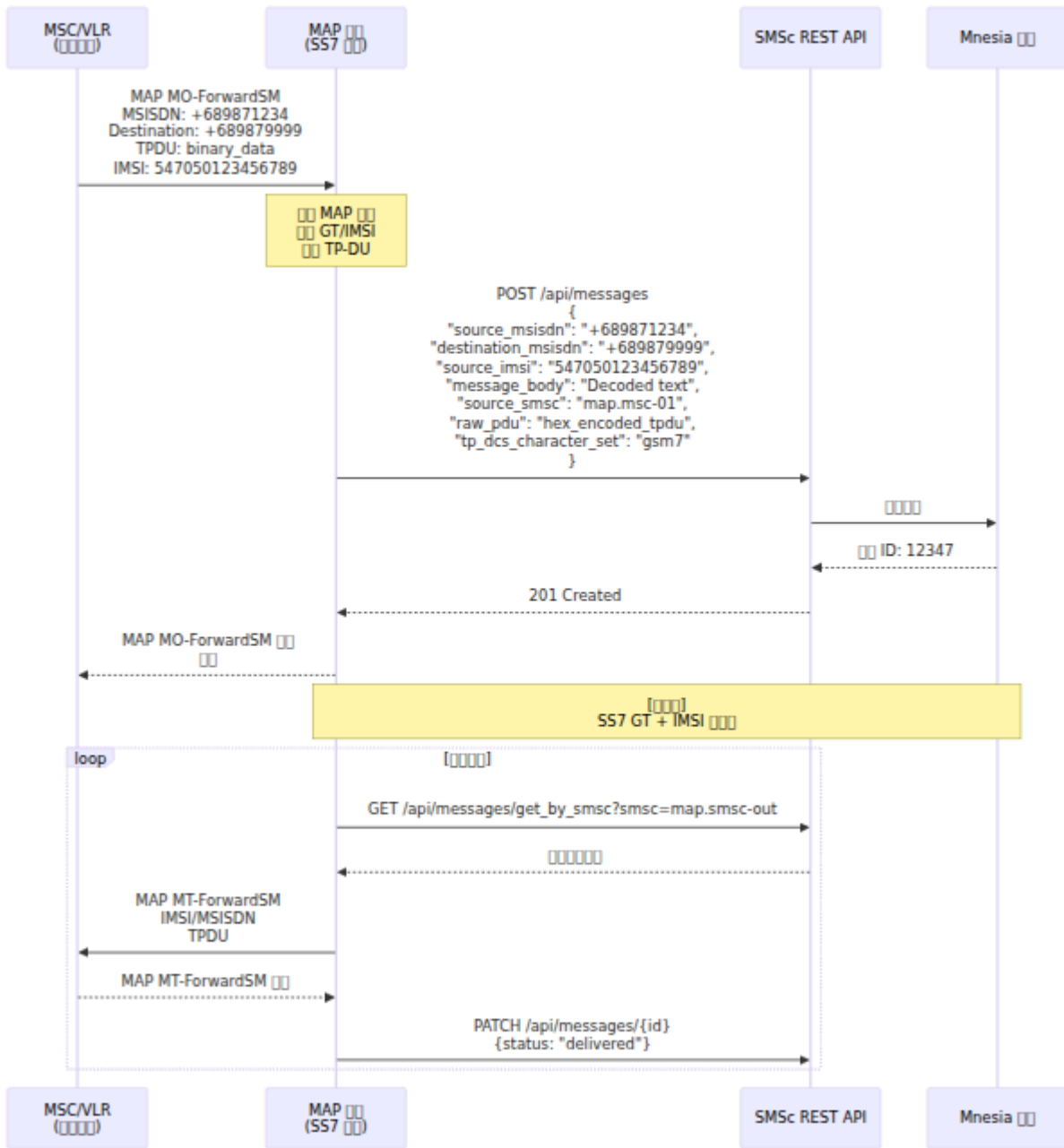

SQL 数据库

- 数据库连接池
- 数据库连接池 SQL 数据库连接池
- 数据库连接池 SQL 数据库mysql/psql/DBEaver 数据库
- 数据库连接池数据库连接池
- 数据库连接池数据库连接池
 - calling_number 数据库 - 数据库
 - called_number 数据库 - 数据库

- `message_id` -
- `submission_time` -
- `status` -
- `dest_smsc` -

CDR /

3. PubSub

- Phoenix PubSub
-
-
-
-
- WebSocket

4.

- CDR CSV
- JSON
-
-
-

ETSI

OmniMessage SMSc ETSI SMSc X1/X2/X3 (LIMF)

ETSI LI

- 0000000000000000
- 000000000000000000000000
- 00000000
- 0 **SMSc** 0000
 - LIMF 0000000000000000
 - LIMF 00 SMSc CDR/API 0000000000
 - LIMF 00 X1 0000000000

X2 00 - IRI0000000000000000

- 000 0000000000000000
- 000 LIMF → LEMF0000
- 00000 00 ETSI TS 102 232-x 0 XML/ASN.1
- 00 **SMSc CDR** 0000
 - 00 ID
 - 000000 MSISDN0
 - 00000000 MSISDN0
 - IMSI0000000000000000
 - 000000
 - 000000
 - 0000000000/00/0000
 - 000000
 - SMSC 00000000/0000
 - 00000000000000
- 0 **SMSc** 0000
 - LIMF 00 CDR 000000000000000000000000
 - LIMF 0 CDR 000000 ETSI IRI 00
 - LIMF 00 X2 0 IRI 0000 LEMF

X3 00 - CC00000000000000

- 000 0000000000000000
- 000 LIMF → LEMF0000
- 00000 00 ETSI TS 102 232-x 0000
- 00 **SMSc** 0000

- 000000000000
- 00 PDU0000 SMS 000
- 0000
- 000000
- TP-DCS 00
- 000000UDH0
- 0 **SMSc** 0000
 - LIMF 0 CDR message_body 00000000
 - LIMF 0000 PDU 00000000
 - LIMF 0 ETSI CC 000000
 - LIMF 00 X3 0 CC 000 LEMF

00000

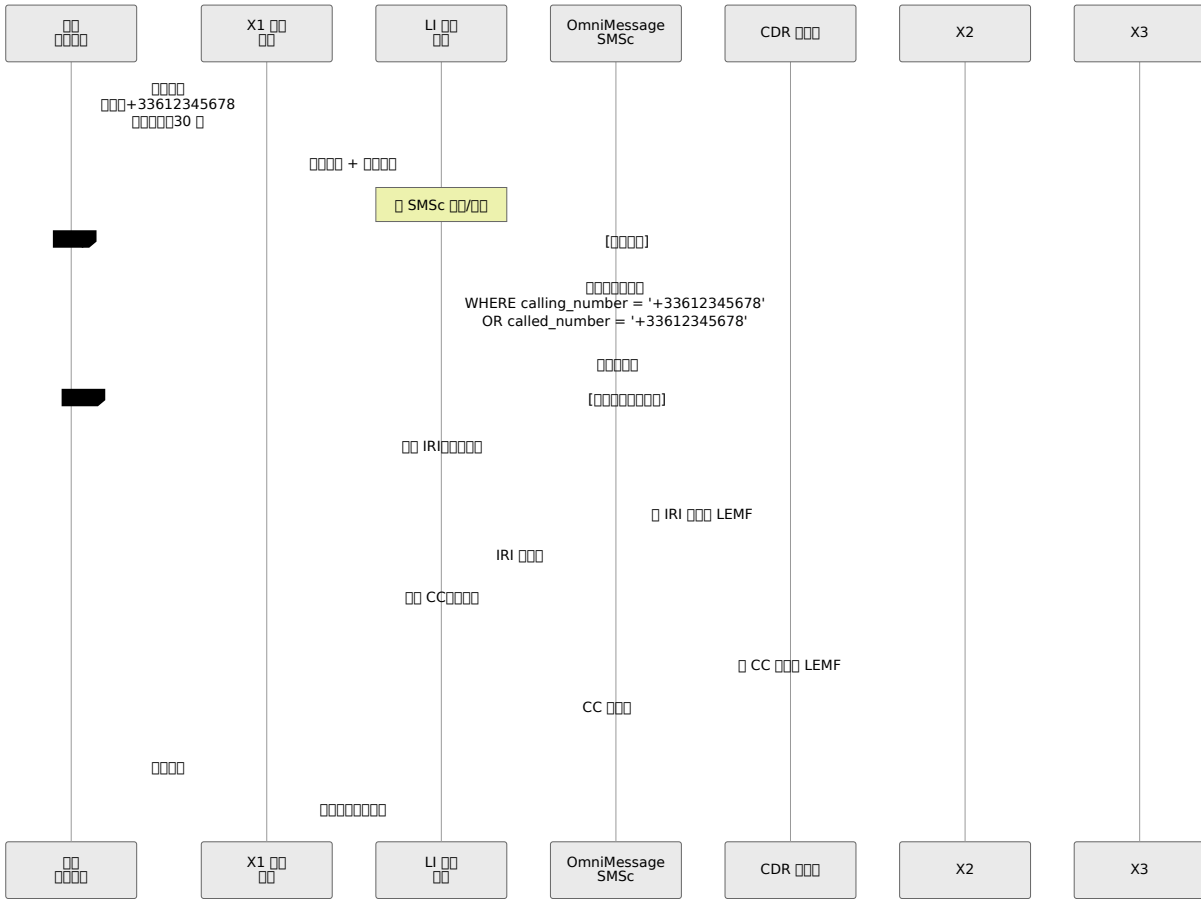

SMSc 00000 LI 000

SMSc 欄名	X2 (IRI)	X3 (CC)	CDR 欄名
メッセージ ID	メッセージ ID	メッセージ	message_id
発信番号	A 欄	-	calling_number
着信番号	B 欄	-	called_number
送信時刻	送信時刻	-	submission_time
着信時刻	着信時刻	-	delivery_time
ステータス	ステータス	-	status
メッセージ本文	-	メッセージ	message_body
メッセージ PDU	-	メッセージ	(Mnesia/CDR)
発信 SMSc	発信 SMSc	-	source_smsc
着信 SMSc	着信 SMSc	-	dest_smsc
IMSI	メッセージ ID	-	(メッセージ)

LIMF 構築

ステップ 1

- LIMF 構築 CDR データ 1-60 日
- SQL 実行 X1 実行環境構築
- データ移行
- 実行環境構築 LI 実行環境構築

ステップ 2

- SMSc PubSub 構築
- LIMF 構築

- LIMF 查詢
- 查詢
- 查詢

3

- PubSub 查詢 < 24 小時
- CDR 查詢
- 查詢

查詢

查詢

- MSISDN
- IMSI 查詢
- 查詢
- 查詢
- API

查詢

- 查詢
- SMSC 查詢
- 查詢
- ENUM 查詢

查詢

- CDR 查詢/查詢
- 查詢
- 查詢
- 查詢

SQL 查詢

```

-- 検索範囲を指定
SELECT * FROM cdrs
WHERE calling_number = '+33612345678'
      OR called_number = '+33612345678'
ORDER BY submission_time DESC;

-- 検索範囲を指定
SELECT * FROM cdrs
WHERE (calling_number = '+33612345678' OR called_number =
'+33612345678')
      AND submission_time BETWEEN '2025-11-01 00:00:00' AND '2025-11-
30 23:59:59'
ORDER BY submission_time;

-- 検索範囲を指定
SELECT * FROM cdrs
WHERE (calling_number = '+33612345678' AND called_number =
'+33687654321')
      OR (calling_number = '+33687654321' AND called_number =
'+33612345678')
ORDER BY submission_time;

```

2. 検索範囲を指定

2.1 検索範囲を指定

OmniMessage SMSc 検索範囲を指定する際に、ANSI 検索範囲を指定

2.2 検索範囲

2.2.1 TLS/SSL 検索

検索範囲

- TLS 1.2 (RFC 5246)
- TLS 1.3 (RFC 8446) - 検索
- SSL 2.0/3.0 検索範囲を指定

- TLS 1.0/1.1

- Erlang/OTP SSL/TLS
- Cowboy Web TLS
- Phoenix HTTPS

Erlang/OTP

- TLS 1.3

- TLS_AES_256_GCM_SHA384
- TLS_AES_128_GCM_SHA256
- TLS_CHACHA20_POLY1305_SHA256

- TLS 1.2

- ECDHE-RSA-AES256-GCM-SHA384
- ECDHE-RSA-AES128-GCM-SHA256
- DHE-RSA-AES256-GCM-SHA384
- DHE-RSA-AES128-GCM-SHA256

- ECDHE/DHE PFS
- Diffie-Hellman 2048
-
- SNI

- X.509
- RSA 2048 4096
- ECDSA
-

- 証明書を作成
- CA 証明書

TLS 設定

```
# config/runtime.exs
config :api_ex,
  api: %{
    enable_tls: true,
    tls_cert_path: "priv/cert/omnitouch.crt",
    tls_key_path: "priv/cert/omnitouch.pem"
  }
```

設定ファイル **CONFIGURATION.md**

設定

- HTTPS 対応 REST API 8443
- HTTPS 対応 Web 8086
- MySQL/PostgreSQL 対応 TLS

2.3 設定

2.3.1 設定

MySQL/MariaDB 設定

- 暗号化
- AES-256 暗号化
- TDE

```
-- CDR 暗号化
ALTER TABLE cdrs ENCRYPTION='Y';
```

PostgreSQL 設定

- 暗号化

- 00000000
- 000000pgcrypto 0000

2.3.2 Mnesia 0000

Mnesia 0000

- 0000000000000000
- 000000000000LUKS0dm-crypt0
- 00 Erlang VM 0000000000

2.3.3 000000

000000000000

- 0000000000000000
- 000000000006000+ 00000000
- 00000000000000000000
- CDR 0000000000000000

000000

- TLS 0000000000 `priv/cert/`
- 00000000000000000000
- 0000000000

2.4 0000000000

2.4.1 API 0000

REST API 0000

- HTTPS/TLS 0000000000
- 0000000000SMSc 0000000000
- 00 IP 0000000000000000
- 00000000000000000000

000000

- IP
-
- 90
-

2.4.2

-
- TLS/SSL
- IP
- RBAC

```
# config/runtime.exs
config :sms_c, SmsC.Repo,
  username: "omnitouch",
  password: "omnitouch2024", #
  hostname: "localhost",
  ssl: true # TLS
```

```
--
CREATE USER 'li_readonly'@'%' IDENTIFIED BY 'secure_password';
GRANT SELECT ON sms_c.cdrcs TO 'li_readonly'@'%';

--
CREATE USER 'analytics'@'%' IDENTIFIED BY 'secure_password';
GRANT SELECT (id, message_id, calling_number, called_number,
              source_smsc, dest_smsc, submission_time,
              delivery_time,
              status, delivery_attempts)
ON sms_c.cdrcs TO 'analytics'@'%';
```

2.5 安全协议

2.5.1 认证

1 Erlang/OTP 认证

- SHA-256、SHA-384、SHA-512
- SHA-1
- MD5
- BLAKE2、OTP

2 认证

- 认证
- 认证
- 认证

2.5.2 加密

1 加密

- AES
 - AES-128-GCM
 - AES-256-GCM
 - AES-128-CBC
 - AES-256-CBC
- ChaCha20-Poly1305

2 加密

- 128 加密
- 256 加密

3 加密

- TLS 加密
- 加密
- 加密

2.5.3 暗号化

暗号化

- RSA 2048 鍵長 4096 鍵長
- ECDSA 楕円曲線暗号
 - P-256 P-384 P-521 楕円曲線
- Ed25519 EdDSA

暗号

- TLS 暗号化
- 暗号
- 暗号

2.6 暗号化

2.6.1 暗号化

暗号化

- GSM 7 暗号化
- UCS-2 Unicode 16 暗号
- 8 暗号化
- Latin-1

TP-DCS 暗号化

- 暗号化
- 暗号
- 暗号
- 暗号

暗号化

- 暗号化
- 暗号 SMSc 暗号
- 暗号化

2.6.2 2.6.2

SMPP

- SMPP
- TLS
-

IMS

- SIP
- SIP
- IMS

SS7/MAP

- SS7
- MAP
- SCCP/TCAP

SMSc

2.7

2.7.1

-
-
- API
-
-

- stdout/
- PCAP

- Prometheus

2.7.2

- Vault
- AWS Secrets Manager
- Erlang/OTP

- TLS
- API
- IP

- TLS
- API
- IP

2.8

2.8.1

TLS

```

# RSA 4096
openssl genrsa -out omnitouch.pem 4096

# CSR
openssl req -new -key omnitouch.pem -out omnitouch.csr

# Certificate
openssl x509 -req -days 365 -in omnitouch.csr -signkey
omnitouch.pem -out omnitouch.crt

# CA

```

• Erlang/OTP CSPRNG

- Erlang/OTP CSPRNG
- `/dev/urandom`
- ID

2.8.2

• 0600

- 0600
- `priv/cert/`
- PEM
-

• TLS

- TLS
-
- API

2.8.3

• `priv/cert/`

- `priv/cert/`
-

- 使用 ACME 协议 Let's Encrypt

其他

- 使用证书颁发机构
- TLS 使用 Diffie-Hellman 协议
- 使用证书

2.9 其他

其他 SMS 使用

2.9.1 使用 SS7/MAP 使用 SMS 使用

3GPP 使用 ETSI 使用

- **3GPP TS 23.040** 使用 SMS 使用 - 使用 SMS 使用
- **3GPP TS 23.038** 使用 - 使用 GSM7 使用 UCS-2 使用
- **3GPP TS 29.002** 使用 MAP 使用 - SS7 使用 SMS 使用
- **3GPP TS 23.003** 使用 - MSISDN 使用 IMSI 使用
- **ETSI TS 100 901** 使用
- **ETSI TS 100 902** 使用

SS7 使用

- **ITU-T Q.711-Q.716** 使用 SCCP 使用
- **ITU-T Q.771-Q.775** 使用 TCAP 使用
- **ITU-T Q.701-Q.710** 使用 MTP 使用 1-3 使用
- **ETSI EN 300 356** 使用 No.7 - ISDN 使用 ISUP 使用

SS7/MAP 使用

- **GSMA FS.07** 使用 SS7 使用 - 使用
- **GSMA FS.11** 使用 SS7 使用
- **3GPP TS 33.117** 使用
- **ETSI TS 133 210** 使用 - IP 使用

SS7/MAP 使用

- **ETSI TS 101 671** 3GPP TS 101 671-1 3GPP TS 101 671-2 3GPP TS 101 671-3
- **ETSI TS 102 232-1** 3GPP TS 102 232-1 3GPP TS 102 232-2 3GPP TS 102 232-3 3GPP TS 102 232-4 3GPP TS 102 232-5
- **3GPP TS 33.107** 3GPP TS 33.107

2.9.2 IMS SMS

3GPP IMS

- **3GPP TS 23.228** 3GPP TS 23.228 IP Multimedia Subsystem (IMS) - Overview
- **3GPP TS 24.229** 3GPP TS 24.229 IP Multimedia Subsystem (IMS) - SIP and SDP
- **3GPP TS 24.341** 3GPP TS 24.341 IP Multimedia Subsystem (IMS) - SMS
- **3GPP TS 23.204** 3GPP TS 23.204 IP Multimedia Subsystem (IMS) - SMS
- **3GPP TS 29.228** 3GPP TS 29.228 IP Multimedia Subsystem (IMS) - Cx and Dx

IMS

- **3GPP TS 33.203** 3GPP TS 33.203 IP Multimedia Subsystem (IMS) - AKA
- **3GPP TS 33.210** 3GPP TS 33.210 IP Multimedia Subsystem (IMS) - NDS and IPsec
- **3GPP TS 33.310** 3GPP TS 33.310 IP Multimedia Subsystem (IMS) - AF
- **ETSI TS 133 203** ETSI TS 133 203 IP Multimedia Subsystem (IMS) - Overview

SIP

- **RFC 3261** RFC 3261 SIP
- **RFC 3428** RFC 3428 SIP MESSAGE
- **RFC 3325** RFC 3325 SIP MESSAGE
- **RFC 5765** RFC 5765 SIP MESSAGE

IMS

- **ETSI TS 102 232-5** ETSI TS 102 232-5 3GPP TS 102 232-5 IP Multimedia Subsystem (IMS) - Overview
- **3GPP TS 33.107** 3GPP TS 33.107
- **3GPP TS 33.108** 3GPP TS 33.108

2.9.3 SMPP

SMPP

- **SMPP v3.4** 的 消息 格式 - 消息
- **SMPP v5.0** 的 消息 格式

SMPP 消息

- **TLS** 的 **SMPP** 消息 格式
- **SMPP** 消息 ID 的 格式
- 消息 **IP** 地址 的 格式

消息

- **GSM 03.40 (ETSI TS 100 901)** 的 消息 格式
- **GSM 03.38 (ETSI TS 100 900)** 的 消息 格式
- **GSM 04.11 (ETSI TS 100 942)** 的 消息 格式

消息

- **ITU-T T.50** 的 消息 格式
- **ISO/IEC 8859-1** 的 消息 格式
- **ISO/IEC 10646** 的 消息 格式

2.9.4 消息

TLS 消息

- **NIST SP 800-52** 的 TLS 消息 格式
- **NIST SP 800-131A** 的 消息 格式
- **RFC 7525** 的 TLS 消息 格式
- **RFC 8446** 的 TLS 消息 格式

消息

- **FIPS 197** 的 消息 格式 (AES)
- **FIPS 180-4** 的 消息 格式 (SHA-2 消息)
- **NIST SP 800-38D** 的 消息 格式 (GCM 消息)
- **RFC 7539** 的 IETF 消息 格式 (ChaCha20 消息)

消息

- **NIST SP 800-57** 標準
- **RFC 5280** 及び X.509 標準による CRL 標準

2.10 暗号化

2.10.1 暗号化

暗号化

- 暗号化/復号化
- 暗号化アルゴリズム
- 暗号化モード
- 鍵管理
- 暗号化アルゴリズム GCM/Poly1305

2.10.2 暗号化

暗号化

- TLS 暗号化
- 暗号化アルゴリズム TLS
- 暗号化モード

暗号化

- 暗号化アルゴリズム
 - 暗号化モード
 - TLS 暗号化
 - 暗号化アルゴリズム
 - 暗号化モード
-

3. 資料庫

3.1 資料庫

資料庫

- 資料庫
- CDR 資料庫
- API 資料庫 IP/資料庫
- 資料庫

資料庫

- 資料庫
- 資料庫
- 資料庫 SQL WHERE 查詢
- 資料庫

3.2 資料庫

資料庫

- 資料庫 24 小時 Mnesia 查詢
- CDR 資料庫 6 個月 2 個月
- 資料庫 Mnesia 資料庫 SQL
- 資料庫 CDR 查詢 cron

資料庫

- 資料庫
- 資料庫 UI/資料庫
- 資料庫
- 資料庫
- 資料庫

查詢

```
# config/runtime.exs
config :sms_c,
  # Mnesia
  message_retention_hours: 24,

  #
  delete_message_body_after_delivery: false, # true

  # CDR
  cdr_enabled: true,

  #
  batch_insert_batch_size: 100,
  batch_insert_flush_interval_ms: 100
```

CONFIGURATION.md

3.3

1. REST API

- HTTPS
- JSON
-
-

2.

- SQL
- SQL
- CDR
-

3.

- CSV
- JSON

- 消息接收方
- 消息发送方

消息

IRI消息

- CDR 消息
 - 消息 ID
 - 消息/接收方
 - 消息接收方地址
 - 消息
 - 消息
 - SMSC 消息
 - 消息接收方

CC消息

- 消息接收方
- 消息 PDU 消息
- 消息
- 消息接收方

消息

```
# 生成 CSV
mysql -u li_readonly -p -D sms_c -e "
SELECT
  message_id,
  calling_number,
  called_number,
  message_body,
  submission_time,
  delivery_time,
  status
FROM cdrs
WHERE (calling_number = '+33612345678' OR called_number =
'+33612345678')
  AND submission_time BETWEEN '2025-11-01' AND '2025-11-30'
ORDER BY submission_time
" --batch --silent | sed 's/\t/,/g' > interception_report.csv
```

4. 数据库操作

4.1 数据库

Elixir/Erlang 数据库

- Erlang VM 数据库
- 数据库
- 数据库
- 数据库

数据库

- 数据库mix.lock
- 数据库
- 数据库
- 数据库

4.2 安全

安全

- 安全
 - 8443 HTTPS REST API
 - 8086 HTTPS 安全
- 安全
- 安全 IP 安全
- DMZ 安全

安全

- 安全
- 安全
- 安全
- 安全 Erlang 安全

4.3 安全

安全

- 安全
- 安全
- 安全
- Syslog 安全
- 安全 ELK 安全

安全

- 安全
- 安全
- 安全
- TLS 安全
- 安全

安全

- Prometheus [README](#)
- [README](#)
- [README](#)
- [README](#)
- [README](#)

[README](#) [OPERATIONS_GUIDE.md](#) [METRICS.md](#)

4.4 [README](#)

[README](#)

- Erlang [README](#)
- Mnesia [README](#)
- [README](#)
- [README](#)

[README](#)

- Mnesia [README](#) disc_copies
- SQL [README](#) MySQL/PostgreSQL [README](#)
- CDR [README](#)
- [README](#)

[README](#)

- [README](#)
 - Mnesia [README](#)
 - [README](#)
 - [README](#)
-

5. 目次

5.1 目次

目次

- **README.md** - 目次
- **CONFIGURATION.md** - 設定
- **API_REFERENCE.md** - REST API 目次
- **OPERATIONS_GUIDE.md** - 運用ガイド
- **CDR_SCHEMA.md** - CDR スキーマ
- **sms_routing_guide.md** - SMS ルーティングガイド
- **number_translation_guide.md** - 番号変換ガイド
- **METRICS.md** - Prometheus 目次
- **PERFORMANCE_TUNING.md** - パフォーマンスチューニング
- **TROUBLESHOOTING.md** - トラブルシューティング

5.2 目次

- 目次 [目次]
- 目次 [目次]
- 目次 [目次]
- **Erlang/OTP** 目次 [目次]

5.3 目次

- **ANSI R226** 目次 [目次]
- 目次 [目次]
- 目次 [目次] GDPR 目次

6. 目次

目次/目次

- Omnitech Network Services Pty Ltd
- PO BOX 296, QUINNS ROCKS WA 6030, AUSTRALIA
- Omnitech
- compliance@omnitech.com.au

Omnitech

- Omnitech
- compliance@omnitech.com.au

IT/Operations

- Omnitech
 - compliance@omnitech.com.au
-

IT

IT **A** Omnitech

A.1 Omnitech

Parse error on line 11: ... Omnitech) Note over -----^ Expecting 'ACTOR', got 'NEWLINE'

IT

SMS-C API

[←](#) [README](#)

SMS-C REST API

- [API](#)
-
-
-
- [API](#)
- [SMS PDU API](#)
- [API](#)
- [API](#)
- [API](#)
- [MMS API](#)
- [SS7 API](#)
-
-
-

API

SMS-C REST API

URL

<https://api.example.com:8443/api>

ポート: 8443 (HTTPS)

プロトコル: HTTPS (SSL/TLS)

レスポンス

レスポンスが JSON 形式

```
Content-Type: application/json
```

API の URL

API の URL は 1 つの URL で指定されます。

```
https://api.example.com:8443/api/v2/...
```

例

TLS の設定

クライアントが TLS を使用する

```
curl --cert client.crt --key client.key \  
https://api.example.com:8443/api/status
```

API キー

API キーは `X-API-Key` ヘッダーで指定されます。

```
curl -H "X-API-Key: your_api_key_here" \  
https://api.example.com:8443/api/status
```

IP 地址

通过 API 获取 IP 地址

成功

响应

```
{
  "data": {
    ...
  }
}
```

失败

```
{
  "errors": {
    "detail": "IP地址不存在"
  }
}
```

成功

```
{
  "data": [
    {...},
    {...}
  ]
}
```

成功

通过 API 获取 IP 地址

API

```
GET /api/status
```

(200 OK):

```
{  
  "status": "ok",  
  "application": "OmniMessage",  
  "timestamp": "2025-10-30T12:34:56Z"  
}
```

```
curl https://api.example.com:8443/api/status
```

-
-
-

API

GET /api/messages

Options

- `smc: frontend_name` - SMSC ID
- `include-unrouted: true|false|1|0` - `false`
 - `false` (default)
 - `true`

Options

- `status` - `pending` `delivered` `expired` `dropped`
- `source_smc` - SMSC ID
- `dest_smc` - SMSC ID
- `limit` - 100-1000
- `offset` - 0-1000

200 OK:

```
{
  "data": [
    {
      "id": 12345,
      "source_msisdn": "+15551234567",
      "destination_msisdn": "+447700900000",
      "message_body": "Hello World",
      "source_smc": "api_client",
      "dest_smc": "uk_gateway",
      "status": "pending",
      "send_time": "2025-10-30T12:00:00Z",
      "deliver_time": null,
      "delivery_attempts": 0,
      "inserted_at": "2025-10-30T12:00:00Z"
    }
  ]
}
```

Options

□□□□ SMSC □□□□□□□□□□□□□□□□□□

```
curl -H "smc: uk_gateway" \  
https://api.example.com:8443/api/messages
```

□□□□□□□□□□□□□□□□□□□□

```
curl -H "smc: uk_gateway" \  
-H "include-unrouted: true" \  
https://api.example.com:8443/api/messages
```

□□□□□□□□□□

```
curl "https://api.example.com:8443/api/messages?status=delivered&limit=50"
```

□□□□□□

□□□□□□□□□□□□

□□□

```
GET /api/messages/:id
```

□□ (200 OK):

```
{
  "data": {
    "id": 12345,
    "source_msisdn": "+15551234567",
    "destination_msisdn": "+447700900000",
    "message_body": "Hello World",
    "source_smsc": "api_client",
    "dest_smsc": "uk_gateway",
    "source_imsi": null,
    "dest_imsi": null,
    "message_parts": 1,
    "message_part_number": 1,
    "tp_data_coding_scheme": "00",
    "tp_user_data_header": null,
    "status": "pending",
    "send_time": "2025-10-30T12:00:00Z",
    "deliver_time": null,
    "expires": "2025-10-31T12:00:00Z",
    "deadletter": false,
    "delivery_attempts": 0,
    "charge_failed": false,
    "deliver_after": "2025-10-30T12:00:00Z",
    "raw_data_flag": false,
    "raw_sip_flag": false,
    "raw_pdu": null,
    "inserted_at": "2025-10-30T12:00:00Z",
    "updated_at": "2025-10-30T12:00:00Z"
  }
}
```

□□□

```
curl https://api.example.com:8443/api/messages/12345
```

□□□□□□□□

□□□□□□□□□□ ID□

□□□

```
POST /api/messages
Content-Type: application/json
```

{} {}

```
{
  "source_msisdn": "+15551234567",
  "destination_msisdn": "+447700900000",
  "message_body": "Hello World",
  "source_smsc": "api_client"
}
```

{} {} {} {}

- `dest_smsc` - {} {} {} {} {}
- `send_time` - {} {} {} {} {} ISO 8601
- `message_parts` - {} {} {} {} {} {} {} {}
- `message_part_number` - {} {} {} {} {} 1 {} {}
- `tp_data_coding_scheme` - SMS DCS {} {} {} {} "00"
- `source_imsi` - {} {} {} {} IMSI
- `dest_imsi` - {} {} {} {} IMSI

{} {} (201 Created):

```
{
  "data": {
    "id": 12345,
    "source_msisdn": "+15551234567",
    "destination_msisdn": "+447700900000",
    "message_body": "Hello World",
    "source_smsc": "api_client",
    "dest_smsc": "uk_gateway",
    "status": "pending",
    "send_time": "2025-10-30T12:00:00Z",
    "inserted_at": "2025-10-30T12:00:00Z"
  }
}
```

curl

```
curl -X POST https://api.example.com:8443/api/messages \
  -H "Content-Type: application/json" \
  -d '{
    "source_msisdn": "+15551234567",
    "destination_msisdn": "+447700900000",
    "message_body": "Hello World",
    "source_smsc": "api_client"
  }'
```

curl ~70 秒/メッセージ送信 14ms

レスポンス

- メッセージ ID
- ステータス
- メッセージ

HTTP ステータス

レスポンスヘッダー

ボディ

```
POST /api/messages/create_async
Content-Type: application/json
```

レスポンス

202 (202 Accepted):

```
{
  "data": {
    "status": "accepted",
    "message": "メッセージ"
  }
}
```

□□□

```
curl -X POST
https://api.example.com:8443/api/messages/create_async \
-H "Content-Type: application/json" \
-d '{
  "source_msisdn": "+15551234567",
  "destination_msisdn": "+447700900000",
  "message_body": "□□□□□□",
  "source_smsc": "bulk_api"
}'
```

□□□~4,650 □□/□□□□□□□□□□ 0.22ms

□□□□□□ 100ms □□□□□□□□□□□□□□

□□□□□

- □□□□□□□□> 100 msg/sec□
- □□□□ API □□□□□□□□ ID
- □□□□□□□□□□□□

□□□□□

□□□□□□□□□□

□□□

```
PATCH /api/messages/:id
Content-Type: application/json
```

□□□

```
{
  "dest_smsc": "alternate_gateway",
  "deliver_after": "2025-10-30T14:00:00Z"
}
```

□□□□□□

- `dest_smsc` - □□□□
- `deliver_after` - □□□□
- `message_body` - □□□□□□
- `status` - □□□□

□□ (200 OK):

```
{
  "data": {
    "id": 12345,
    "dest_smsc": "alternate_gateway",
    "deliver_after": "2025-10-30T14:00:00Z",
    ...
  }
}
```

□□□

```
curl -X PATCH https://api.example.com:8443/api/messages/12345 \
-H "Content-Type: application/json" \
-d '{
  "dest_smsc": "backup_gateway"
}'
```

□□□□□□□□□□

□□□□□□□□□□□□

□□□

```
POST /api/messages/:id/mark_delivered
Content-Type: application/json
```

□□□

```
{
  "dest_smsc": "uk_gateway"
}
```

200 (200 OK):

```
{
  "data": {
    "id": 12345,
    "status": "delivered",
    "deliver_time": "2025-10-30T12:05:30Z",
    "dest_smsc": "uk_gateway",
    ...
  }
}
```

200

```
curl -X POST
https://api.example.com:8443/api/messages/12345/mark_delivered \
-H "Content-Type: application/json" \
-d '{
  "dest_smsc": "uk_gateway"
}'
```

200

200

200

200

```
PUT /api/messages/:id
```

200 (200 OK):

```
{
  "data": {
    "id": 12345,
    "delivery_attempts": 2,
    "deliver_after": "2025-10-30T12:08:00Z",
    ...
  }
}
```

□□□□□

```
deliver_after = now + 2^(delivery_attempts) minutes
```

□□□

```
curl -X PUT https://api.example.com:8443/api/messages/12345
```

□□□□□□□□□□□□□□□□□□□□□□□□

□□□□□

□□□□□□□□□□

□□□

```
DELETE /api/messages/:id
```

□□ (204 No Content)

□□□

```
curl -X DELETE https://api.example.com:8443/api/messages/12345
```

□□□□□□□□□□□□□□□□□□□□□□□□

SMS PDU API

PDU SMS

SMS

```
POST /api/messages_raw
Content-Type: application/json
```

```
{
  "pdu": "0001000B916407007009F0000004D4F29C0E",
  "source_smsc": "legacy_system"
}
```

PDU SMS TPDU

(201 Created):

```
{
  "data": {
    "id": 12346,
    "source_msisdn": "+447700900000",
    "destination_msisdn": "+447700900000",
    "message_body": "Test",
    "source_smsc": "legacy_system",
    "raw_pdu": "0001000B916407007009F0000004D4F29C0E",
    ...
  }
}
```

```
curl -X POST https://api.example.com:8443/api/messages_raw \
-H "Content-Type: application/json" \
-d '{
  "pdu": "0001000B916407007009F0000004D4F29C0E",
  "source_smsc": "legacy_system"
}'
```

SMS

POST

```
POST /api/messages_raw/async
Content-Type: application/json
```

202 Accepted

202 (202 Accepted):

```
{
  "data": {
    "status": "accepted",
    "message": "PDU 0001000B916407007009F0000004D4F29C0E"
  }
}
```

POST

```
curl -X POST https://api.example.com:8443/api/messages_raw/async \
-H "Content-Type: application/json" \
-d '{
  "pdu": "0001000B916407007009F0000004D4F29C0E",
  "source_smsc": "legacy_gateway"
}'
```

PDU

概要

1. SMS PDU (3GPP TS 23.040)
2. DCS
3. CP-ACK, RP-ACK
4. IMSI, MSISDN
- 5.
6. PDU

詳細

- CP-ACK, CP-ERROR -
- RP-ACK, RP-ERROR, RP-SMMA -
-

API

概要

API

API

```
GET /api/locations
```

(200 OK):

```
{
  "data": [
    {
      "id": 1,
      "msisdn": "+15551234567",
      "imsi": "001001000000001",
      "location": "mnc1.region1.example.com",
      "ran_location": "cell_tower_12345",
      "imei": "123456789012345",
      "ims_capable": true,
      "csfb": false,
      "registered": true,
      "expires": "2025-10-30T13:00:00Z",
      "user_agent": "Samsung Galaxy",
      "inserted_at": "2025-10-30T12:00:00Z",
      "updated_at": "2025-10-30T12:00:00Z"
    }
  ]
}
```

□□□

```
curl https://api.example.com:8443/api/locations
```

□□□□

□□□

```
GET /api/locations/:id
```

□□ (200 OK):

```
{
  "data": {
    "id": 1,
    "msisdn": "+15551234567",
    "imsi": "001001000000001",
    ...
  }
}
```

□□□

```
curl https://api.example.com:8443/api/locations/1
```

□□/□□□□

□□ IMSI□□□□□□□□□□□□□□□□□□□□

□□□

```
POST /api/locations
Content-Type: application/json
```

□□□

```
{
  "msisdn": "+15551234567",
  "imsi": "001001000000001",
  "location": "msc1.region1.example.com",
  "ran_location": "cell_tower_12345",
  "imei": "123456789012345",
  "ims_capable": true,
  "csfb": false,
  "registered": true,
  "expires": "2025-10-30T13:00:00Z",
  "user_agent": "Samsung Galaxy"
}
```

请求体

- `imsi` - 国际移动用户识别码
- `msisdn` - 手机号码

响应体

- `location` - MSC/VLR 名称
- `ran_location` - RAN/小区 ID
- `imei` - 国际移动设备识别码
- `ims_capable` - IMS VoLTE 支持
- `csfb` - 电路域回落
- `registered` - 注册状态
- `expires` - 过期时间
- `user_agent` - 用户代理

成功 (201 Created) 或失败 (200 OK):

```
{
  "data": {
    "id": 1,
    "msisdn": "+15551234567",
    ...
  }
}
```

命令

```
curl -X POST https://api.example.com:8443/api/locations \
-H "Content-Type: application/json" \
-d '{
  "msisdn": "+15551234567",
  "imsi": "001001000000001",
  "location": "msc1.region1.example.com",
  "ims_capable": true,
  "registered": true
}'
```

HTTP PATCH /api/locations/:id HSS MME

Request

Headers

```
PATCH /api/locations/:id
Content-Type: application/json
```

Request Body

Response (200 OK):

```
{
  "data": {
    "id": 1,
    ...
  }
}
```

Response

```
curl -X PATCH https://api.example.com:8443/api/locations/1 \
-H "Content-Type: application/json" \
-d '{
  "location": "msc2.region2.example.com",
  "ran_location": "cell_tower_67890"
}'
```

Request

Headers

```
DELETE /api/locations/:id
```

Response (204 No Content)

□□□

```
curl -X DELETE https://api.example.com:8443/api/locations/1
```

□□□□□□□□□□□□□□□□

□□□□ **API**

□□□□□□ SMSC □□□

□□□□□□

□□□

```
GET /api/frontends
```

□□ (200 OK):

```
{
  "data": [
    {
      "id": 1,
      "frontend_name": "uk_gateway_1",
      "frontend_type": "smpp",
      "ip_address": "10.0.1.50",
      "hostname": "gateway1.uk.example.com",
      "uptime_seconds": 86400,
      "configuration": {
        "max_throughput": 1000,
        "bind_type": "transceiver"
      },
      "status": "active",
      "expires_at": "2025-10-30T12:02:00Z",
      "last_seen_at": "2025-10-30T12:00:30Z",
      "inserted_at": "2025-10-29T12:00:00Z",
      "updated_at": "2025-10-30T12:00:30Z"
    }
  ]
}
```

□□□

```
curl https://api.example.com:8443/api/frontends
```

□□□□□□□□

□□□

```
GET /api/frontends/active
```

□□ (200 OK)□□□□□□□□□□

□□□

```
curl https://api.example.com:8443/api/frontends/active
```

□□□□□□□□□□□□□□□□

□□□□□□□□

□□□

```
GET /api/frontends/stats
```

□□ (200 OK):

```
{
  "data": {
    "active_count": 5,
    "expired_count": 2,
    "unique_frontends": 7,
    "total_registrations": 1523
  }
}
```

□□□

```
curl https://api.example.com:8443/api/frontends/stats
```

□□□□□□

□□□

```
GET /api/frontends/history/:name
```

□□ (200 OK):

```
{
  "data": [
    {
      "id": 1,
      "frontend_name": "uk_gateway_1",
      "status": "active",
      "inserted_at": "2025-10-30T12:00:00Z",
      ...
    },
    {
      "id": 2,
      "frontend_name": "uk_gateway_1",
      "status": "expired",
      "inserted_at": "2025-10-29T12:00:00Z",
      ...
    }
  ]
}
```

□□□

```
curl
https://api.example.com:8443/api/frontends/history/uk_gateway_1
```

□□□□

□□□□□□□□□□

□□□

```
POST /api/frontends/register
Content-Type: application/json
```

□□□

```
{
  "frontend_name": "uk_gateway_1",
  "frontend_type": "smpp",
  "ip_address": "10.0.1.50",
  "hostname": "gateway1.uk.example.com",
  "uptime_seconds": 86400,
  "configuration": {
    "max_throughput": 1000,
    "bind_type": "transceiver",
    "system_id": "gateway1"
  }
}
```

□□□□

- `frontend_name` - □□□□□□□□
- `frontend_type` - □□□ `smpp` `sip` `http` □□

□□□□

- `ip_address` - □□ IP
- `hostname` - □□□□□
- `uptime_seconds` - □□□□□□□□□□
- `configuration` - □□□□□□□

□□ (201 Created):

```
{
  "data": {
    "id": 1,
    "frontend_name": "uk_gateway_1",
    "status": "active",
    "expires_at": "2025-10-30T12:01:30Z",
    ...
  }
}
```

□□□

```
curl -X POST https://api.example.com:8443/api/frontends/register \
-H "Content-Type: application/json" \
-d '{
  "frontend_name": "uk_gateway_1",
  "frontend_type": "smpp",
  "ip_address": "10.0.1.50",
  "hostname": "gateway1.uk.example.com"
}'
```

90 60-90

API

```
GET /api/events/:message_id
```

(200 OK):

```
{
  "data": [
    {
      "event_epoch": 1698672000,
      "name": "message_inserted",
      "description": "消息插入",
      "event_source": "node1@server.example.com"
    },
    {
      "event_epoch": 1698672001,
      "name": "message_routed",
      "description": "消息路由 route_id=42 经过 uk_gateway",
      "event_source": "node1@server.example.com"
    },
    {
      "event_epoch": 1698672005,
      "name": "message_delivered",
      "description": "消息送达",
      "event_source": "node2@server.example.com"
    }
  ]
}
```

消息

```
curl https://api.example.com:8443/api/events/12345
```

消息类型

- `message_inserted` - 消息插入
- `message_routed` - 消息路由
- `message_delivered` - 消息送达
- `message_failed` - 消息失败
- `message_dropped` - 消息丢弃
- `auto_reply_sent` - 自动回复发送
- `number_translated` - 号码翻译 
- `routing_failed` - 路由失败
- `charging_failed` - 计费失败

□□□□

□□□

```
POST /api/events
Content-Type: application/json
```

□□□

```
{
  "message_id": 12345,
  "name": "custom_event",
  "description": "□□□□□□□□",
  "event_source": "external_system"
}
```

□□ (201 Created):

```
{
  "data": {
    "message_id": 12345,
    "name": "custom_event",
    "description": "□□□□□□□□",
    "event_source": "external_system",
    "event_epoch": 1698672010
  }
}
```

□□□

```
curl -X POST https://api.example.com:8443/api/events \
-H "Content-Type: application/json" \
-d '{
  "message_id": 12345,
  "name": "external_delivery_confirmed",
  "description": "□□□□□□□□"
}'
```

000007 000000

MMS API

0000000000MMS0000

00 MMS 00

000

```
GET /api/mms_messages
```

00 (200 OK)0000 SMS 00000000 MMS 00

00 MMS 00

000

```
POST /api/mms_messages
Content-Type: application/json
```

000

```
{
  "source_msisdn": "+15551234567",
  "destination_msisdn": "+447700900000",
  "subject": "00",
  "content_type": "image/jpeg",
  "content_location": "https://cdn.example.com/media/12345.jpg",
  "message_size": 524288
}
```

00 (201 Created)0000 MMS 0000

SS7 API

SS7 API

SS7 API

API

```
GET /api/ss7_events
```

200 OK:

```
{
  "data": [
    {
      "id": 1,
      "event_type": "MAP_UPDATE_LOCATION",
      "imsi": "001001000000001",
      "msisdn": "+15551234567",
      "timestamp": "2025-10-30T12:00:00Z",
      ...
    }
  ]
}
```

SS7 API

API

```
POST /api/ss7_events
Content-Type: application/json
```

API

```
{  
  "event_type": "MAP_UPDATE_LOCATION",  
  "imsi": "001001000000001",  
  "msisdn": "+15551234567"  
}
```

{} (201 Created) {} {} {} {} {}

□□□□

HTTP □□□□

□□	□□	□□
200	OK	□□□□
201	Created	□□□□□□
202	Accepted	□□□□□□□
204	No Content	□□□□
400	Bad Request	□□□□□□
401	Unauthorized	□□□□
403	Forbidden	□□□□
404	Not Found	□□□□□
422	Unprocessable Entity	□□□□
429	Too Many Requests	□□□□□□
500	Internal Server Error	□□□□□
503	Service Unavailable	□□□□□

JSON 格式

```
{  
  "errors": {  
    "detail": "destination_msisdn 必填"  
  }  
}
```

错误码

错误码	原因	描述
"destination_msisdn is required"	必填	destination_msisdn 必填
"Invalid phone number format"	格式错误	不符合 E.164 格式 +15551234567
"Message too long"	长度限制	消息长度超过限制
"No route found"	路由失败	找不到路由
"Charging failed"	OCS 失败	计费失败
"Message not found"	消息 ID 不存在	消息 ID 不存在
"Frontend not registered"	SMSC 未注册	SMSC 未注册

□□□□

□□□□

□□	□□	□□
POST /api/messages	100 req/sec	□□ IP
POST /api/messages/create_async	1000 req/sec	□□ IP
POST /api/messages_raw	100 req/sec	□□ IP
GET /api/*	1000 req/sec	□□ IP

□□□□□

```
X-RateLimit-Limit: 100  
X-RateLimit-Remaining: 95  
X-RateLimit-Reset: 1698672060
```

□□□□□□

□□ (429 Too Many Requests):

```
{  
  "errors": {  
    "detail": "□□□□□□□□ 5 □□□□□"  
  }  
}
```

5. API

1. 5xx
2. 4xx
- 3.
- 4.
- 5.

Python

```
import requests
import time

class SMSCClient:
    def __init__(self, base_url, api_key=None):
        self.base_url = base_url
        self.session = requests.Session()
        if api_key:
            self.session.headers.update({"X-API-Key": api_key})

    def submit_message(self, from_num, to_num, text,
async_mode=False):
        endpoint = "/messages/create_async" if async_mode else
"/messages"
        url = f"{self.base_url}{endpoint}"

        payload = {
            "source_msisdn": from_num,
            "destination_msisdn": to_num,
            "message_body": text,
            "source_smsc": "python_client"
        }

        try:
            response = self.session.post(url, json=payload,
timeout=30)
            response.raise_for_status()
            return response.json()["data"]
        except requests.exceptions.RequestException as e:
            print(f"API : {e}")
            return None

    def get_pending_messages(self, smsc_name,
include_unrouted=False):
        url = f"{self.base_url}/messages"
        headers = {"smsc": smsc_name}

        #
        if include_unrouted:
            headers["include-unrouted"] = "true"
```

```

        try:
            response = self.session.get(url, headers=headers,
timeout=30)
            response.raise_for_status()
            return response.json()["data"]
        except requests.exceptions.RequestException as e:
            print(f"API 错误: {e}")
            return []

    def mark_delivered(self, message_id, smsc_name):
        url = f"
{self.base_url}/messages/{message_id}/mark_delivered"
        payload = {"dest_smsc": smsc_name}

        try:
            response = self.session.post(url, json=payload,
timeout=30)
            response.raise_for_status()
            return True
        except requests.exceptions.RequestException as e:
            print(f"API 错误: {e}")
            return False

# 初始化
client = SMSCClient("https://api.example.com:8443/api",
api_key="your_key")

# 发送消息
result = client.submit_message("+15551234567", "+447700900000",
"Hello")
print(f"消息 ID: {result['id']}")

# 批量发送消息
for i in range(1000):
    client.submit_message("+15551234567", f"+44770090{i:04d}",
f"Bulk {i}", async_mode=True)

# 获取消息
while True:
    # 获取消息
    messages = client.get_pending_messages("my_gateway")

    # 包含未路由的消息
    # messages = client.get_pending_messages("my_gateway",

```

```

include_unrouted=True)

for msg in messages:
    # 送信成功
    success = deliver_via_smpp(msg)

    if success:
        client.mark_delivered(msg["id"], "my_gateway")
    else:
        # 失敗
        requests.put(f"
{client.base_url}/messages/{msg['id']}")

time.sleep(5) # 5秒間隔

```

API 開発

第 1 章

- 概要
- 基本的 CRUD
- PDU 送信
- 送信
- 受信
- 送信

API

- 送信
- 送信
- 送信 API
- 送信 Webhook
- GraphQL API
- OAuth2

API 開発   

CDR (Call Detail Record) 管理

[← 概要](#) | [README](#)

このプロジェクトは、CDR 管理のためのツールを提供します。

特徴

- 簡単
- 柔軟
- 拡張性
- SQL 対応
- 高速
- 多言語対応
- 柔軟な検索
- 柔軟なフィルタリング
- 柔軟なレポート

インストール

`cdrs` は、SMS 管理のための CDR 管理ツールです。

- インストール
- 設定
- 実行
- 更新

CDR 管理には Mnesia を使用しています。

- インストール
- 設定
- 実行
- Mnesia 管理



MySQL / MariaDB

```
CREATE TABLE cdrs (  
  id BIGINT AUTO_INCREMENT PRIMARY KEY,  
  
  --   
  message_id BIGINT NOT NULL,  
  
  --   
  calling_number VARCHAR(255) NOT NULL,  
  called_number VARCHAR(255) NOT NULL,  
  
  -- SMSC   
  source_smsc VARCHAR(255),  
  dest_smsc VARCHAR(255),  
  
  --   
  origin_node VARCHAR(255),  
  destination_node VARCHAR(255),  
  
  --   
  submission_time DATETIME NOT NULL,  
  delivery_time DATETIME,  
  expiry_time DATETIME,  
  
  --   
  status VARCHAR(50) NOT NULL,  
  delivery_attempts INT DEFAULT 0,  
  message_parts INT,  
  deadletter BOOLEAN DEFAULT FALSE,  
  
  --   
  message_body TEXT,  
  
  --   
  inserted_at DATETIME NOT NULL,  
  updated_at DATETIME NOT NULL,  
  
  --   
  INDEX idx_cdrs_message_id (message_id),
```

```
INDEX idx_cdrs_calling_number (calling_number),  
INDEX idx_cdrs_called_number (called_number),  
INDEX idx_cdrs_status (status),  
INDEX idx_cdrs_submission_time (submission_time),  
INDEX idx_cdrs_dest_smsc (dest_smsc)  
);
```

PostgreSQL

```
CREATE TABLE cdrs (  
  id BIGSERIAL PRIMARY KEY,  
  
  -- 消息 ID  
  message_id BIGINT NOT NULL,  
  
  -- 号码  
  calling_number VARCHAR(255) NOT NULL,  
  called_number VARCHAR(255) NOT NULL,  
  
  -- SMSC 号码  
  source_smsc VARCHAR(255),  
  dest_smsc VARCHAR(255),  
  
  -- 节点名称  
  origin_node VARCHAR(255),  
  destination_node VARCHAR(255),  
  
  -- 时间  
  submission_time TIMESTAMP NOT NULL,  
  delivery_time TIMESTAMP,  
  expiry_time TIMESTAMP,  
  
  -- 消息状态  
  status VARCHAR(50) NOT NULL,  
  delivery_attempts INTEGER DEFAULT 0,  
  message_parts INTEGER,  
  deadletter BOOLEAN DEFAULT FALSE,  
  
  -- 消息内容  
  message_body TEXT,  
  
  -- 插入和更新时间  
  inserted_at TIMESTAMP NOT NULL,  
  updated_at TIMESTAMP NOT NULL  
);  
  
-- 索引  
CREATE INDEX idx_cdrs_message_id ON cdrs(message_id);  
CREATE INDEX idx_cdrs_calling_number ON cdrs(calling_number);  
CREATE INDEX idx_cdrs_called_number ON cdrs(called_number);
```

```
CREATE INDEX idx_cdrs_status ON cdrs(status);
CREATE INDEX idx_cdrs_submission_time ON cdrs(submission_time);
CREATE INDEX idx_cdrs_dest_smsc ON cdrs(dest_smsc);
```

■■■■

■■

■■	■■	■■	■■
id	BIGINT	NO	CDR ■■■■■■■■

■■■■

■■	■■	■■	■■
message_id	BIGINT	NO	■■ SMS-C ■■■■■■■■■■■■■■■■■■■■■ Mnesia ■■■■■■■■ ID■

■■■■

■■	■■	■■	■■
calling_number	VARCHAR(255)	NO	■■■■■■■■ MSISDN■■■■■■■■■■■■■■■■■■■■ E.164 ■■■■■■■■+15551234567■■
called_number	VARCHAR(255)	NO	■■■■■■■■■■ MSISDN■■■■■■■■■■■■■■■■■■■■ E.164 ■■■■■■■■+15551234567■■

SMSC 表

欄名	データ型	Nullable	説明
source_smsc	VARCHAR(255)	YES	送信元 SMSC の ID。API から提供された SMSC ID を入力し、NULL は許可されません。
dest_smsc	VARCHAR(255)	YES	宛先 SMSC の ID。API から提供された SMSC ID を入力し、NULL は許可されません。

送信元

送信元ノードの ID

欄名	データ型	Nullable	説明
origin_node	VARCHAR(255)	YES	Erlang ノードの ID。例として "sms@node1.example.com" のような形式で入力してください。
destination_node	VARCHAR(255)	YES	Erlang ノードの ID。NULL は許可されません。

時刻

時刻は UTC で入力してください。

欄名	データ型	Nullable	説明
submission_time	DATETIME	NO	SMS-C の送信日時
delivery_time	DATETIME	YES	SMS-C の配信日時 NULL
expiry_time	DATETIME	YES	SMS-C の有効期限日時 NULL

計算列

```
TIMESTAMPDIFF(SECOND, submission_time, delivery_time) AS
delivery_duration_seconds
```

列定義

欄名	データ型	Nullable	説明
status	VARCHAR(50)	NO	送信ステータス delivered expired failed rejected
delivery_attempts	INT	NO	送信回数 0 0-255
message_parts	INT	YES	SMS のメッセージ部分数 1 2+ NULL
deadletter	BOOLEAN	NO	死文字列フラグ TRUE FALSE

備考

ステータス	説明	備考	備考
delivered	送信完了	○	送信
expired	送信期限切れ	送信失敗	NULL
failed	送信失敗	送信失敗	NULL
rejected	送信拒否	○	NULL

メッセージ

フィールド名	データ型	Nullable	説明
message_body	TEXT	YES	SMS のメッセージ本文 delete_message_body_after_delivery により NULL になる可能性がある。TEXT の最大長は 65,535 文字である。

注意事項

- 送信履歴を CDR として取得する。
- delete_message_body_after_delivery: true により NULL になる可能性がある。
- 送信履歴を CDR として取得する。

フィールド

フィールド名	データ型	Nullable	説明
inserted_at	DATETIME	NO	CDR の挿入日時 delivery_time/expiry_time に対応
updated_at	DATETIME	NO	CDR の更新日時 inserted_at に対応

SQL 練習

練習問題

練習問題 1 CDR

```
SELECT * FROM cdrs
WHERE calling_number = '+15551234567'
      OR called_number = '+15551234567'
ORDER BY submission_time DESC
LIMIT 100;
```

練習問題 2

```
SELECT status, COUNT(*) as count
FROM cdrs
GROUP BY status;
```

練習問題 3

```
SELECT AVG(TIMESTAMPDIFF(SECOND, submission_time, delivery_time))
AS avg_delivery_seconds
FROM cdrs
WHERE status = 'delivered'
      AND delivery_time IS NOT NULL;
```

練習問題 4

練習問題 5 SMSC 練習問題

```

SELECT
  DATE(submission_time) AS date,
  dest_smsc,
  COUNT(*) AS message_count,
  SUM(CASE WHEN status = 'delivered' THEN 1 ELSE 0 END) AS
delivered_count,
  SUM(message_parts) AS total_segments
FROM cdrs
WHERE submission_time >= DATE_SUB(NOW(), INTERVAL 30 DAY)
GROUP BY DATE(submission_time), dest_smsc
ORDER BY date DESC, message_count DESC;

```

□□□□□□□□□□□□□□□□

```

SELECT
  DATE(submission_time) AS date,
  COUNT(*) AS message_count,
  SUM(message_parts) AS total_segments,
  SUM(message_parts) * 0.01 AS total_cost
FROM cdrs
WHERE calling_number LIKE '+1555%'
  AND status = 'delivered'
  AND submission_time >= '2025-10-01'
  AND submission_time < '2025-11-01'
GROUP BY DATE(submission_time);

```

□□□□□□□

```

SELECT
  dest_smsc,
  COUNT(*) AS total_messages,
  SUM(CASE WHEN status = 'delivered' THEN 1 ELSE 0 END) AS
delivered,
  ROUND(100.0 * SUM(CASE WHEN status = 'delivered' THEN 1 ELSE 0
END) / COUNT(*), 2) AS delivery_rate_pct,
  AVG(delivery_attempts) AS avg_attempts,
  AVG(TIMESTAMPDIFF(SECOND, submission_time, delivery_time)) AS
avg_delivery_seconds
FROM cdrs
WHERE submission_time >= DATE_SUB(NOW(), INTERVAL 7 DAY)
  AND dest_smsc IS NOT NULL
GROUP BY dest_smsc
ORDER BY delivery_rate_pct DESC;

```

□□□□

□□□□□□□□□□□□

```

SELECT
  HOUR(submission_time) AS hour,
  COUNT(*) AS message_count
FROM cdrs
WHERE submission_time >= DATE_SUB(NOW(), INTERVAL 7 DAY)
GROUP BY HOUR(submission_time)
ORDER BY hour;

```

□□□□□□□□

```

SELECT
  message_parts,
  COUNT(*) AS message_count,
  AVG(TIMESTAMPDIFF(SECOND, submission_time, delivery_time)) AS
avg_delivery_seconds
FROM cdrs
WHERE message_parts IS NOT NULL
  AND status = 'delivered'
GROUP BY message_parts
ORDER BY message_parts;

```

□□□□□□□□

```

SELECT
  called_number,
  COUNT(*) AS failure_count,
  AVG(delivery_attempts) AS avg_attempts,
  MAX(submission_time) AS last_failure
FROM cdrs
WHERE status IN ('failed', 'expired')
  AND submission_time >= DATE_SUB(NOW(), INTERVAL 7 DAY)
GROUP BY called_number
HAVING failure_count >= 5
ORDER BY failure_count DESC;

```

□□□□□□□□

□□□□□□□□□□□□□□□□□□□□

```
SELECT
  submission_time,
  calling_number,
  called_number,
  status,
  message_body,
  delivery_time
FROM cdrs
WHERE (
  (calling_number = '+15551234567' AND called_number =
'+15559876543')
  OR
  (calling_number = '+15559876543' AND called_number =
'+15551234567')
)
AND submission_time >= '2025-10-01'
AND submission_time < '2025-11-01'
ORDER BY submission_time;
```

■■■■■■■■■■ CDR■■

```
-- ■■■■■■■■■■■■■■■■■■■■■2 ■■
SELECT COUNT(*) FROM cdrs
WHERE submission_time < DATE_SUB(NOW(), INTERVAL 2 YEAR);

-- ■■■■■■■■■■■■■■■■■■■■■
DELETE FROM cdrs
WHERE submission_time < DATE_SUB(NOW(), INTERVAL 2 YEAR)
LIMIT 10000; -- ■■■■■■■■■■■■■■■■■■■■■
```

■■■■

■■■■■■■■■■■■■■■■■■■■

```

SELECT
  origin_node,
  COUNT(*) AS message_count,
  SUM(CASE WHEN status = 'delivered' THEN 1 ELSE 0 END) AS
delivered_count
FROM cdrs
WHERE submission_time >= DATE_SUB(NOW(), INTERVAL 1 DAY)
GROUP BY origin_node;

```

□□

□□□□□□□□□□□□□□□□

□□□□	□	□□
PRIMARY	id	□□□□□□□□
idx_cdrs_message_id	message_id	□□□□ ID □❓❓❓ CDR
idx_cdrs_calling_number	calling_number	□□□□□□□□
idx_cdrs_called_number	called_number	□□□□□□□□
idx_cdrs_status	status	□□□□□□
idx_cdrs_submission_time	submission_time	□□□□□□□□□□
idx_cdrs_dest_smsc	dest_smsc	□□□□□

□□□□□□

□□□□□□□□□□□□□□□□

□□□□□□□□

```
CREATE INDEX idx_cdrs_billing ON cdrs(calling_number,
submission_time, status);
```

□□□□□□□□□□

```
CREATE INDEX idx_cdrs_route_perf ON cdrs(dest_smsc,
submission_time, status);
```

□□□□□□□□□□

```
CREATE INDEX idx_cdrs_party_time ON cdrs(calling_number,
called_number, submission_time);
```

□□□□□□□□□□MySQL□□

```
ALTER TABLE cdrs ADD FULLTEXT INDEX idx_cdrs_message_body_ft
(message_body);

-- □□□
SELECT * FROM cdrs
WHERE MATCH(message_body) AGAINST('keyword' IN NATURAL LANGUAGE
MODE);
```

□□□□□□□□□□

□□□□□□□□□□□□□□□□

欄名	MySQL/MariaDB	PostgreSQL	説明
<code>id</code>	BIGINT AUTO_INCREMENT	BIGSERIAL	64 ビット
<code>message_id</code>	BIGINT	BIGINT	64 ビット
メッセージ本文	VARCHAR(255)	VARCHAR(255)	最大 255 文字
<code>message_body</code>	TEXT	TEXT	MySQL: 最大 65,535 文字 PostgreSQL: 最大 1GB
時刻	DATETIME	TIMESTAMP	UTC 時刻
フラグ	INT	INTEGER	32 ビット
有/無	BOOLEAN (TINYINT(1))	BOOLEAN	MySQL: 0/1

データベース

CDR データベーススキーマ

1. インストール

`config/runtime.exe` を実行

```
config :sms_c,  
  # 删除消息体  
  delete_message_body_after_delivery: true,  
  
  # UI 隐藏消息体  
  hide_message_body_in_ui: true,  
  
  # 导出时隐藏消息体  
  hide_message_body_in_export: true
```

2. 数据脱敏

数据脱敏

```
-- 对 calling_number 和 called_number 进行脱敏  
SELECT  
  CONCAT(SUBSTRING(calling_number, 1, LENGTH(calling_number) - 4),  
  'XXXX') AS masked_calling,  
  CONCAT(SUBSTRING(called_number, 1, LENGTH(called_number) - 4),  
  'XXXX') AS masked_called,  
  COUNT(*) AS message_count  
FROM cdrs  
GROUP BY masked_calling, masked_called;
```

3. 数据库加密

数据库加密

MySQL

```
-- 对数据库进行加密  
ALTER TABLE cdrs ENCRYPTION='Y';
```

PostgreSQL 在 PostgreSQL 中启用 TDE 加密

4. 权限

创建 CDR 数据库

```
-- 创建用户
CREATE USER 'billing_ro'@'%' IDENTIFIED BY 'secure_password';
GRANT SELECT ON sms_c cdrs TO 'billing_ro'@'%';

-- 创建用户
CREATE USER 'analytics'@'%' IDENTIFIED BY 'secure_password';
GRANT SELECT (id, message_id, calling_number, called_number,
source_smsc,
                dest_smsc, submission_time, delivery_time, status,
                delivery_attempts, message_parts)
ON sms_c.cdrs TO 'analytics'@'%';
```

权限

权限

权限

权限	数据库	数据库
权限	18-24 天	FCC 数据库
权限	6 天 - 2 天	GDPR 数据库
权限	5-7 天	SOX 数据库
权限	6 天	HIPAA

权限

1. 数据库 MySQL 8.0+ PostgreSQL 11+

```

-- MySQL 备份
ALTER TABLE cdrs PARTITION BY RANGE (TO_DAYS(submission_time)) (
  PARTITION p202510 VALUES LESS THAN (TO_DAYS('2025-11-01')),
  PARTITION p202511 VALUES LESS THAN (TO_DAYS('2025-12-01')),
  PARTITION p202512 VALUES LESS THAN (TO_DAYS('2026-01-01')),
  PARTITION p_future VALUES LESS THAN MAXVALUE
);

-- 删除分区
ALTER TABLE cdrs DROP PARTITION p202510;

```

2. 备份

```

-- 创建 CDR 备份表
CREATE TABLE cdrs_archive LIKE cdrs;

INSERT INTO cdrs_archive
SELECT * FROM cdrs
WHERE submission_time < DATE_SUB(NOW(), INTERVAL 2 YEAR);

-- 删除旧数据
DELETE FROM cdrs
WHERE submission_time < DATE_SUB(NOW(), INTERVAL 2 YEAR);

```

3. 清理

```
#!/bin/bash
# cleanup_old_cdrs.sh - cron job

MYSQL_USER="cleanup_user"
MYSQL_PASS="secure_password"
MYSQL_DB="sms_c"
RETENTION_DAYS=730 # 2

# MySQL command
mysql -u"$MYSQL_USER" -p"$MYSQL_PASS" "$MYSQL_DB" <<EOF
INSERT INTO cdrs_archive
SELECT * FROM cdrs
WHERE submission_time < DATE_SUB(NOW(), INTERVAL $RETENTION_DAYS
DAY)
LIMIT 100000;

DELETE FROM cdrs
WHERE submission_time < DATE_SUB(NOW(), INTERVAL $RETENTION_DAYS
DAY)
LIMIT 100000;
EOF
```

Cron job

```
# cron job 2 days
0 2 * * * /usr/local/bin/cleanup_old_cdrs.sh >>
/var/log/sms_c/cleanup.log 2>&1
```

cron

mysql

mysql

```
CREATE TABLE billing_rates (  
  id INT AUTO_INCREMENT PRIMARY KEY,  
  destination_prefix VARCHAR(20) NOT NULL,  
  description VARCHAR(255),  
  rate_per_message DECIMAL(10, 6) NOT NULL,  
  rate_per_segment DECIMAL(10, 6) NOT NULL,  
  currency VARCHAR(3) DEFAULT 'USD',  
  effective_date DATE NOT NULL,  
  expiry_date DATE,  
  INDEX idx_prefix (destination_prefix),  
  INDEX idx_dates (effective_date, expiry_date)  
);
```

```
-- 测试
```

```
INSERT INTO billing_rates (destination_prefix, description,  
  rate_per_message, rate_per_segment, effective_date) VALUES  
  ('+1', '00/000', 0.0050, 0.0050, '2025-01-01'),  
  ('+44', '00', 0.0080, 0.0080, '2025-01-01'),  
  ('+61', '0000', 0.0100, 0.0100, '2025-01-01'),  
  ('+', '0000', 0.0150, 0.0150, '2025-01-01');
```

0000

0 CDR 000000000000

```

SELECT
  DATE(c.submission_time) AS date,
  c.dest_smsc AS route,
  LEFT(c.called_number,
    CASE
      WHEN c.called_number LIKE '+1%' THEN 2
      WHEN c.called_number LIKE '+%' THEN
LENGTH(SUBSTRING_INDEX(c.called_number, '', 4))
      ELSE 0
    END
  ) AS destination_prefix,
  COUNT(*) AS message_count,
  SUM(c.message_parts) AS segment_count,
  COALESCE(r.rate_per_segment, 0.015) AS rate,
  SUM(c.message_parts) * COALESCE(r.rate_per_segment, 0.015) AS
total_cost
FROM cdrs c
LEFT JOIN billing_rates r ON c.called_number LIKE
CONCAT(r.destination_prefix, '%')
  AND c.submission_time >= r.effective_date
  AND (r.expiry_date IS NULL OR c.submission_time < r.expiry_date)
WHERE c.status = 'delivered'
  AND c.submission_time >= '2025-10-01'
  AND c.submission_time < '2025-11-01'
GROUP BY date, route, destination_prefix
ORDER BY date DESC, total_cost DESC;

```

□□□□□□□□

CSV □□□

```
mysql -u billing_ro -p -D sms_c -e "
SELECT
  id,
  message_id,
  calling_number,
  called_number,
  dest_smsc,
  submission_time,
  delivery_time,
  status,
  message_parts
FROM cdrs
WHERE submission_time >= '2025-10-01'
  AND submission_time < '2025-11-01'
  AND status = 'delivered'
" --batch --silent | sed 's/\t/,/g' > billing_export_202510.csv
```



- **CDR** - CDR
- **CDR** - CDR
- **API** - REST API CDR

SMS-C

← | [README](#)

SMS-C

-
-
- API
- Web UI
-
-
-
- ENUM
-
-
-
-
-

SMS-C

config/config.exs

-
-
- /

- 数据库

config/runtime.exs

数据库配置

- 数据库
- 配置
- 数据库OCS ENUM
- 数据库
- 数据库

config/prod.exs

数据库配置

数据库 runtime.exs 数据库 API 配置

SQL CDR 配置

SMS-C 使用 Mnesia 数据库 SQL 数据库 CDR 配置

数据库 SQL 配置

数据库 SQL 数据库 CDR 配置

数据库	版本	配置	端口	备注
MySQL	8.0+	Ecto.Adapters.MyXQL	3306	数据库
MariaDB	10.5+	Ecto.Adapters.MyXQL	3306	MySQL 数据库
PostgreSQL	13+	Ecto.Adapters.Postgres	5432	数据库JSON 配置

数据库 Mnesia 数据库 SQL 数据库 CDR 配置

- CDR
- PostgreSQL
- PostGIS

SQL CDR SMS-C

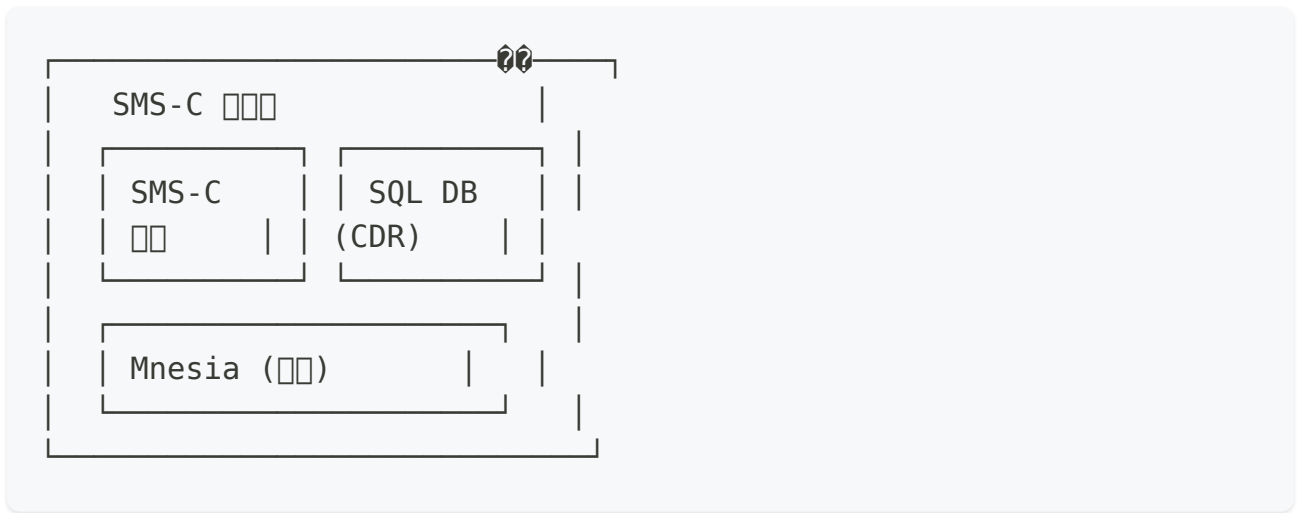

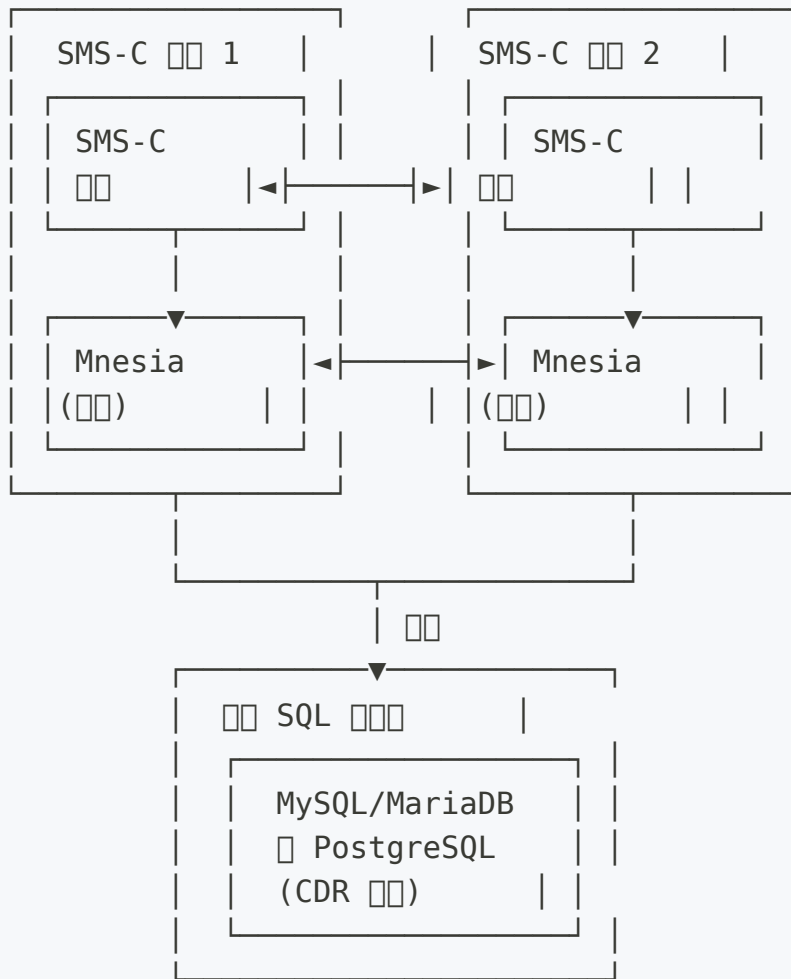

SQL 数据库

- 数据库 CDR 数据库
- 数据库
- 数据库 SMS-C 数据库
- 数据库 SMS-C 数据库 CDR 数据库
- 数据库

データベース

データベース	接続数	プール
開発	5-10	開発
開発 < 100 msg/sec	10-15	開発
開発 100-1000 msg/sec	20-30	開発
開発 > 1000 msg/sec	40-100	開発

開発 `pool_size = (データベース 接続数) * 1.5`

環境変数

開発環境

```
# 開発環境
export DB_USERNAME=sms_prod_user
export DB_PASSWORD=strong_password_here
export DB_HOSTNAME=db-primary.internal.example.com
export DB_PORT=3306
export DB_NAME=sms_c_production
export DB_POOL_SIZE=30
```

開発環境

```
config :sms_c, SmsC.Repo,
  username: "dev_user",
  password: "dev_password",
  hostname: "localhost",
  database: "sms_c_dev",
  pool_size: 5
```

□□□□□

□□ Prometheus □□□□□□□□□□

- `ecto_pools_queue_time` - □□□□□□
- `ecto_pools_query_time` - □□□□□□
- `ecto_pools_connected_count` - □□□□□

□□□□□□□□□□ 100ms - □□□□□□□□□□

API □□

REST API □□□□□□□□□□□□

□□ **API** □□

```
# config/runtime.exs
config :api_ex,
  port: String.to_integer(System.get_env("API_PORT") || "8443"),
  listen_ip: System.get_env("API_LISTEN_IP") || "0.0.0.0",
  enable_tls: System.get_env("API_ENABLE_TLS") != "false"
```

TLS/SSL □□

□□□□□ **TLS**□□□□□

```
config :api_ex,
  port: 8443,
  listen_ip: "0.0.0.0",
  enable_tls: true,
  tls_cert_path: "/etc/sms_c/certs/server.crt",
  tls_key_path: "/etc/sms_c/certs/server.key"
```

□□□□□□ **TLS**□

```
config :api_ex,  
  port: 8080,  
  listen_ip: "127.0.0.1",  
  enable_tls: false
```

API 証明書

証明書生成

```
# 証明書ディレクトリ作成  
mkdir -p priv/cert  
  
# 私钥生成  
openssl genrsa -out priv/cert/server.key 2048  
  
# CSR生成  
openssl req -new -key priv/cert/server.key -out  
priv/cert/server.csr \  
-subj "/C=US/ST=State/L=City/O=Organization/CN=sms-  
api.example.com"  
  
# 証明書生成 (有効期限 365 日)  
openssl x509 -req -days 365 -in priv/cert/server.csr \  
-signkey priv/cert/server.key -out priv/cert/server.crt  
  
# 権限設定  
chmod 600 priv/cert/server.key  
chmod 644 priv/cert/server.crt
```

証明書生成に Let's Encrypt CA を使用する

API 証明書

IP 証明書

```
# iptables Linux
iptables -A INPUT -p tcp --dport 8443 -s 10.0.0.0/8 -j ACCEPT
iptables -A INPUT -p tcp --dport 8443 -j DROP

# firewalld Red Hat/CentOS
firewall-cmd --permanent --add-rich-rule='rule family="ipv4"
source address="10.0.0.0/8" port protocol="tcp" port="8443"
accept'
firewall-cmd --reload
```

API

Web UI

Web

Web UI

```
# config/runtime.exs
config :control_panel,
  port: String.to_integer(System.get_env("WEB_PORT") || "80"),
  hostname: System.get_env("WEB_HOSTNAME") || "localhost",
  enable_tls: System.get_env("WEB_ENABLE_TLS") == "true"
```

Web UI

```
config :control_panel,
  port: 443,
  hostname: "sms-admin.example.com",
  enable_tls: true,
  tls_cert_path: "/etc/sms_c/certs/web.crt",
  tls_key_path: "/etc/sms_c/certs/web.key"
```

□□□□□□□□□□

□□ Nginx □ Apache □□□□□□□□□□□□□□□□

Nginx □□□□□

```

upstream sms_web {
    server 127.0.0.1:4000;
    keepalive 32;
}

server {
    listen 80;
    server_name sms-admin.example.com;
    return 301 https://$server_name$request_uri;
}

server {
    listen 443 ssl http2;
    server_name sms-admin.example.com;

    ssl_certificate /etc/letsencrypt/live/sms-
admin.example.com/fullchain.pem;
    ssl_certificate_key /etc/letsencrypt/live/sms-
admin.example.com/privkey.pem;
    ssl_protocols TLSv1.2 TLSv1.3;
    ssl_ciphers HIGH:!aNULL:!MD5;

    # 认证
    auth_basic "SMS-C Admin";
    auth_basic_user_file /etc/nginx/.htpasswd;

    location / {
        proxy_pass http://sms_web;
        proxy_http_version 1.1;
        proxy_set_header Upgrade $http_upgrade;
        proxy_set_header Connection "upgrade";
        proxy_set_header Host $host;
        proxy_set_header X-Real-IP $remote_addr;
        proxy_set_header X-Forwarded-For $proxy_add_x_forwarded_for;
        proxy_set_header X-Forwarded-Proto $scheme;
    }

    # LiveView 与 WebSocket
    location /live {
        proxy_pass http://sms_web;
        proxy_http_version 1.1;
        proxy_set_header Upgrade $http_upgrade;
        proxy_set_header Connection "upgrade";
    }
}

```

```
    proxy_read_timeout 86400;
  }
}
```

□□□□

SMS-C □□□□□□□□□□□□□□□□□□□□

□□□□□

```
# config/runtime.exs
config :sms_c,
  cluster_nodes: [], # □□□ = □□□□□
  smsc_node_name: "node1"
```

□□□□□□□

```
# □□ 1: config/runtime.exs
config :sms_c,
  cluster_nodes: [
    "sms@node1.internal.example.com",
    "sms@node2.internal.example.com",
    "sms@node3.internal.example.com"
  ],
  smsc_node_name: "node1"

# □□ 2: config/runtime.exs
config :sms_c,
  cluster_nodes: [
    "sms@node1.internal.example.com",
    "sms@node2.internal.example.com",
    "sms@node3.internal.example.com"
  ],
  smsc_node_name: "node2"
```

DNS 配置

```
config :sms_c,  
  dns_cluster_query: "sms-cluster.internal.example.com",  
  smsc_node_name: System.get_env("NODE_NAME") || "node1"
```

DNS 配置

```
# SRV 记录  
# SRV 记录  
_sms._tcp.sms-cluster.internal.example.com. IN SRV 0 0 0  
node1.internal.example.com.  
_sms._tcp.sms-cluster.internal.example.com. IN SRV 0 0 0  
node2.internal.example.com.  
_sms._tcp.sms-cluster.internal.example.com. IN SRV 0 0 0  
node3.internal.example.com.  
  
# A 记录  
sms-cluster.internal.example.com. IN A 10.0.1.10  
sms-cluster.internal.example.com. IN A 10.0.1.11  
sms-cluster.internal.example.com. IN A 10.0.1.12
```

Erlang 配置

配置 Erlang 节点

```
# 节点 1  
export NODE_NAME=sms@node1.internal.example.com  
export ERLANG_COOKIE=shared_secret_cookie_here  
elixir --name $NODE_NAME --cookie $ERLANG_COOKIE -S mix phx.server  
  
# 节点 2  
export NODE_NAME=sms@node2.internal.example.com  
export ERLANG_COOKIE=shared_secret_cookie_here  
elixir --name $NODE_NAME --cookie $ERLANG_COOKIE -S mix phx.server
```

配置 Erlang cookie

Portlar

Portlar

Portlar	Protokol	Portlar
4369	TCP	Erlang EPMD
9100-9200	TCP	Erlang

Portlar

```
# Portlar
iptables -A INPUT -p tcp -s 10.0.0.0/8 --dport 4369 -j ACCEPT
iptables -A INPUT -p tcp -s 10.0.0.0/8 --dport 9100:9200 -j ACCEPT
```

Portlar

Portlar

Portlar

```
# config/runtime.exs
config :sms_c,
  dead_letter_time_minutes: 1440 # 24 saat
```

Portlar

- **60** - 1 saat
- **1440** - 24 saat
- **4320** - 3 saat
- **10080** - 7 saat

Portlar

□□□□□□

□□□□□□□□□□

$$\square\square\square\square = 2^{(\square\square\square\square)} \square\square$$

□□	□□
1	2 □□
2	4 □□
3	8 □□
4	16 □□
5	32 □□
6	64 □□
7	128 □□
8	256 □□

□□□□□□□□□□□□□□ `dead_letter_time_minutes` □□□

□□□□

```
# config/config.exs
config :sms_c,
  cleanup_interval_minutes: 10,
  fingerprint_ttl_minutes: 5,
  event_ttl_days: 7
```

□□□□□

- **cleanup_interval_minutes** 10
- **fingerprint_ttl_minutes** 5
- **event_ttl_days** 7

□□□□

□ OCS □□□□□□□□□□

□□□□

```
# config/runtime.exs
config :sms_c,
  default_charging_enabled: true,
  ocs_url: "http://ocs.internal.example.com:2080/jsonrpc",
  ocs_tenant: "sms.example.com",
  ocs_destination: "default",
  ocs_source: "sms_platform",
  ocs_subject: "sms_user",
  ocs_account: "default_account"
```

□□□□

```
# config/runtime.exs
config :sms_c,
  default_charging_enabled: false
```

□□□□□□□□□□□□□□□□□□

配置

```
config :sms_c,  
  ocs_url: System.get_env("OCS_URL") ||  
  "http://localhost:2080/jsonrpc",  
  ocs_tenant: System.get_env("OCS_TENANT") ||  
  "tenant1.example.com",  
  ocs_account: System.get_env("OCS_ACCOUNT") || "default"
```

环境变量

```
# 租户 1  
export OCS_TENANT=tenant1.example.com  
export OCS_ACCOUNT=tenant1_account  
  
# 租户 2  
export OCS_TENANT=tenant2.example.com  
export OCS_ACCOUNT=tenant2_account
```

配置

配置

```
config :sms_c,  
  charging_failure_action: :allow # 默认 :deny
```

- **:allow** - 允许
- **:deny** - 拒绝

OCS 配置

配置 OCS

```
# OCS API
curl -X POST http://ocs.internal.example.com:2080/jsonrpc \
-H "Content-Type: application/json" \
-d '{
  "method": "SessionSv1.AuthorizeEvent",
  "params": [{
    "Tenant": "sms.example.com",
    "Account": "test_account",
    "Destination": "1234567890",
    "Usage": 100
  }],
  "id": 1
}'
```

□□□□

```
{
  "id": 1,
  "result": {
    "Attributes": {},
    "MaxUsage": 100,
    ...
  }
}
```

ENUM □□

□□ DNS □ E.164 □□□□□□□□□□□□

□□ **ENUM**□□□□

```
# config/runtime.exs
config :sms_c,
  enum_enabled: false
```

ENUM DNS ENUM

```
config :sms_c,  
  enum_enabled: true,  
  enum_domains: ["e164.arpa", "e164.org"],  
  enum_dns_servers: [], # DNS  
  enum_timeout: 5000 # 5
```

ENUM DNS ENUM

```
config :sms_c,  
  enum_enabled: true,  
  enum_domains: ["e164.internal.example.com", "e164.arpa"],  
  enum_dns_servers: [  
    {"10.0.1.53", 53}, # DNS  
    {"8.8.8.8", 53}, # Google DNS  
    {"1.1.1.1", 53} # Cloudflare DNS  
  ],  
  enum_timeout: 3000 # 3
```

ENUM

```
config :sms_c,  
  enum_domains: [  
    "e164.internal.example.com", #  
    "e164.carrier.net", #  
    "e164.arpa" #  
  ]
```

ENUM

```
enum_timeout: 2000 # 2
```

ENUM/ENUM

```
enum_timeout: 10000 # 10
```

ENUM DNS

ENUM BIND9

```
; e164.internal.example.com
$ORIGIN e164.internal.example.com.
$TTL 300

; +1-555-0100
0.0.1.0.5.5.5.1.e164.internal.example.com
0.0.1.0.5.5.5.1.e164.internal.example.com. IN NAPTR 100 10 "u"
"E2U+sip" "!^.*$!sip:15550100@voip-gateway.example.com!" .
0.0.1.0.5.5.5.1.e164.internal.example.com. IN NAPTR 100 20 "u"
"E2U+pstn" "!^.*$!pstn:gateway-a.example.com!" .

; +1-555-0200
0.0.2.0.5.5.5.1.e164.internal.example.com. IN NAPTR 100 10 "u"
"E2U+sip" "!^.*$!sip:15550200@voip-gateway.example.com!" .
```

ENUM

```
# ENUM
dig @10.0.1.53 NAPTR 0.0.1.0.5.5.5.1.e164.internal.example.com

# NAPTR
# 0.0.1.0.5.5.5.1.e164.internal.example.com. 300 IN NAPTR 100 10
"u" "E2U+sip" "!^.*$!sip:15550100@voip-gateway.example.com!" .
```

□□□□□□

```
# config/runtime.exs
config :sms_c,
  translation_rules: []
```

□□□□□□□□

□□□□□□□□□□

```
config :sms_c,
  translation_rules: [
    %{
      calling_prefix: nil,
      called_prefix: "",
      source_smsc: nil,
      calling_match: "^(\\d{10})$",           # □□ 10 □□□
      calling_replace: "+1\\1",             # □□□□ +1
      called_match: "^(\\d{10})$",
      called_replace: "+1\\1",
      priority: 100,
      description: "□ 10 □□□□□□□□ +1",
      enabled: true
    }
  ]
```

□□□□□□□□

```
%{
  calling_prefix: nil,
  called_prefix: nil,
  source_smsc: nil,
  calling_match: "^00(\d+)$",           # 00 00 00
  calling_replace: "+\1",              # 000 +
  called_match: "^00(\d+)$",
  called_replace: "+\1",
  priority: 10,
  description: "00 00000000 +",
  enabled: true
}
```

00000000

```
%{
  calling_prefix: nil,
  called_prefix: nil,
  source_smsc: nil,
  calling_match: "^\\+?1?[\\s\\-\\.\\(\\)]*(\\d{3})[\\s\\-\\.\\(\\)]*(\\d{3})
[\\s\\-\\.\\(\\)]*(\\d{4})$",
  calling_replace: "+1\\1\\2\\3",
  called_match: "^\\+?1?[\\s\\-\\.\\(\\)]*(\\d{3})[\\s\\-\\.\\(\\)]*(\\d{3})
[\\s\\-\\.\\(\\)]*(\\d{4})$",
  called_replace: "+1\\1\\2\\3",
  priority: 50,
  description: "000000000000",
  enabled: true
}
```

00000000

00000000

```
%{
  calling_prefix: nil,
  called_prefix: "101", # 101
  source_smsc: "carrier_a", #
  calling_match: nil, #
  calling_replace: nil,
  called_match: "^101(\d+)$", # 101
  called_replace: "\1",
  priority: 5,
  description: "",
  enabled: true
}
```

```

config :sms_c,
  translation_rules: [
    # 1555 10000000000
    %{
      calling_prefix: "1555",
      called_prefix: nil,
      source_smsc: nil,
      calling_match: "^(1555\d{7})$",
      calling_replace: "+\1",
      called_match: nil,
      called_replace: nil,
      priority: 1,
      description: "1555 10000000000",
      enabled: true
    },

    # 50 10000000000
    %{
      calling_prefix: nil,
      called_prefix: nil,
      source_smsc: nil,
      calling_match: "^(\\d{10})$",
      calling_replace: "+\1",
      called_match: "^(\\d{10})$",
      called_replace: "+\1",
      priority: 50,
      description: "50 10000000000",
      enabled: true
    }
  ]

```

1555

1555 10000000000 SMS 10000000000

□□□□□□□□

```
# config/runtime.exs
config :sms_c,
  sms_routes: [
    # □□□□□□
    %{
      calling_prefix: nil,
      called_prefix: "+1",
      source_smsc: nil,
      dest_smsc: "north_america_gateway",
      source_type: nil,
      enum_domain: nil,
      auto_reply: false,
      auto_reply_message: nil,
      drop: false,
      charged: :default,
      weight: 100,
      priority: 50,
      description: "□□□□",
      enabled: true
    },

    # □□□□□□□□
    %{
      calling_prefix: nil,
      called_prefix: "+44",
      source_smsc: nil,
      dest_smsc: "uk_gateway_1",
      source_type: nil,
      enum_domain: nil,
      auto_reply: false,
      auto_reply_message: nil,
      drop: false,
      charged: :default,
      weight: 70,
      priority: 50,
      description: "□□□□□□70%",
      enabled: true
    },

    %{
      calling_prefix: nil,
      called_prefix: "+44",
```

```
source_smsc: nil,  
dest_smsc: "uk_gateway_2",  
source_type: nil,  
enum_domain: nil,  
auto_reply: false,  
auto_reply_message: nil,  
drop: false,  
charged: :default,  
weight: 30,  
priority: 50,  
description: "SMS Gateway 30%",  
enabled: true  
}  
]
```

配置项

```
# 配置 Web UI  
config :sms_c,  
  sms_routes: []
```

配置项

配置项

配置项

配置项

```
# config/config.exs  
config :sms_c,  
  batch_insert_batch_size: 100,      # 批处理大小  
  batch_insert_flush_interval_ms: 100 # 批处理刷新间隔
```

配置项

メッセージ	メッセージ数	遅延	メッセージレート	遅延
メッセージ	200	200ms	~5,000 msg/sec	遅延 200ms
メッセージ	100	100ms	~4,500 msg/sec	遅延 100ms
メッセージ	50	20ms	~3,000 msg/sec	遅延 20ms
メッセージ	10	10ms	~1,500 msg/sec	遅延 10ms

遅延

遅延

```
# config/config.exs
config :logger, :console,
  level: :info, # :debug, :info, :warning, :error
  format: "$time $metadata[$level] $message\n",
  metadata: [:request_id, :message_id, :route_id]
```

遅延 :info 遅延 :warning 遅延 :debug

遅延

遅延

```
config :logger,
  backends: [:console]
```

遅延

```
config :logger,  
  backends: [:console, {LoggerFileBackend, :file_log}]  
  
config :logger, :file_log,  
  path: "/var/log/sms_c/application.log",  
  level: :info,  
  format: "$time $metadata[$level] $message\n",  
  metadata: [:request_id, :message_id]
```

□□□□

□□ **logrotate** □Linux□□

```
# /etc/logrotate.d/sms_c  
/var/log/sms_c/*.log {  
  daily  
  rotate 30  
  compress  
  delaycompress  
  notifempty  
  create 0644 sms_user sms_group  
  sharedscripts  
  postrotate  
    # □□□□□□□□□□□□□□□□  
    systemctl reload sms_c  
  endscript  
}
```

□□□□□□□

□□□□□□□

□□□□□□□□□□5,000+ □□/□□□

```
# [][]
config :sms_c, SmsC.Repo,
  pool_size: 50

# [][][][]
config :sms_c,
  batch_insert_batch_size: 200,
  batch_insert_flush_interval_ms: 200

# [][][]
config :sms_c,
  dead_letter_time_minutes: 1440 # 24 []

# [][][][][][]
config :sms_c,
  default_charging_enabled: false

# [][][][][]
config :sms_c,
  cleanup_interval_minutes: 30
```

[][][][][]

[][][][][][]< 20ms[]

```
# 消息池
config :sms_c, SmsC.Repo,
  pool_size: 20

# 消息队列
config :sms_c,
  batch_insert_batch_size: 20,
  batch_insert_flush_interval_ms: 10

# 死信队列
config :sms_c,
  dead_letter_time_minutes: 4320 # 3 天

# 默认充电
config :sms_c,
  default_charging_enabled: true,
  ocs_url: "http://ocs.local:2080/jsonrpc"
```

消息池

消息队列

```
# 配置
config :sms_c, SmsC.Repo,
  pool_size: 5

# 消息队列配置
config :sms_c,
  batch_insert_batch_size: 1,
  batch_insert_flush_interval_ms: 10

# 日志配置
config :logger, :console,
  level: :debug

# 死信队列配置
config :sms_c,
  dead_letter_time_minutes: 60 # 1 分钟

# 默认计费配置
config :sms_c,
  default_charging_enabled: false
```

环境变量配置

环境变量配置

```
# 租户 1 配置
export DB_NAME=sms_c_tenant1
export OCS_TENANT=tenant1.example.com
export OCS_ACCOUNT=tenant1_account
export NODE_NAME=sms_tenant1@node1.example.com

# 租户 2 配置
export DB_NAME=sms_c_tenant2
export OCS_TENANT=tenant2.example.com
export OCS_ACCOUNT=tenant2_account
export NODE_NAME=sms_tenant2@node1.example.com
```

□□□□

□□□□□□

```
# □□□□□□
config :sms_c,
  cluster_nodes: [
    : "sms@us-east-1a.example.com",
    : "sms@us-east-1b.example.com",
    : "sms@us-west-1a.example.com" # □□□□□□□□□□
  ],
  smsc_node_name: "us-east-1a"
```

□□□□

□□□□□□□□□□

```
# □□□□□□
mix compile

# □□□□□□□□
mix ecto.create
mix ecto.migrate

# □□ OCS □□□□□□□□□□
curl -X POST http://localhost:2080/jsonrpc -H "Content-Type:
application/json" \
  -d '{"method":"SessionSv1.Ping","params":[],"id":1}'

# □□□□□□□□□□□□
iex -S mix phx.server
```

□□□□□□□□

□□□□□□□□□□□□□□

名前	説明	値
DB_USERNAME	データベースユーザー名	sms_prod_user
DB_PASSWORD	データベースパスワード	strong_password
DB_HOSTNAME	データベースホスト名	db.internal.example.com
DB_PORT	データベースポート	3306
DB_NAME	データベース名	sms_c_production
DB_POOL_SIZE	データベース接続プールサイズ	30
API_PORT	API リッスンポート	8443
API_LISTEN_IP	API リッスン IP	0.0.0.0
WEB_PORT	Web UI ポート	443
NODE_NAME	Erlang ノード名	sms@node1.example.com
ERLANG_COOKIE	Erlang Cookie	shared_cookie_value
OCS_URL	OCS API URL	http://ocs.local:2080/jsonrpc
OCS_TENANT	OCS テナント	sms.example.com

インストール

1. 依存パッケージをインストールする
2. 設定ファイルを生成する
3. サービスを起動する
4. サービスの状態を確認する
5. テストを実行する

- 0/00 SMSC
- 0/000000000000
- 000000000000
- 00000000
- 00000000000000

00000

- 0000 CDR 00000
- 00000000000000

00000

000000000000000000000000

```
config :sms_c,
  # 000000 Mnesia 00000000
  delete_message_body_after_delivery: false,

  # 0 Web UI 00000000
  hide_message_body_in_ui: false,

  # 0 CSV 0000000000
  hide_message_body_in_export: false
```

000

00	00
delete_message_body_after_delivery: true	00 Mnesia 0000000000
hide_message_body_in_ui: true	000000000000
hide_message_body_in_export: true	000000000000

00000

□□□□□□□□

```
config :sms_c,  
  delete_message_body_after_delivery: true,  
  hide_message_body_in_ui: true,  
  hide_message_body_in_export: true,  
  cdr_enabled: true # □□□□□□ CDR
```

□□□□□□□□

```
config :sms_c,  
  delete_message_body_after_delivery: false,  
  hide_message_body_in_ui: false,  
  hide_message_body_in_export: false,  
  cdr_enabled: true
```

□□□□

□□□□□□□□□□□□□□□□

```
[info] □□□□Mnesia□□□□24□□□  
[info] CDR 000□□□□□  
[info] □□□□□□□□□□□  
[info] OCS □□□□□□url: http://..., tenant: ...□
```

□□□□□□□□□□□□□□□□

SMS-C Prometheus



[←](#) | [README](#)



SMS-C Prometheus



Prometheus

`http://localhost:9568/metrics`

Prometheus



`sms_c.<category>.<metric_name>.<type>`

- `license` -
- `message` -
- `routing` -
- `enum` - ENUM/NAPTR
- `delivery` -
- `queue` -
- `charging` - /
- `mnesia` -

- `frontend` - 管理画面
- `location` - 位置情報
- `phoenix.endpoint` - HTTP API 接続
- `vm` - Erlang VM 接続

管理画面

sms_c_license_status

管理画面 Gauge

管理画面 OmniMessage SMS-C 接続状態

状態

- `1` - 接続中
- `0` - 接続失敗

接続

管理画面 `omnimessage`

管理画面 `omnimessage` の接続状態が `"NOLICENCE"` の場合

接続失敗原因

- 接続失敗原因を確認
- 接続失敗原因が `(dest_smsc)` の場合は **"NOLICENCE"**
- 接続失敗原因を確認
- UI 接続状態を確認
- 接続失敗原因を確認

接続

```
- alert: SMS_C_License_Invalid
  expr: sms_c_license_status == 0
  for: 1m
  labels:
    severity: critical
  annotations:
    summary: "SMS-C 异常"
    description: "异常 - 无许可证"
```

Prometheus

```
# 异常
sms_c_license_status == 1

# 正常
sms_c_license_status == 0

# 无许可证 异常
sms_c_routing_route_matched_count{dest_smsc="NOLICENCE"}
```

异常

sms_c_message_received_count

Counter

SMS-C 异常

异常

- source_smsc 异常 SMSC
- source_type 异常ims 电路切换 smpp
- message_type 异常 sms mms

异常

Counter/Counter

sms_c_message_validated_count

Counter

Counter

Counter

- `valid` Counter `true` | `false`

Counter/Counter

Counter > 5% Counter

sms_c_message_processing_stop_duration

Histogram

Counter

Counter

10, 50, 100, 250, 500, 1000, 2500, 5000 ms

Counter

- `success` Counter `true` | `false`

Counter

Counter p95 | p99 Counter SLA Counter

📄

- `action` 📄📄📄📄`drop`📄`auto_reply`📄`forward`📄
- `route_id` 📄📄📄📄📄📄

📄📄📄📄📄📄📄📄📄📄📄📄📄📄📄📄📄📄📄📄

📄📄📄📄📄📄📄📄📄📄📄📄📄📄📄📄📄📄📄📄📄📄

sms_c_routing_stop_duration

📄📄 Histogram

📄📄📄📄📄📄📄📄📄📄📄📄📄📄📄📄

📄📄📄📄

📄📄 1, 5, 10, 25, 50, 100, 250, 500 ms

📄📄

- `dest_smsc` 📄📄📄📄 SMSC

📄📄📄📄📄📄📄📄📄📄📄📄📄📄📄📄

📄📄📄📄📄📄📄📄📄📄📄📄📄📄📄📄 p95 > 50ms 📄📄

ENUM/NAPTR 📄📄📄📄

sms_c_enum_cache_hit_count

📄📄 Counter

📄📄📄📄📄📄 ENUM 📄📄📄📄📄📄 DNS 📄📄📄

📄📄

- `domain` ENUM

DNS

`sms_c_enum_cache_miss_count`

Counter

DNS ENUM

- `domain` ENUM

`cache_hit_rate = hits / (hits + misses)`

`sms_c_enum_cache_size_size`

Gauge

ENUM

TTL

`sms_c_enum_lookup_stop_duration`

Histogram

ENUM DNS

10, 50, 100, 250, 500, 1000, 2500, 5000 ms

Options

- `domain` ENUM
- `success` true | false
- `cache_hit` true | false

ENUM DNS

p95

sms_c_enum_naptr_records_record_count

Histogram

ENUM NAPTR

0, 1, 2, 3, 5, 10

Options

- `domain` ENUM

ENUM 1-3

0 DNS

Options

sms_c_delivery_queued_count

Counter

SMSC

Options

- `dest_smsc` SMSC

sms_c_delivery_attempted_count

Counter

- `dest_smsc` SMSC

sms_c_delivery_succeeded_count

Counter

SMSC

- `dest_smsc` SMSC

SLA

`success_rate = succeeded / queued`

sms_c_delivery_failed_count

Counter

□□□□□□□□□□□□□□□□□□□□

□□□

- `dest_smsc` □□□ SMSC □□
- `reason` □□□□□

□□□□□□□□□□□□□□□□□□□□

□□□□□□□□□□□□□□□□□□□□

sms_c_delivery_dead_letter_count

□□□ Counter

□□□□□□□□□□□□□□□□□□□□

□□

- `reason` □□□□□□□□□□ `max_retries_exceeded` □ `expired` □

□□□□□□□□□□□□□□□□□□□□

□□□□□□□□□□□□□□□□□□□□

sms_c_delivery_succeeded_attempt_count

□□□ Histogram

□□□□□□□□□□□□□□□□□□□□

□□ 1, 2, 3, 5, 10

□□□

- `dest_smsc` □□□ SMSC □□

□□□□□□□□□□□□□□□□□□□□

2

sms_c_delivery_failed_attempt_count

Histogram

1, 2, 3, 5, 10

- dest_smsc SMSC

sms_c_delivery_time_delta_delta_ms

Histogram

SMS-C

50, 100, 250, 500, 1000, 2000, 5000, 10000, 20000, 60000, 600000 ms

50ms 10

- source_smsc SMSC
- dest_smsc SMSC
- delivery_attempts 0 =

SMSC SLA

- p95 latency/throughput SLA requirements
- Performance optimization techniques

Prometheus Metrics

```

# 95th Percentile SMSC P95
histogram_quantile(0.95,
  sum by (source_smsc, dest_smsc, le) (
    rate(sms_c_delivery_time_delta_delta_ms_bucket[5m])
  )
)

# P99
histogram_quantile(0.99,
  sum by (le) (
    rate(sms_c_delivery_time_delta_delta_ms_bucket[5m])
  )
)

# SMSC
sum by (source_smsc) (rate(sms_c_delivery_time_delta_delta_ms_sum[5m]
/
sum by (source_smsc)
(rate(sms_c_delivery_time_delta_delta_ms_count[5m])))

# 95th Percentile
histogram_quantile(0.95,
  sum by (le)
(rate(sms_c_delivery_time_delta_delta_ms_bucket{delivery_attempts="0"
[5m])))
)
histogram_quantile(0.95,
  sum by (le)
(rate(sms_c_delivery_time_delta_delta_ms_bucket{delivery_attempts!="0"
[5m])))
)

# Topk-95th p95
topk(10,
  histogram_quantile(0.95,
    sum by (source_smsc, dest_smsc, le) (
      rate(sms_c_delivery_time_delta_delta_ms_bucket[1h])
    )
  )
)

# 2
sum(rate(sms_c_delivery_time_delta_delta_ms_bucket{le="2000"}[5m])) /

```

```

sum(rate(sms_c_delivery_time_delta_delta_ms_count[5m])) * 100

# 000000 2 0000
sum by (dest_smsc)
(rate(sms_c_delivery_time_delta_delta_ms_bucket{le="2000"}[5m])) /
sum by (dest_smsc) (rate(sms_c_delivery_time_delta_delta_ms_count[5m]
* 100

```

0000

sms_c_queue_size_size

000 Gauge

00000000000000000000000000000000

000

- `queue_type` 000000 message_queue dead_letter

00000000000000000000000000000000

00000000000000000000000000000000

sms_c_queue_size_pending

000 Gauge

00000000000000000000000000000000

000

- `queue_type` 000000

00000000000000000000000000000000

00000000000000000000000000000000

sms_c_queue_size_failed

Gauge

Queue size of failed messages

Tags

- queue_type

Queue size of failed messages

Queue size of failed messages

sms_c_queue_size_delivered

Gauge

Queue size of delivered messages

Tags

- queue_type

Queue size of delivered messages

Queue size of delivered messages

sms_c_queue_oldest_message_age_seconds

Gauge

Age of the oldest message in the queue

Tags

- queue_type

SLA

SLA > 300

sms_c_charging_requested_count

Counter

OCS

- account

sms_c_charging_succeeded_count

Counter

- account

$success_rate = \frac{succeeded}{requested}$

sms_c_charging_failed_count

Counter

□□□□□□□□□□□□

□□□

- account □□□□□□
- reason □□□□□□

□□□□□□□□□□□□□□□□□□□□□□□□

□□□□□□□□□□□□□□

sms_c_charging_succeeded_duration

□□□ Histogram

□□□□□□□□□□□□□□□□

□□□□□

□□ 10, 50, 100, 250, 500, 1000, 2500, 5000 ms

□□□

- account □□□□□□

□□□□□□□□□□□□□□□□□□□□□□□□

□□□□ p95 □□□□□□□□□□□□□□□□

□□□□□□□□

sms_c_mnesia_table_size_record_count

□□□ Gauge

□□□□□ Mnesia □□□□□□□□□□□□□□ 10 □□□□□□

表名

- table 表名

表名

- sms_route - SMS 表名
- message_store - 消息存储表名
- location_store - 位置存储表名
- frontend_store - 前端/SMSC 表名
- translation_rule - 翻译规则表名
- cell_tower_store - 基站存储表名
- message_events - 消息事件表名

表名

表名

表名 **Prometheus** 表名

```
# 表名  
sms_c_mnesia_table_size_record_count  
  
# 表名  
sms_c_mnesia_table_size_record_count{table="message_store"}  
  
# 表名  
sms_c_mnesia_table_size_record_count{table="location_store"}  
  
# 表名  
sms_c_mnesia_table_size_record_count{table="sms_route"}
```

sms_c_frontend_status_count

表名 Gauge

表名

Counter

- `frontend_name` Counter
- `status` Counter `connected` `disconnected`

Counter

Counter

sms_c_location_registered_count

Counter

Counter/Counter

Counter

- `location` Counter/SMSC Counter
- `ims_capable` Counter IMS `true/false`

Counter IMS Counter IMS Counter

Counter

- Counter
- Counter
- IMS Counter

Counter

```
# Counter
rate(sms_c_location_registered_count[1m])

# IMS Counter IMS Counter
sum(rate(sms_c_location_registered_count{ims_capable="true"}[5m]))
/
sum(rate(sms_c_location_registered_count[5m]))
```

sms_c_location_active_registrations_count

📊 Gauge

📍📠📱📡📶📇/SMSC📱📡📶📇 IMS 📱📡📶📇 10 📱📡📶📇📱📡📶📇

📱📡

- `location`📱📡📶📇/SMSC 📱📡
- `ims_capable`📱📡📶📇 IMS 📱📡`true/false`

📱📡📶📇📱📡📶📇📱📡📶📇 IMS 📱📡📶📇📱📡📶📇 SMSC 📱📡📶📇📱📡📶📇

📱📡📶📇📱📡

- 📱📡📶📇📱📡📶📇📱📡📶📇
- 📱📡📶📇📱📡
- 📱📡📶📇📱📡

📱📡 **Prometheus** 📱📡

```

# 總計
sum(sms_c_location_active_registrations_count)

# 按位置分組
sum by (location) (sms_c_location_active_registrations_count)

# 按位置分組，IMS 支援
sum by (location)
(sms_c_location_active_registrations_count{ims_capable="true"})

# 按位置分組，IMS 支援百分比
sum by (location)
(sms_c_location_active_registrations_count{ims_capable="true"}) /
sum by (location) (sms_c_location_active_registrations_count) *
100

# 按 IMS 支援狀態分組
sum by (ims_capable) (sms_c_location_active_registrations_count)

# 按位置分組，Top 10
topk(10, sum by (location)
(sms_c_location_active_registrations_count))

# 按位置分組，IMS 支援百分比
sum by (location) (sms_c_location_active_registrations_count) /
sum(sms_c_location_active_registrations_count) * 100

```

HTTP API 測試

phoenix_endpoint_stop_duration

分布 (Histogram)

HTTP 測試

測試

- route API 測試 `/api/messages` `/api/frontends`

10ms 50ms 100ms 250ms 500ms 1s 2.5s 5s

API SLA

- P95 > 500ms
- P99 > 1s
-

```
# P95
histogram_quantile(0.95,
  rate(phoenix_endpoint_stop_duration_bucket[5m]))

# 1
sum(rate(phoenix_endpoint_stop_duration_bucket{le="1000"}[5m]))
```

phoenix_endpoint_stop_count

Counter

HTTP HTTP

- route API
- status HTTP 200 201 400 404 500

API SLA

- > 5%
- 5xx
-

□□□□

```
# □□□□□□□□
sum by (route) (rate(phoenix_endpoint_stop_count[5m]))

# □□□□□□□□
sum by (route) (rate(phoenix_endpoint_stop_count{status=~"5.."}
[5m])) /
sum by (route) (rate(phoenix_endpoint_stop_count[5m]))

# □□□
sum(rate(phoenix_endpoint_stop_count{status=~"2.."}[5m])) /
sum(rate(phoenix_endpoint_stop_count[5m]))
```

phoenix_router_dispatch_exception_count

□□□Counter

□□□ HTTP □□□□□□□□□□/□□□□□

□□□

- route □□□□□ API □□□□
- kind □□□□□ error□exit□throw□

□□□□□□□□□□□□□□□□□□□□□□□□

□□□□□□□□□□□□□□□□□□

□□□□□

```
# □□□□□□□□
rate(phoenix_router_dispatch_exception_count[5m])

# □□□□□□□□□□
increase(phoenix_router_dispatch_exception_count[1h])
```

Erlang VM

vm_memory_total

Gauge

Erlang VM

> 80%

vm_memory_processes

Gauge

Erlang

vm_total_run_queue_lengths_total

Gauge

CPU

CPU

10 * CPU

vm_system_counts_process_count

Gauge

VM 262,144

262,144

10

-
- Mnesia
- ENUM

SMSC

$(\text{sms_c_delivery_succeeded_count}) / (\text{sms_c_delivery_queued_count})$

> 95%

- sms_c_message_processing_stop_duration
- sms_c_delivery_time_delta_delta_ms

ENUM CACHE MISS COUNT

ENUM CACHE MISS

ENUM CACHE MISS

`(sms_c_enum_cache_hit_count) / (sms_c_enum_cache_hit_count + sms_c_enum_cache_miss_count)`

Cache miss > 80% indicates TTL is too short

ROUTE MATCH

ROUTE MATCH

`sms_c_routing_route_matched_count` by `route_id`

ROUTE MATCH

QUEUE SIZE

QUEUE SIZE

QUEUE

- `sms_c_queue_size_pending` (pending)
- `sms_c_queue_oldest_message_age_seconds` (oldest)

pending + oldest = total

DELIVERY

DELIVERY

`sms_c_delivery_succeeded_attempt_count` histogram percentiles

□□□□ p95 > 1□□□□□□□□□□□□□□□□□□□□

报警规则

报警名称	报警规则	报警级别	报警模板
消息路由失败	<code>routing_failed_count > 10</code>	Critical	消息路由失败: {value}
消息队列积压	<code>queue_size_pending > 100</code>	Warning	消息队列积压: {value}
消息队列最老消息过期	<code>queue_oldest_message_age_seconds > 300</code>	Critical	消息队列最老消息过期: {value} SLA
消息投递失败	<code>delivery_failed_count > 10</code>	High	消息投递失败: {value}
消息投递死信	<code>delivery_dead_letter_count > 0</code>	High	消息投递死信: {value}
ENUM 查找耗时	<code>enum_lookup_stop_duration p95 > 5000ms</code>	Warning	ENUM 查找耗时: {value} DNS
ENUM 命中率	<code>ENUM命中率 < 0.7</code>	Warning	ENUM 命中率: {value}
前端断开连接	<code>frontend_status_count{status="disconnected"} > 0</code>	High	前端断开连接: {value}
消息充电失败	<code>charging_failed_count > 10</code>	High	消息充电失败: {value}
消息处理耗时	<code>message_processing_stop_duration p95 > 1000ms</code>	Warning	消息处理耗时: {value}

□□□□□

□□□□□

□□□□□□□□□□

□□□

1. □□□□□□□□□□/□□/□□□
 2. □□□□□□□□□□□□□□□□
 3. □□□□□□□□□□
 4. p95 □□□□□□□□
 5. □□□□□□□
 6. □□□□□
-

□□□□□

□□□□□□□□□□

□□□

1. □□□□□□□□□□□□
 2. □□□□□□□□□□
 3. ENUM □□□□□□□□□□
 4. □□□□□□□□□□
 5. □□□□□□□
 6. □□□□□
-

□□□□□

□□□□□□□□□□

□□□

1. 检查 SMSC 配置
 2. 检查 SMSC 状态
 3. 检查网络配置
 4. 检查日志输出
 5. ENUM 配置
 6. 检查数据库
-

配置

配置 Prometheus 监控

- 每 15 秒
- **5** 秒每 90 秒
- **1** 秒每 2 秒

配置 Prometheus 监控

配置

配置 Prometheus 监控

配置 Prometheus 监控

1. 配置 `sms_c_message_received_count` - 接收消息数
 2. 配置 `sms_c_routing_failed_count` - 路由失败数
 3. 配置 `sms_c_delivery_queued_count` - 排队等待数
 4. 配置 `sms_c_delivery_failed_count` - 发送失败数
 5. 配置 `dest_smsc` 配置项
-

短信处理时长

指标

1. `sms_c_message_processing_stop_duration` 秒 - 短信处理时长
 2. `sms_c_routing_stop_duration` - 路由时长
 3. `sms_c_enum_lookup_stop_duration` - ENUM 查找时长
 4. `sms_c_charging_succeeded_duration` - 计费成功时长
 5. 短信接收时长
-

短信队列与投递

指标

1. `sms_c_queue_size_pending` 个 - 待处理短信队列大小
 2. `sms_c_delivery_attempted_count` - 尝试投递次数
 3. `sms_c_delivery_failed_count` - 投递失败次数
 4. `sms_c_delivery_time_delta_delta_ms` - 投递时间差
 5. `dest_smsc` 短信中心号码
-

Prometheus 配置

配置

短信接收速率

```
rate(sms_c_message_received_count[5m])
```

短信接收速率

```
rate(sms_c_message_received_count[1h]) * 60
```

增加计数

```
increase(sms_c_message_received_count[24h])
```

按源类型求和

```
sum by (source_type) (rate(sms_c_message_received_count[5m]))
```

按 SMSC 求和

```
sum by (source_smsc) (rate(sms_c_message_received_count[5m]))
```

成功率

成功率公式

```
(rate(sms_c_delivery_succeeded_count[5m]) /  
rate(sms_c_delivery_queued_count[5m])) * 100
```

失败率

```
(rate(sms_c_delivery_failed_count[5m]) /  
rate(sms_c_delivery_queued_count[5m])) * 100
```

95分位数

```
histogram_quantile(0.95,  
sms_c_delivery_succeeded_attempt_count_bucket)
```

按目标 SMSC 求和

```
sum by (dest_smsc) (rate(sms_c_delivery_succeeded_count[5m]))
```

□□□□□□

```
sum by (reason) (rate(sms_c_delivery_failed_count[5m]))
```

□□□□□**p95**□□

```
histogram_quantile(0.95,  
sms_c_delivery_time_delta_delta_ms_bucket)
```

□□□□□**p99**□□

```
histogram_quantile(0.99,  
sms_c_delivery_time_delta_delta_ms_bucket)
```

□□□□

□□□□□□□□

```
sms_c_queue_size_pending
```

□□□□□□□□□□

```
sms_c_queue_size_failed
```

□□□□□□□□□□□□

```
sms_c_queue_oldest_message_age_seconds / 60
```

□□□□□□□□□□□□

```
rate(sms_c_queue_size_size[1h]) * 3600
```

□□□□□□□□

```
rate(sms_c_delivery_queued_count[5m])
```

队列速率

```
rate(sms_c_delivery_succeeded_count[5m]) +  
rate(sms_c_delivery_failed_count[5m])
```

成功 - 失败

```
rate(sms_c_delivery_queued_count[5m]) -  
(rate(sms_c_delivery_succeeded_count[5m]) +  
rate(sms_c_delivery_failed_count[5m]))
```

成功率

失败率

```
(1 - (rate(sms_c_routing_failed_count[5m]) /  
(rate(sms_c_routing_route_matched_count[5m]) +  
rate(sms_c_routing_failed_count[5m]))) * 100
```

路由成功率

```
topk(10, sum by (route_id, dest_smsc)  
(rate(sms_c_routing_route_matched_count[1h])))
```

路由延迟 p50 p95 p99

```
histogram_quantile(0.50, sms_c_routing_stop_duration_bucket)  
histogram_quantile(0.95, sms_c_routing_stop_duration_bucket)  
histogram_quantile(0.99, sms_c_routing_stop_duration_bucket)
```

路由延迟分布

```
rate(sms_c_routing_failed_count[5m]) * 60
```

ENUM

```
increase(sms_c_routing_action_count{action="drop"}[1h])
```

ENUM

```
increase(sms_c_routing_action_count{action="auto_reply"}[1h])
```

ENUM

ENUM

```
rate(sms_c_enum_cache_hit_count[5m]) /  
(rate(sms_c_enum_cache_hit_count[5m]) +  
rate(sms_c_enum_cache_miss_count[5m]))
```

ENUM

```
(rate(sms_c_enum_cache_hit_count[5m]) /  
(rate(sms_c_enum_cache_hit_count[5m]) +  
rate(sms_c_enum_cache_miss_count[5m]))) * 100
```

ENUM p95

```
histogram_quantile(0.95, sms_c_enum_lookup_stop_duration_bucket)
```

ENUM

```
# 命中率
rate(sms_c_enum_cache_hit_count[5m])

# 命中率 DNS 失败
rate(sms_c_enum_cache_miss_count[5m])
```

命中率 NAPTR 命中率

```
rate(sms_c_enum_naptr_records_record_count_sum[5m]) /
rate(sms_c_enum_naptr_records_record_count_count[5m])
```

ENUM 命中率

```
sms_c_enum_cache_size_size
```

命中率

命中率 p95

```
histogram_quantile(0.95,
sms_c_message_processing_stop_duration_bucket)
```

命中率 p99

```
histogram_quantile(0.99,
sms_c_message_processing_stop_duration_bucket)
```

命中率

```
rate(sms_c_message_processing_stop_duration_count{success="false"}
[5m])
```

命中率

```
rate(sms_c_message_validated_count{valid="false"}[5m]) /  
rate(sms_c_message_validated_count[5m])
```

□□□□

□□□□□□

```
rate(sms_c_charging_succeeded_count[5m]) /  
rate(sms_c_charging_requested_count[5m])
```

□□□□□□□□

```
rate(sms_c_charging_failed_count[5m]) * 60
```

□□□□□**p95**□□

```
histogram_quantile(0.95, sms_c_charging_succeeded_duration_bucket)
```

□□□□□□□□

```
sum by (account) (rate(sms_c_charging_requested_count[1h]))
```

□□□□

□□□□□

```
sum(sms_c_frontend_status_count{status="connected"})
```

□□□□□□□□

```
sum(sms_c_frontend_status_count{status="disconnected"})
```

□□□□□□

```
sum by (frontend_name)
(sms_c_frontend_status_count{status="connected"})
```

□□□□

Mnesia □□□□

```
sms_c_mnesia_table_size_record_count
```

□□□□

```
sms_c_mnesia_table_size_record_count{table="sms_route"}
```

□□□□□□

```
sms_c_mnesia_table_size_record_count{table="translation_rule"}
```

Grafana □□□□□

□□□ **1**□□□□□

□□□□□□□□□□□□□□

□□□

1. □□□□□□□□

- □□□ `rate(sms_c_message_received_count[5m])`
- □□□ `rate(sms_c_delivery_succeeded_count[5m])`
- □□□□□/□
- □□□{{source_type}}

2. 消息成功率

- $\text{rate}(\text{sms_c_delivery_succeeded_count}[5\text{m}]) / \text{rate}(\text{sms_c_delivery_queued_count}[5\text{m}]) * 100$
- 范围0-100%
- 阈值
 - < 90
 - $90-95$
 - > 95

3. 队列大小

- `sms_c_queue_size_pending`
- `sms_c_queue_size_failed`
- 范围
- `{{queue_type}}`

4. 队列最老消息年龄

- $\text{sms_c_queue_oldest_message_age_seconds} / 60$
- 范围
- 阈值
 - < 5
 - $5-10$
 - > 10

5. 连接数

- `sum(sms_c_frontend_status_count{status="connected"})`
- 范围
- 阈值

6. 消息路由失败率

- $\text{rate}(\text{sms_c_routing_failed_count}[5\text{m}]) * 60$
- 范围/阈值
- > 0

2. 2. 2. 2. 2.

2. 2. 2. 2. 2.

2. 2.

1. 2. 2. 2. 2.

- `histogram_quantile(0.50, sms_c_message_processing_stop_duration_bucket)` p50
- `histogram_quantile(0.95, sms_c_message_processing_stop_duration_bucket)` p95
- `histogram_quantile(0.99, sms_c_message_processing_stop_duration_bucket)` p99
- 2. 2.
- 2. 2.

2. 2. 2. 2. 2.

- `histogram_quantile(0.95, sms_c_routing_stop_duration_bucket)`
- `ENUM histogram_quantile(0.95, sms_c_enum_lookup_stop_duration_bucket)`
- `histogram_quantile(0.95, sms_c_charging_succeeded_duration_bucket)`
- `histogram_quantile(0.95, sms_c_delivery_time_delta_delta_ms_bucket)`
- 2. 2.
- 2. 2.

3. 2. 2. 2. 2.

- `sms_c_delivery_succeeded_attempt_count_bucket`
- 2. 2. 2. 2. 2.
- 2. 2. 2. 2. 2.

4. ENUM 2. 2. 2. 2.

- `rate(sms_c_enum_cache_hit_count[5m]) / (rate(sms_c_enum_cache_hit_count[5m]) + rate(sms_c_enum_cache_miss_count[5m]))`
- `sms_c_enum_cache_size_size`
- Y `rate(sms_c_enum_cache_hit_count[5m]) / (rate(sms_c_enum_cache_hit_count[5m]) + rate(sms_c_enum_cache_miss_count[5m]))`

5. `rate(sms_c_enum_cache_hit_count[5m]) / (rate(sms_c_enum_cache_hit_count[5m]) + rate(sms_c_enum_cache_miss_count[5m]))`

- `rate(sms_c_message_processing_stop_duration_count{success="true"}[5m]) / rate(sms_c_message_processing_stop_duration_count[5m]) * 100`
- `rate(sms_c_message_processing_stop_duration_count{success="true"}[5m]) / rate(sms_c_message_processing_stop_duration_count[5m]) * 100`
- `rate(sms_c_message_processing_stop_duration_count{success="true"}[5m]) / rate(sms_c_message_processing_stop_duration_count[5m]) * 100`
 - `rate(sms_c_message_processing_stop_duration_count{success="true"}[5m]) < 95`
 - `rate(sms_c_message_processing_stop_duration_count{success="true"}[5m]) >= 95`
 - `rate(sms_c_message_processing_stop_duration_count{success="true"}[5m]) > 99`

3. `rate(sms_c_message_processing_stop_duration_count{success="true"}[5m]) / rate(sms_c_message_processing_stop_duration_count[5m]) * 100`

`rate(sms_c_message_processing_stop_duration_count{success="true"}[5m]) / rate(sms_c_message_processing_stop_duration_count[5m]) * 100`

`rate(sms_c_message_processing_stop_duration_count{success="true"}[5m]) / rate(sms_c_message_processing_stop_duration_count[5m]) * 100`

1. `rate(sms_c_message_processing_stop_duration_count{success="true"}[5m]) / rate(sms_c_message_processing_stop_duration_count[5m]) * 100`

- `sum by (source_type) (increase(sms_c_message_received_count[1h]))`
- `sum by (source_type) (increase(sms_c_message_received_count[1h]))`
- `sum by (source_type) (increase(sms_c_message_received_count[1h]))`

2. `sum by (source_smsc) (rate(sms_c_message_received_count[1h]))`

- `sum by (source_smsc) (rate(sms_c_message_received_count[1h]))`
- `sum by (source_smsc) (rate(sms_c_message_received_count[1h]))`
- `sum by (source_smsc) (rate(sms_c_message_received_count[1h]))`

3. `sum by (source_smsc) (rate(sms_c_message_received_count[1h]))`

- 统计
 - 统计 ID
 - 统计 SMSC
 - 统计 1h 统计 `sum by (route_id, dest_smsc)`
`(increase(sms_c_routing_route_matched_count[1h]))`
 - 统计
 - 统计
- 统计

4. 统计

- 统计 `sum by (dest_smsc)`
`(rate(sms_c_delivery_succeeded_count[5m]))`
- 统计/
- 统计
- 统计 `{{dest_smsc}}`

5. 统计 统计

- 统计 `increase(sms_c_routing_action_count{action="drop"}[1h])`
- 统计 `increase(sms_c_routing_action_count{action="auto_reply"}[1h])`
- 统计

6. 统计

- 统计 `rate(sms_c_message_received_count[1h]) * 3600`
- 统计 7
- 统计

统计 4 统计

统计

统计

1. 统计

- `rate sms_c_queue_size_size`
- `rate sms_c_queue_size_size`
- `rate sms_c_queue_size_size`

2. `rate sms_c_mnesia_table_size_record_count`

- `rate sms_c_mnesia_table_size_record_count{table="sms_route"}`
- `rate sms_c_mnesia_table_size_record_count{table="translation_rule"}`
- `rate sms_c_mnesia_table_size_record_count{table="translation_rule"}`

3. `rate sms_c_delivery_queued_count`

- `rate sms_c_delivery_queued_count[5m] - (rate sms_c_delivery_succeeded_count[5m] + rate sms_c_delivery_failed_count[5m])`
- `rate sms_c_delivery_queued_count[5m]`
- `rate sms_c_delivery_succeeded_count[5m]`
- `rate sms_c_delivery_failed_count[5m]`

4. `max_over_time rate sms_c_message_received_count`

- `max_over_time rate sms_c_message_received_count[5m][24h:]`
- `max_over_time rate sms_c_message_received_count[5m][24h:]`
- `max_over_time rate sms_c_message_received_count[5m][24h:]`

5. `rate sms_c_message_received_count`

- `rate sms_c_message_received_count / MAX_CAPACITY * 100`
- `rate sms_c_message_received_count / MAX_CAPACITY * 100`
- `rate sms_c_message_received_count / MAX_CAPACITY * 100`
- `rate sms_c_message_received_count / MAX_CAPACITY * 100`
 - `rate sms_c_message_received_count / MAX_CAPACITY * 100 < 70`
 - `rate sms_c_message_received_count / MAX_CAPACITY * 100 70-85`
 - `rate sms_c_message_received_count / MAX_CAPACITY * 100 > 85`

5 SLA

SLA

1. SLA

- $\text{rate}(\text{sms_c_delivery_succeeded_count}[1h]) / \text{rate}(\text{sms_c_delivery_queued_count}[1h]) * 100$
- 99%
- - < 95
 - 95-99
 - ≥ 99

2. SLA

- $\text{count}(\text{sms_c_delivery_time_delta_delta_ms_bucket}\{\text{le}="5000"\}) / \text{count}(\text{sms_c_delivery_time_delta_delta_ms_bucket})$
- 5
-

3. SLA

- 5 $\text{increase}(\text{sms_c_queue_oldest_message_age_seconds}\{\} > 300)[24h:]$
- 0

4.

- $\text{up}\{\text{job}="sms-c"\}$
- 1 = 0 =
-

5.

- $\text{avg_over_time}((\text{rate}(\text{sms_c_delivery_succeeded_count}[1h]) / \text{rate}(\text{sms_c_delivery_queued_count}[1h]))[24h:1h])$

- 平均遅延 30 秒
- SLA 達成 99%

監視項目

監視

アラート

```

alert: RoutingFailuresDetected
expr: increase(sms_c_routing_failed_count[5m]) > 0
for: 2m
labels:
  severity: critical
annotations:
  summary: "{ $value } 5 分間"
  description: "監視項目"

```

アラート

```

alert: MessageQueueBacklog
expr: sms_c_queue_size_pending > 10000
for: 5m
labels:
  severity: critical
annotations:
  summary: "バックログ { $value } あり"
  description: "監視項目"

```

アラート

```
alert: OldMessagesInQueue
expr: sms_c_queue_oldest_message_age_seconds > 300
for: 2m
labels:
  severity: critical
annotations:
  summary: "队列消息最老年龄 > 300s"
  description: "队列消息最老年龄 > 300s"
```

队列消息最老年龄 > 300s

```
alert: NoActiveFrontends
expr: sum(sms_c_frontend_status_count{status="connected"}) == 0
for: 1m
labels:
  severity: critical
annotations:
  summary: "没有活跃的客户端"
  description: "没有活跃的客户端"
```

没有活跃的客户端

```
alert: DeadLetterMessagesIncreasing
expr: rate(sms_c_delivery_dead_letter_count[10m]) > 0
for: 5m
labels:
  severity: critical
annotations:
  summary: "死信消息数量增加"
  description: "死信消息数量增加"
```

死信消息数量增加

死信消息数量增加

```
alert: LowDeliverySuccessRate
expr: (rate(sms_c_delivery_succeeded_count[10m]) /
rate(sms_c_delivery_queued_count[10m])) < 0.95
for: 10m
labels:
  severity: warning
annotations:
  summary: "🔴🔴🔴🔴 {{ $value | humanizePercentage }}"
  description: "🔴🔴🔴 95%🔴🔴🔴🔴🔴🔴"
```

🔴🔴🔴🔴

```
alert: HighDeliveryRetryRate
expr: histogram_quantile(0.95,
sms_c_delivery_succeeded_attempt_count_bucket) > 2
for: 15m
labels:
  severity: warning
annotations:
  summary: "95 🟡🟡🟡🟡🟡🟡{{ $value }}"
  description: "🟡🟡🟡🟡🟡🟡🟡🟡🟡🟡"
```

🟡🟡🟡🟡🟡

```
alert: SlowMessageProcessing
expr: histogram_quantile(0.95,
sms_c_message_processing_stop_duration_bucket) > 1000
for: 10m
labels:
  severity: warning
annotations:
  summary: "95 🟡🟡🟡🟡🟡{{ $value }}ms"
  description: "🟡🟡🟡🟡🟡🟡🟡🟡"
```

ENUM 🟡🟡🟡🟡

- Prometheus `rate()` `increase()`
- Gauge
- Histogram p50 p95 p99
- Prometheus
- 5m 1h 24h+
- Prometheus
- Grafana `dest_smsc` `source_smsc`



SMS-C

[←](#) [README](#)

概要

SMS-Cは、Mnesiaを使用したSMS管理システムです。

インストール

- 依存関係をインストールする
- プロジェクトをクローンする
- SMSC**をビルドする
- ポート1-255を解放する
- データベースを初期化する
- 起動スクリプト/コマンドを実行する
- 実行ファイル `runtime.exe` を生成する
- デモアプリケーションを実行する
- Web UI**    CRUDを実行する
- デモアプリケーションを実行する
- ポート/コマンドを実行する
- デモアプリケーションを実行する

使い方

インストール

インストール方法

欄名	型別	説明	デフォルト値
rule_id	整数	規則ID	0
calling_prefix	文字列/nil	発信番号文字列 (nil = 未指定)	空文字列
called_prefix	文字列/nil	着信番号文字列 (nil = 未指定)	空文字列
source_smsc	文字列/nil	送信元SMS-C番号 (nil = 未指定)	空文字列
calling_match	文字列/nil	発信番号一致パターン	空文字列
calling_replace	文字列/nil	発信番号置換パターン	空文字列
called_match	文字列/nil	着信番号一致パターン	空文字列
called_replace	文字列/nil	着信番号置換パターン	空文字列
priority	整数	優先順位 (1-255)	1
description	文字列	説明	空文字列
enabled	ブール値	有効/無効	有効
continue	ブール値	続行 (false)	有効

規則ID、発信番号一致パターン、着信番号一致パターン、送信元SMS-C番号

デフォルト値

有効/無効

1. 規則ID
2. 発信番号一致パターン
 - calling_prefix
 - called_prefix
 - source_smsc

3. `calling_match` `calling_replace`

- `calling_match` `calling_replace`

- `called_match` `called_replace`

4. `continue`

- `continue: false` →

- `continue: true` → 2

5. `continue`

`continue`

`continue`

□□□□

□□□□□□
□□□□□□

□□□□ = □□□□□□□□
□□□□□□ = □

OmniCharge

OmniRAN

Downloads

☒ □□□□ ▼

Omnitouch Website ↗

□□□□□□
□□□□□□□□□□

□□□□

□□:
□□□□
□□□□□□

□□□□

□□□□
calling_match →
calling_replace
called_match →
called_replace

□□□□□□
□□□□□□□□

□□□□□□
continue: true?

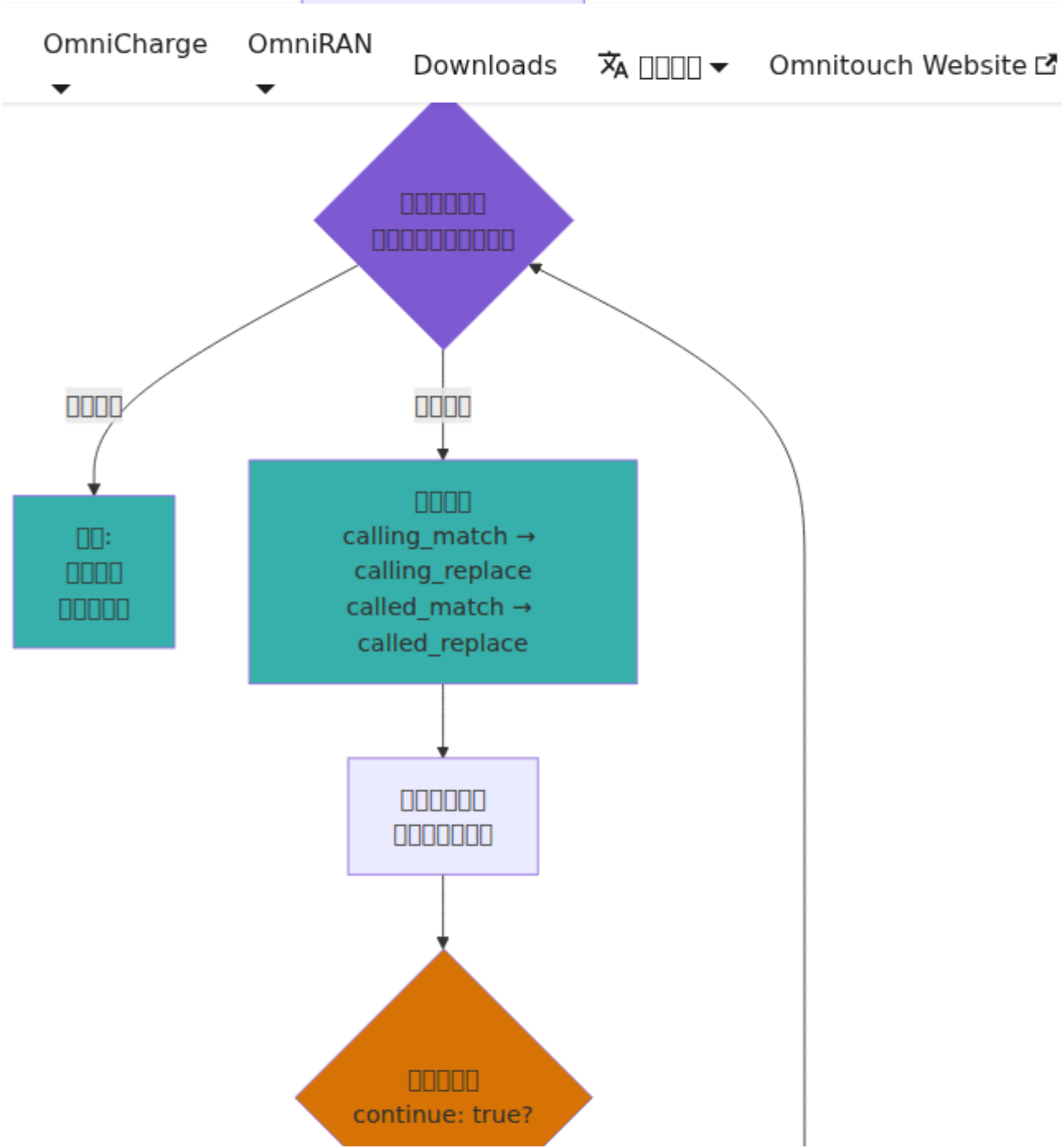

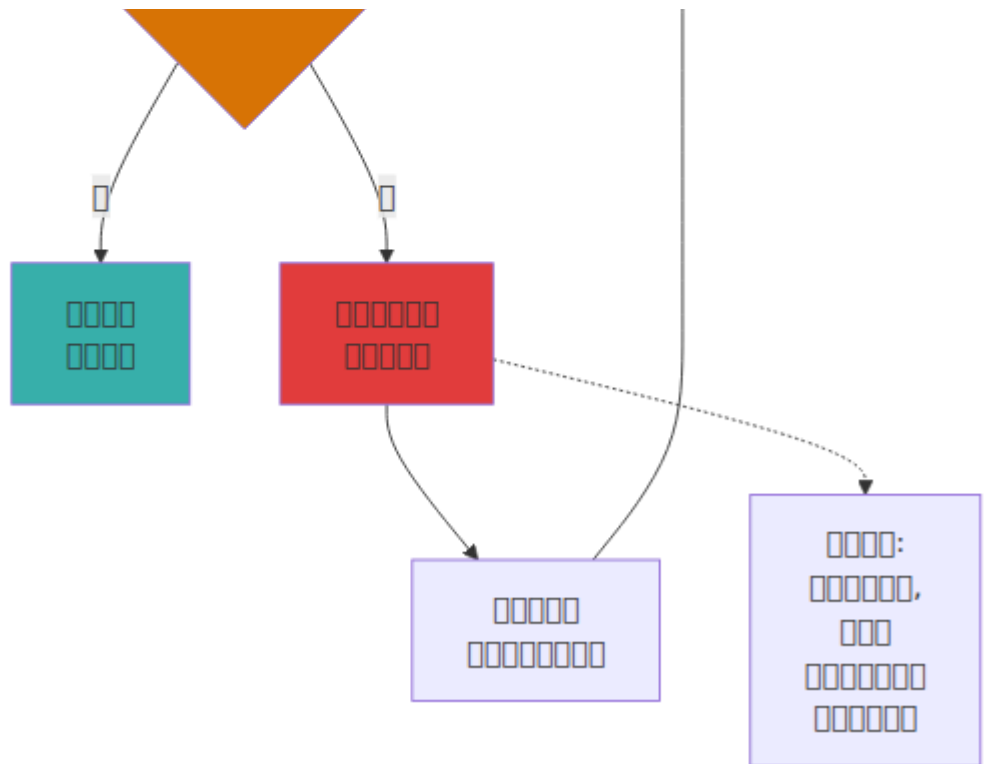

□□□

- nil □□□□□□□□□□□□□□
- □□□□□□□□□□□□□□□□
- □□□□□□□□ nil □□/□□□□□□□□□□□□□□

□□□□□□□□□□□□□□

Parse error on line 20: ...] style R1 fill:#38B2AC style R -----^
 Expecting 'SOLID_OPEN_ARROW', 'DOTTED_OPEN_ARROW', 'SOLID_ARROW',
 'BIDIRECTIONAL_SOLID_ARROW', 'DOTTED_ARROW',
 'BIDIRECTIONAL_DOTTED_ARROW', 'SOLID_CROSS', 'DOTTED_CROSS',
 'SOLID_POINT', 'DOTTED_POINT', got 'TXT'

□□

□□□□

□□□\n□□?

□\nconfig/runtime.exs□□
□□

□□□□□□□□□□

□□□□□□

□□?

□□□Mnesia

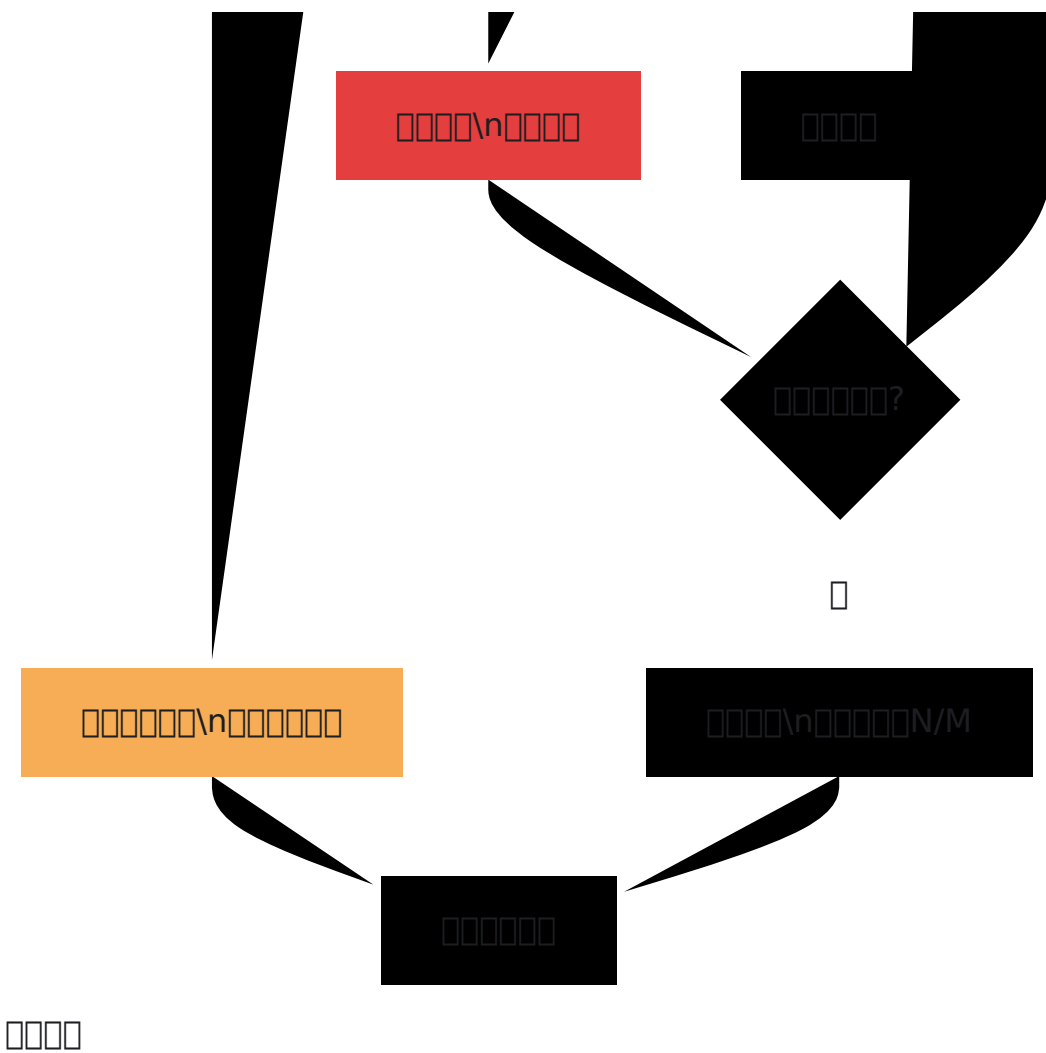

```
# config/runtime.exs
config :sms_c, :translation_rules, [
  # 1000000000+1
  %{
    calling_prefix: nil,
    called_prefix: nil,
    source_smsc: "us_domestic_smsc",
    calling_match: "^(\\d{10})$",
    calling_replace: "+1\\1",
    called_match: "^(\\d{10})$",
    called_replace: "+1\\1",
    priority: 10,
    description: "1000000000SMS1000000000+1",
    enabled: true,
    continue: false
  },

  # 0000000000
  %{
    calling_prefix: "00",
    called_prefix: nil,
    source_smsc: nil,
    calling_match: "^00(.+)$",
    calling_replace: "+\\1",
    called_match: nil,
    called_replace: nil,
    priority: 5,
    description: "0000000000+",
    enabled: true,
    continue: true # 00000000
  },

  # 00000000000000
  %{
    calling_prefix: "+44",
    called_prefix: "+44",
    source_smsc: nil,
    calling_match: "^\\+44(.*)$",
    calling_replace: "0044\\1",
    called_match: "^\\+44(.*)$",
    called_replace: "0044\\1",
    priority: 20,
    description: "00000000000000",
  },
]
```

```
enabled: true,  
continue: false  
}  
]
```

□□

□□□□

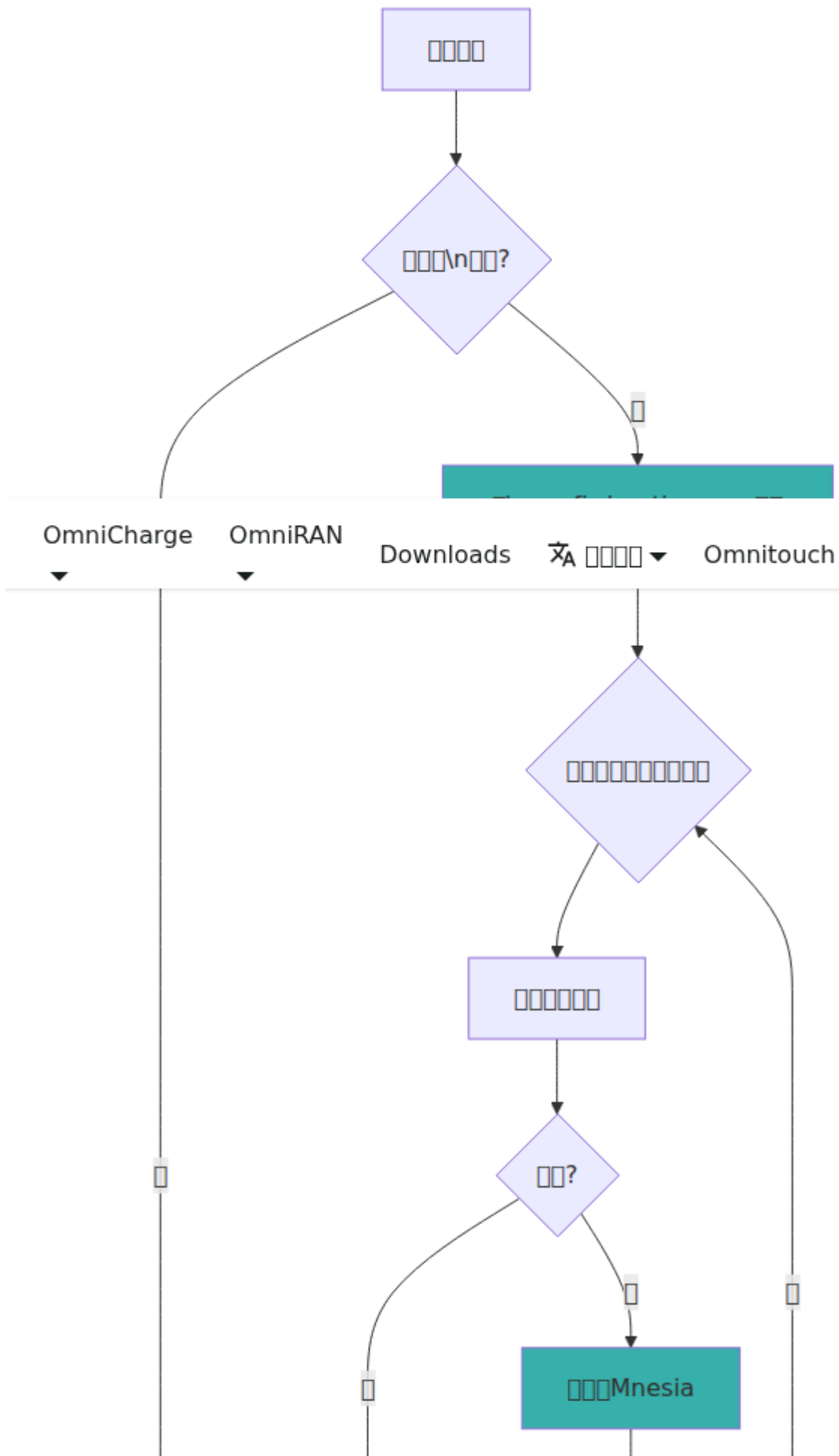

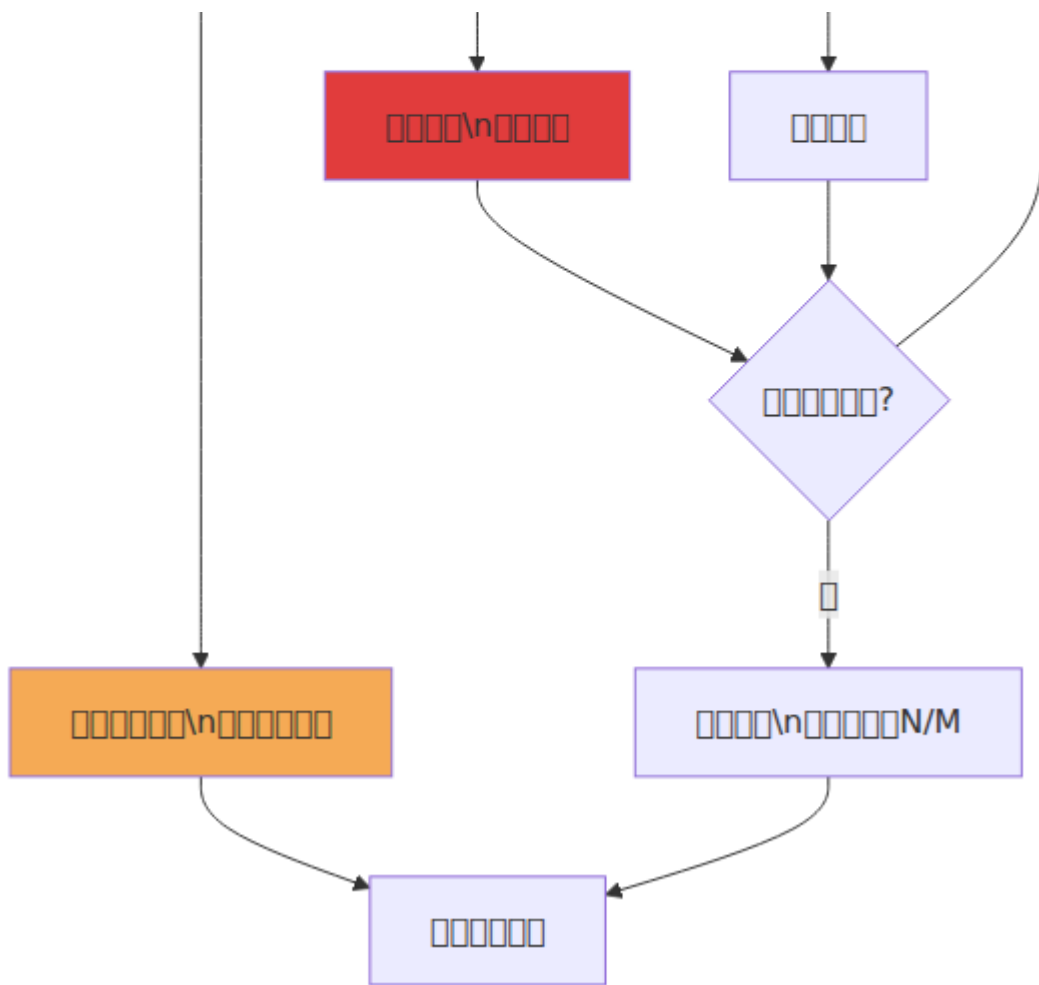

□□□□□□

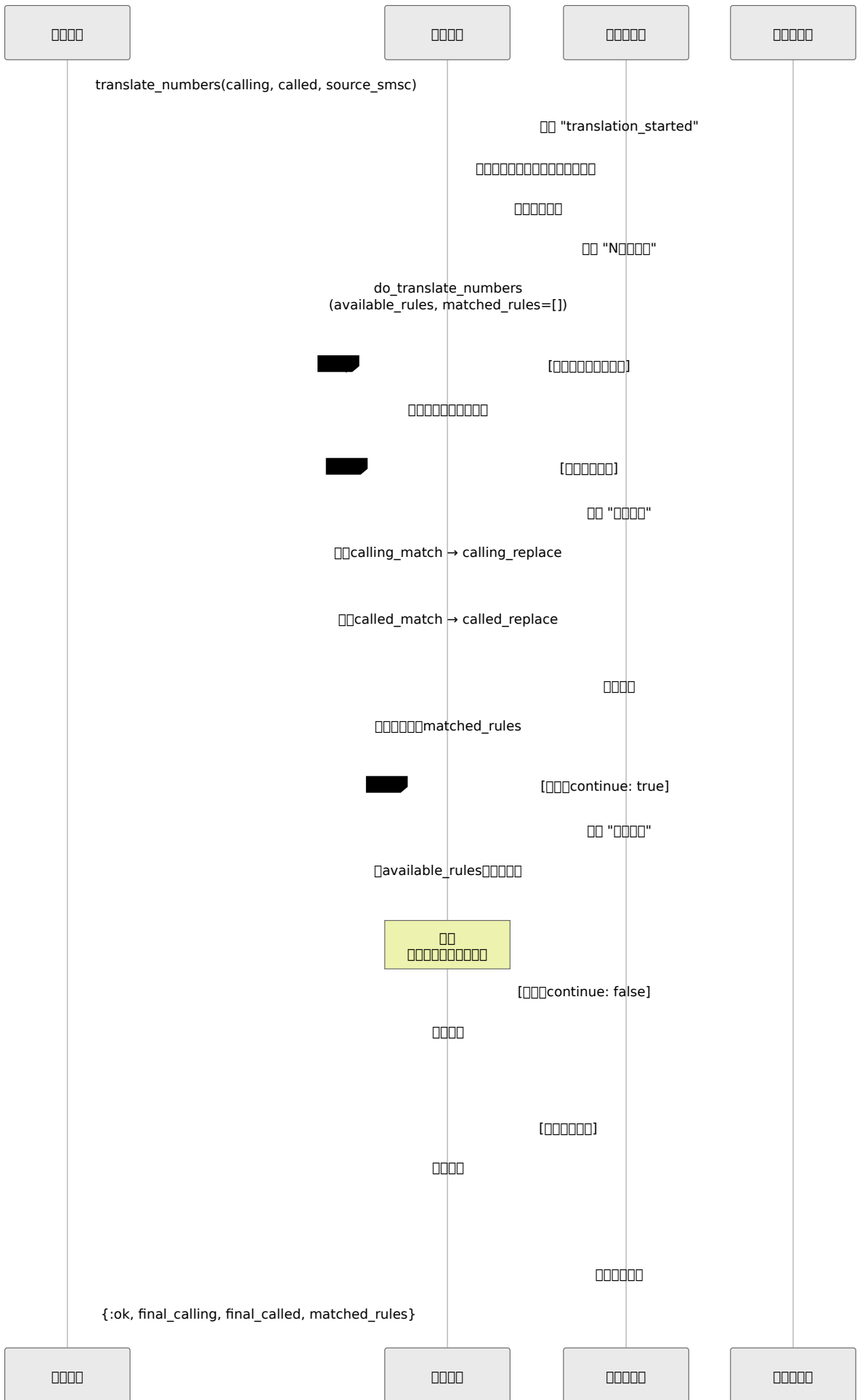

□□□□

□□□□□□□□

□□□□□□□□□□E.164□

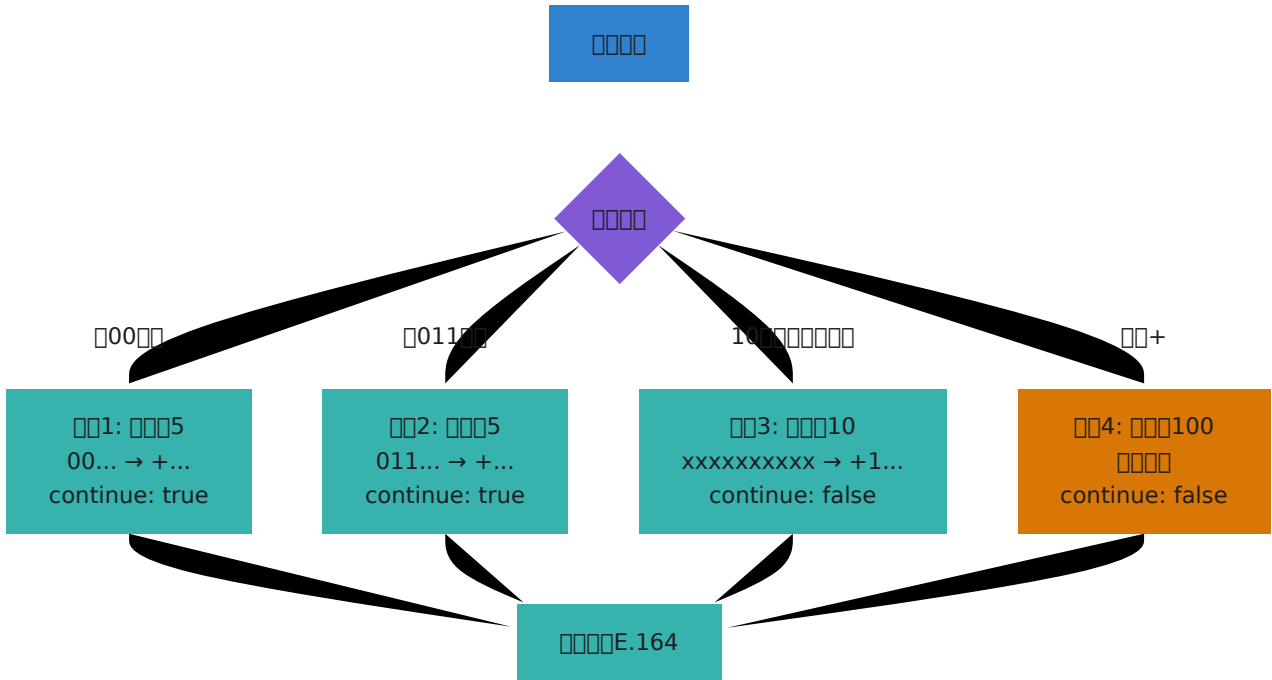

□□□□□□□□

□□□□□□□□□□□□□□□□□□

Parse error on line 2: ...chart TD I[□□: "5551234567"] --> S1[-----
 ^ Expecting 'SQE', 'DOUBLECIRCLEEND', 'PE', '-)', 'STADIUMEND',
 'SUBROUTINEEND', 'PIPE', 'CYLINDEREND', 'DIAMOND_STOP', 'TAGEND',
 'TRAPEND', 'INVTRAPEND', 'UNICODE_TEXT', 'TEXT', 'TAGSTART', got 'STR'

□□

SMSC□□□□

□□□□□□□□□□□□□□

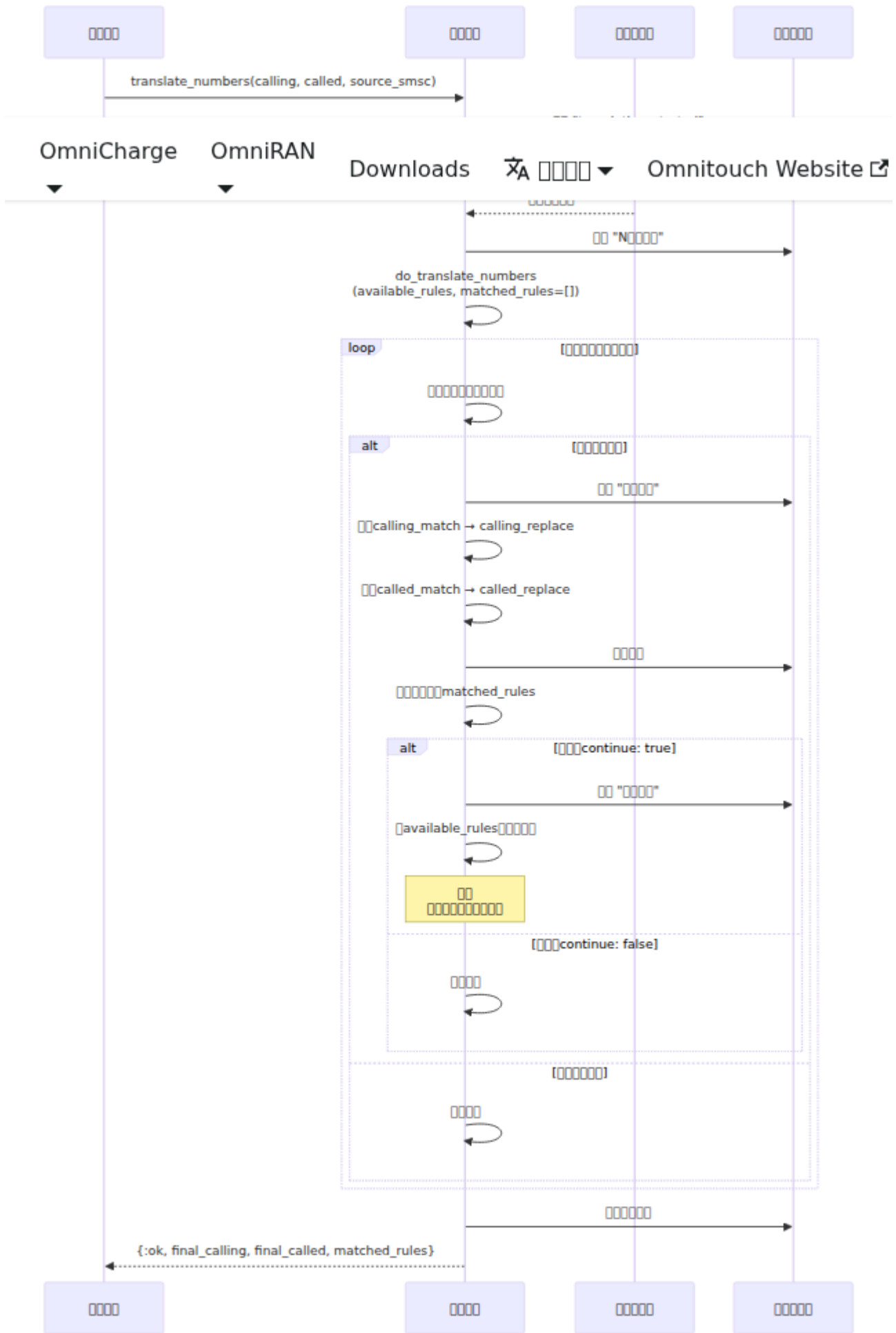

□□□□□□□□

□□□□□□□□□□□□□□□□□□

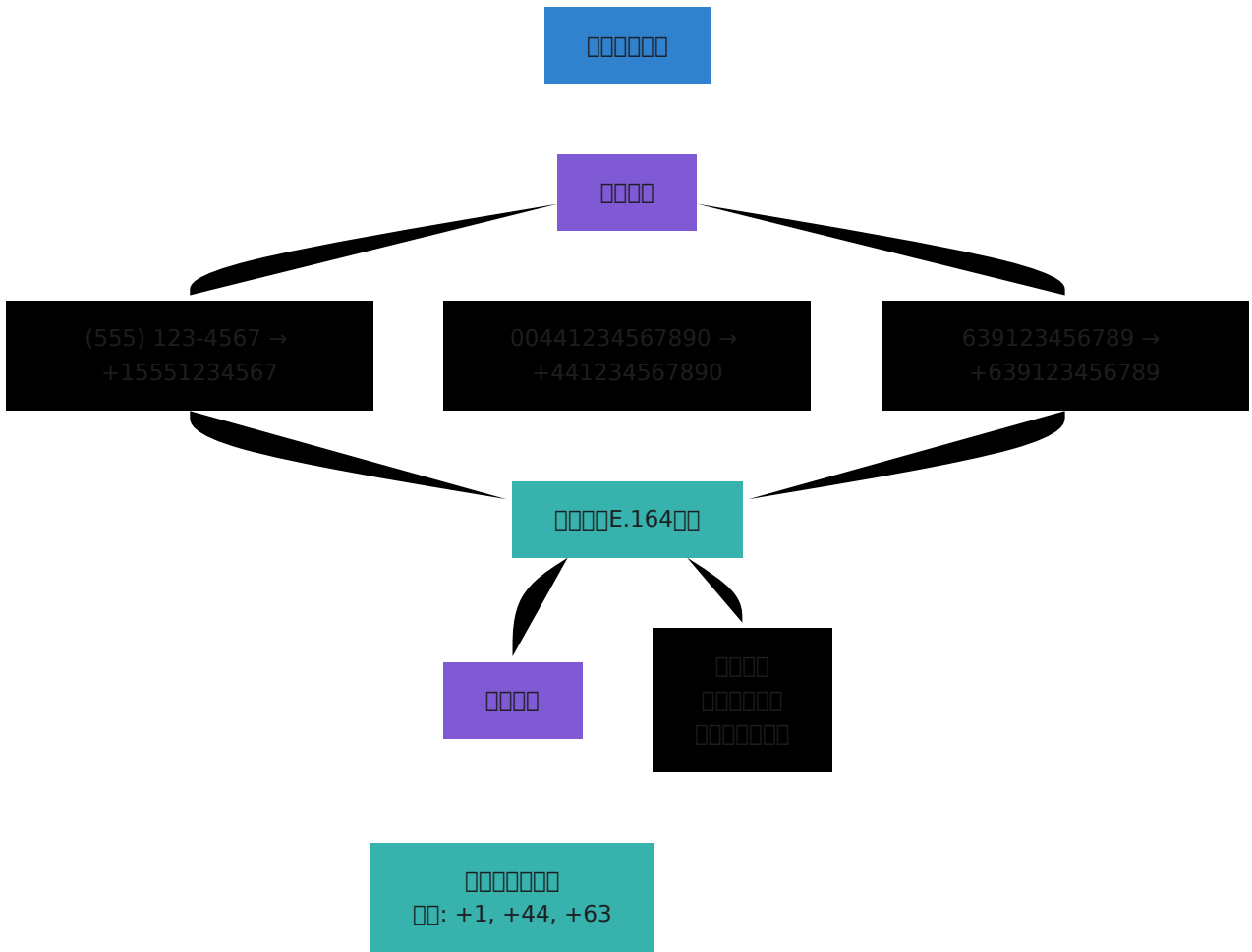

□□□□□□□□

□□□□□□□□□□□□□□□□

Parse error on line 18: ... style Input fill:#3182CE style R -----^
 Expecting 'SOLID_OPEN_ARROW', 'DOTTED_OPEN_ARROW', 'SOLID_ARROW',
 'BIDIRECTIONAL_SOLID_ARROW', 'DOTTED_ARROW',
 'BIDIRECTIONAL_DOTTED_ARROW', 'SOLID_CROSS', 'DOTTED_CROSS',
 'SOLID_POINT', 'DOTTED_POINT', got 'TXT'

□□

Web

UI

`/number_translation`

-
-
-
-
-
- `continue: true`
- JSON

1.
 - "+1" "44"
 - "+639" "1555"
 - SMSC
2.
 -
 -
3. 1-255
4.
 -
 -
- 5.
6. " " "

-
-

- 消息接收方收到消息“↓ 消息”

消息

1. 消息接收方“消息”
2. 消息接收方
3. 消息“消息”

消息

- 消息/消息接收方
- ↓ 消息接收方
- 消息接收方
- 消息接收方

消息

消息接收方 `/translation_simulator`

消息

- 消息接收方
- 消息接收方
- 消息接收方
- 消息接收方
- 消息接收方
- 消息接收方10消息

消息

1. 消息接收方
 - 消息接收方
 - 消息接收方
 - 消息接收方
2. 消息“消息”
3. 消息接收方
 - 消息接收方

□□□□

□□□□: 5551234567 → +1-555-123-4567

□□□□: 9078720155 → +1-907-872-0155

✓ □3□□□□□□

□□□□

00

□□1

□□ #1 (□□□10)	↓ □□
□10□□□□□□□□	
□□: 9078720155 → +19078720155	

□□2

□□ #2 (□□□20)	↓ □□
□□□□□□□□□□	
□□: +19078720155 → +1-907-8720155	

□□3

□□ #3 (□□□30)	
□□□□□□□□	
□□: +1-907-8720155 → +1-907-872-0155	

000

API

API

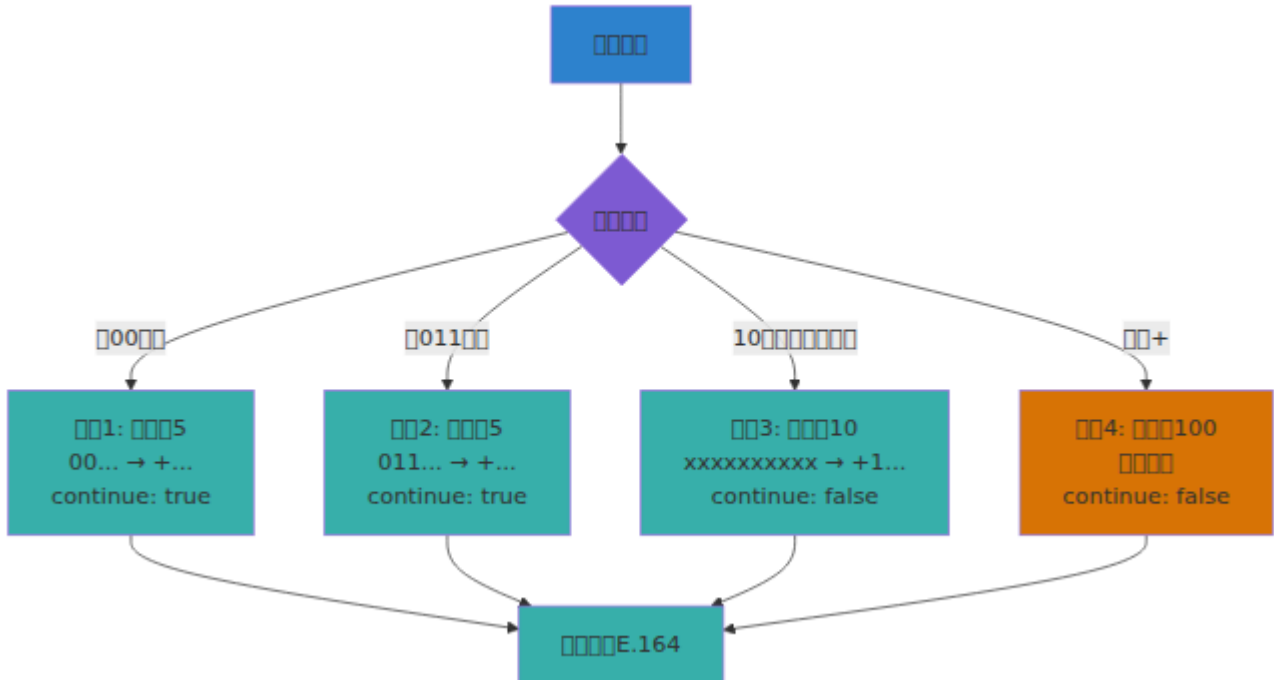

API

translate_numbers

- calling_number
- called_number
- source_smsc
- message_id

API

- {:ok, translated_calling, translated_called, [rules_applied]} - API
- API
- API
- API

```
# []
{:ok, new_calling, new_called, rules} =
  NumberTranslation.translate_numbers(
    calling_number: "5551234567",
    called_number: "9078720155",
    source_smsc: "domestic_gateway",
    message_id: "msg_123"
  )

# []
if rules != [] do
  Logger.info("[] #{length(rules)} []")
  Enum.each(rules, fn rule ->
    Logger.info(" - [] ##{rule.rule_id}: #{rule.description}")
  end)
end
```

□□□□□□

```
# □□□□□
{:ok, rule} = NumberTranslation.add_rule(%{
  calling_prefix: nil,
  called_prefix: nil,
  source_smsc: "gateway1",
  calling_match: "^(\\d{10})$",
  calling_replace: "+1\\1",
  called_match: "^(\\d{10})$",
  called_replace: "+1\\1",
  priority: 10,
  description: "□10□□□□□+1",
  enabled: true,
  continue: false
})

# □□□□
{:ok, updated_rule} = NumberTranslation.update_rule(rule_id, %{
  enabled: false,
  description: "□□□□□□□"
})

# □□□□
:ok = NumberTranslation.delete_rule(rule_id)

# □□□□□□
rule = NumberTranslation.get_rule(rule_id)

# □□□□□□
all_rules = NumberTranslation.list_rules()

# □□□□□□□□□□□□□□□□
enabled_rules = NumberTranslation.list_enabled_rules()
```

- 3-4

3.

-
- "5551234567 → +15551234567"
- /

4.

-
- \1\2
-

1.

-
-
-

2.

-
-
-

3.

- 5
-
- Telemetry

1.

-

- 00000000000000000000
- 00continue0000

2. 00000

- 0000000000000000
- 0000000000
- 000000000000

3. 00000

- 00message_id00000000
- 0000000000000000
- 00000000

4. 00000

- 000000000000
- 00000000
- 000000
- 0000000000

00000

1. 00000

- 1000000000 $^{\wedge}(\backslash d\{10\})\$$
- 000000 $^{\wedge}\backslash+(\backslash d+)\$$
- 0000000 $^{\wedge}0+(\.+)\$$
- 0000000 $^{\wedge}(\backslash d\{3\})(\backslash d\{3})(\backslash d\{4})\$ \rightarrow \backslash 1-\backslash 2-\backslash 3$

2. 00000

- 0000000000 $^{\wedge}(\backslash d\{3})(\backslash d\{7})\$$
- 000000000 $+1\backslash 1\backslash 2$
- 000000 $^{\wedge}\backslash+(\backslash d\{1,3})(\backslash d+)\$ \rightarrow 00\backslash 1\backslash 2$

3. 00000000

- 匹配 \
- 匹配 \+
- 匹配 \(\)

匹配

匹配

匹配

匹配

- 匹配
- 匹配 SMSC
- 匹配
- 匹配
- 匹配 continue: false

匹配

1. 匹配
2. 匹配/
3. 匹配
4. 匹配
5. 匹配

匹配

匹配

匹配

- 匹配
- 匹配
- 匹配 1 2

□□□□

1. □□□□□□□□□□
2. □□□□□□□□□□
3. □□□□□□□□
4. □□□□□□□□□□
5. □□□□□□□□continue□□

□□□□/□□□□

□□□□□□□□□□□□

□□□□□□□□□□□□□□□□□□□□

□□□□

- □□□□□□□□□□
- □□□□□□□□□□
- □□□□□□□□

□□□□

1. □□□□□□□□□□□□
2. □□□□continue: true□□□□
3. □□□□□□□□
4. □□□□□□□□□□
5. □□□□□□□□□□□□□□

□□□□□□□□□□

□□□□□□□□□□□□

□□□□

- □□□□□□□□□□□□continue: true
- □□□□□□□□□□□□
- □□□□□□□□□□□□

□□□□

1. □□□□□□□□□□
2. □□□□□□continue□□
3. □□□□□□□□
4. □□□□□□□□continue: false

□□□□□□□□□□

□□□□□□□□□□□□

□□□□

- □□□□□□□□□□
- □□□□□□□□
- □□□□□□□□□□

□□□□

1. □□□□□□□□□□□□□□□□
2. □□□□□□□□
3. □□□□□□□□□□□□
4. □□□□□□□□□□translate_numbers

□□□□

□□□□□□

□□□□□□□□□□□□□□□□

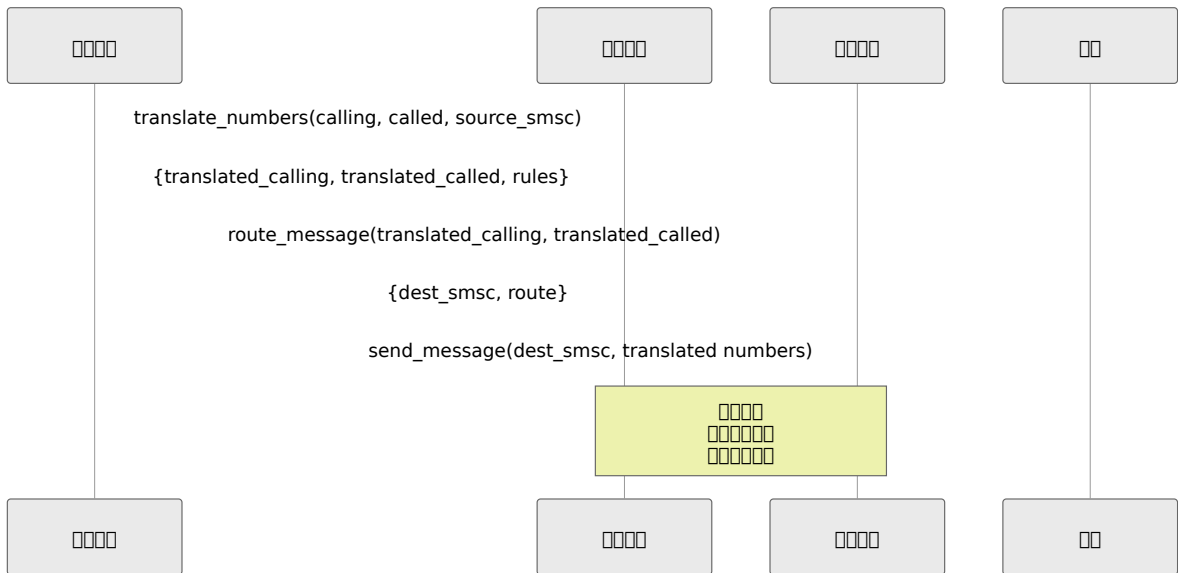

EventLogger

EventLogger

- translation_started: Event
- translation_candidates: List
- translation_matched: Event
- translation_calling: Event
- translation_called: Event
- translation_continue: Event with continue=true
- translation_none: Event

message_id translate_numbers/1

Telemetry

Telemetry

```

:telemetry.attach(
  "number-translation-handler",
  [:sms_c, :number_translation, :translate, :stop],
  fn _event_name, measurements, metadata, _config ->
    # measurements: %{duration: []}
    # metadata: %{rules_applied: [], ...}
  end,
  nil
)

```

□□□□□□□□□□

- □□□□□□□□p50□p95□p99□
- □□□□□□□□□□
- □□□□□□□□□□□□□□
- continue□□□□□□□□

□□

Mnesia□□□□□□□□□□□□□□□□□□□□□□□□□□□□□□□□

Parse error on line 25: ... style New fill:#3182CE style P -----^
 Expecting 'SOLID_OPEN_ARROW', 'DOTTED_OPEN_ARROW', 'SOLID_ARROW',
 'BIDIRECTIONAL_SOLID_ARROW', 'DOTTED_ARROW',
 'BIDIRECTIONAL_DOTTED_ARROW', 'SOLID_CROSS', 'DOTTED_CROSS',
 'SOLID_POINT', 'DOTTED_POINT', got 'TXT'

□□

□□□□

□□□□□□□□□□

□□□□□

1. □□□□□□

2. □□□□□□□

□□□□□□□?

□□□□

3. □□□□□□□

4. □□□□□□□

5. □□□□□□□

6. □□□□□□□

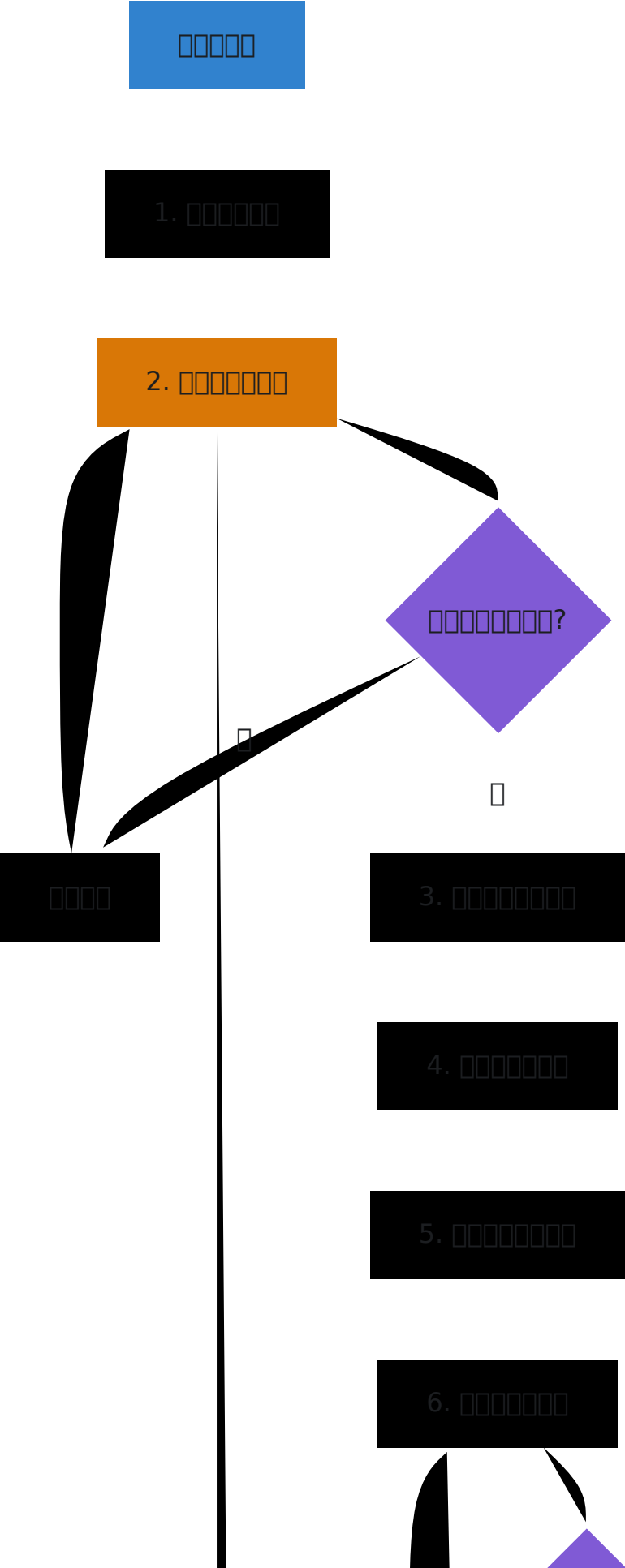

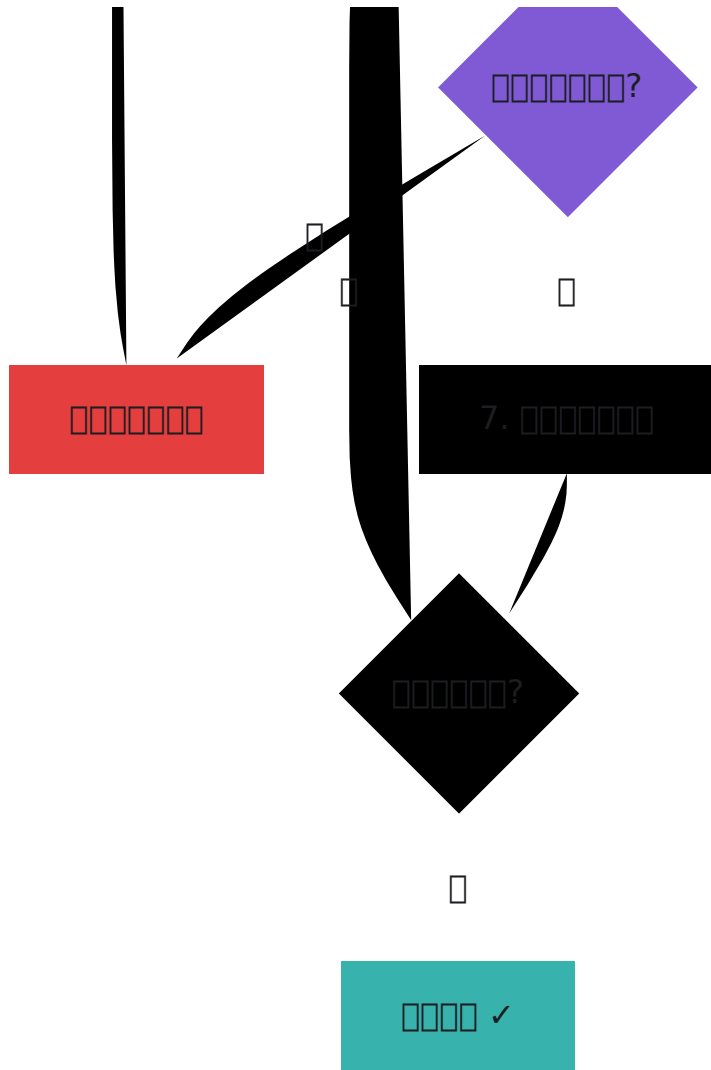

□□

□□**1**□□**?****?****?**□□□□□

□□□□□□□□□□□□□□□□E.164 (+1XXXXXXXXXX)

```

# 00100000000000000000
%{
  calling_match: "^(\\d{10})$",
  calling_replace: "+1\\1",
  called_match: "^(\\d{10})$",
  called_replace: "+1\\1",
  priority: 5,
  description: "0010000000+1",
  enabled: true,
  continue: false
}

# 00201 + 10000000000000000000
%{
  calling_match: "^1(\\d{10})$",
  calling_replace: "+1\\1",
  called_match: "^1(\\d{10})$",
  called_replace: "+1\\1",
  priority: 10,
  description: "1XXXXXXXXXX000+1XXXXXXXXXX",
  enabled: true,
  continue: false
}

# 00000
# "5551234567" → "+15551234567"00010
# "15551234567" → "+15551234567"00020
# "+15551234567" → "+15551234567"0000000000

```

00**2**00000000000000000000

0000000000000000+000000000000

```

# 001000000000+000000000000
%{
  calling_match: "^00(.+)$",
  calling_replace: "+\1",
  called_match: "^00(.+)$",
  called_replace: "+\1",
  priority: 5,
  description: "000000000000+",
  enabled: true,
  continue: true # 000000
}

# 002000000000000000000000
%{
  calling_match: "^\\+(\\d+)$",
  calling_replace: "00\1",
  called_match: "^\\+(\\d+)$",
  called_replace: "00\1",
  priority: 10,
  description: "+00000000000000",
  enabled: true,
  continue: false # 00
}

# 000000
# 001"00441234567890" → "+441234567890"00010000
# 002"+441234567890" → "00441234567890"00020000
# 000"00441234567890"
# 000000[0010002]

```

003 SMSC 00000

000000 SMSC 00000000

```
# 00100000SMSC - 0000000050
%{
  source_smsc: "trusted_gateway",
  calling_match: nil, # 000
  calling_replace: nil,
  called_match: nil,
  called_replace: nil,
  priority: 5,
  description: "000000000000",
  enabled: true,
  continue: false
}

# 00200000SMSC - 00000000100
%{
  source_smsc: "untrusted_gateway",
  calling_match: "^(.*)$",
  calling_replace: "+VALIDATE\1",
  called_match: "^(.*)$",
  called_replace: "+VALIDATE\1",
  priority: 10,
  description: "00000000000000",
  enabled: true,
  continue: false
}

# 003000SMSC00000000001000
%{
  source_smsc: nil, # 000
  calling_match: "^(\\d{10})$",
  calling_replace: "+1\1",
  called_match: "^(\\d{10})$",
  called_replace: "+1\1",
  priority: 100,
  description: "000010000000+1",
  enabled: true,
  continue: false
}
```

□□**4**□□□□□□□□

□□□□□□ → □□□□□□ → □□□□□□□□

```
# "+1-555-123-4567"  
# [123]
```

□□

□□□□□□□□

- □□□□□□ test/sms_c/messaging/number_translation_test.exe □□□□
- □□□□□□□□□□□□
- □□□□□□□□□□□□□□
- □□Mnesia□□□□ :mnesia.table_info(:translation_rule, :size)
- □□Telemetry□□□□□□□□□□

SMS-C

← | [README](#)

SMS-C

-
-
-
-
-
-
-
-
-
-

1.

```
# API  
curl https://api.example.com:8443/api/status  
  
#  
# {"status":"ok","application":"OmniMessage","timestamp":"2025-10-30T08:00:00Z"}
```

2. Prometheus

Prometheus

- 24
- $< 1\%$
- < 1000
- $> 95\%$
-

3.

Web UI: https://sms-admin.example.com/message_queue

-
- < 5
- > 3
-

4.

Web UI: https://sms-admin.example.com/frontend_status

-
-
- 24

5.

Web UI: <https://sms-admin.example.com/logs>

-
-

- 接收消息
- 消息接收成功
- 消息接收失败

接收消息

接收消息成功

接收消息失败 Prometheus 告警

```
# 接收消息成功
increase(sms_c_message_received_count[1h])

# 接收消息失败
increase(sms_c_delivery_succeeded_count[1h])

# 接收消息失败率
rate(sms_c_delivery_succeeded_count[1h]) /
rate(sms_c_message_received_count[1h])
```

接收消息失败

- 接收消息失败率 > 95%

接收消息失败

- 接收消息失败率 > 50% 告警
- 接收消息失败率 > 200% 告警
- 接收消息失败率 90% 告警

接收消息

接收消息成功

接收消息失败

短信接收 (sms_c_message_received_count)

- 短信接收速率
- 短信接收速率
- 短信 `rate(sms_c_message_received_count[5m])`

短信处理停止时长 (sms_c_message_processing_stop_duration)

- 短信处理停止时长
- 短信 p95 > 1000ms
- 短信 `histogram_quantile(0.95, sms_c_message_processing_stop_duration)`

短信

短信路由失败 (sms_c_routing_failed_count)

- 短信路由失败
- 短信路由失败 > 0
- 短信 `increase(sms_c_routing_failed_count[5m])`

短信路由匹配 (sms_c_routing_route_matched_count)

- 短信路由匹配
- 短信路由匹配
- 短信 `rate(sms_c_routing_route_matched_count)`

短信

短信

- 短信成功率
- 短信 < 95%
- 短信 `rate(sms_c_delivery_succeeded_count[5m]) / rate(sms_c_delivery_queued_count[5m])`

短信成功尝试 (sms_c_delivery_succeeded_attempt_count)

- 短信成功尝试

- `p95 > 2`
- `histogram_quantile(0.95, sms_c_delivery_succeeded_attempt_count)`

🔍🔍🔍

`(sms_c_queue_size_size)`

- `> 10,000`
- `sms_c_queue_size_size`

`(sms_c_queue_oldest_message_age_seconds)`

- `> 300`
- `sms_c_queue_oldest_message_age_seconds`

📄📄📄

📄📄📄📄

1. 📄📄📄📄

- `5`
- `5`
- `24`

2. 📄📄📄📄

-
-
-

3. 📄📄📄📄

-
-

- 24 小时

4. 认证

- ID
- 认证
- SMSC
- 认证

5. 鉴权

- 鉴权
- 鉴权/鉴权
- 鉴权
- 鉴权

6. 鉴权

- API 鉴权p95
- 鉴权p95
- ENUM 鉴权p95

鉴权

鉴权

```
# RoutingFailures - RoutingFailures
- alert: RoutingFailures
  expr: increase(sms_c_routing_failed_count[5m]) > 0
  severity: critical
  description: "{{ $value }} RoutingFailures 5 minutes"

# QueueBacklog - QueueBacklog
- alert: QueueBacklog
  expr: sms_c_queue_size_pending > 10000
  severity: critical
  description: "QueueBacklog {{ $value }}"

# OldMessagesInQueue - OldMessagesInQueue
- alert: OldMessagesInQueue
  expr: sms_c_queue_oldest_message_age_seconds > 300
  severity: critical
  description: "OldMessagesInQueue {{ $value }}"

# FrontendDisconnected - FrontendDisconnected
- alert: FrontendDisconnected
  expr: sms_c_frontend_status_count{status="disconnected"} > 0
  severity: critical
  description: "{{ $value }} FrontendDisconnected"
```

FrontendDisconnected

```

# 消息投递率低
- alert: LowDeliveryRate
  expr: rate(sms_c_delivery_succeeded_count[10m]) /
rate(sms_c_delivery_queued_count[10m]) < 0.90
  severity: warning
  description: "消息投递率低 {{ $value }}"

# 消息重试率高
- alert: HighRetryRate
  expr: histogram_quantile(0.95,
sms_c_delivery_succeeded_attempt_count) > 2
  severity: warning
  description: "95th 消息重试率 {{ $value }}"

# ENUM 枚举查找慢
- alert: SlowEnumLookups
  expr: histogram_quantile(0.95, sms_c_enum_lookup_stop_duration)
> 5000
  severity: warning
  description: "ENUM 枚举查找慢 > 5 s"

# ENUM 枚举缓存命中率低
- alert: LowEnumCacheHitRate
  expr: rate(sms_c_enum_cache_hit_count[10m]) /
(rate(sms_c_enum_cache_hit_count[10m]) +
rate(sms_c_enum_cache_miss_count[10m])) < 0.70
  severity: warning
  description: "ENUM 枚举缓存命中率 {{ $value }}"

```

消息队列

消息队列 ID

消息 ID

1. **Web UI** 消息队列 /message_queue

2. 消息队列 ID

3. 消息 ID

API

```
curl https://api.example.com:8443/api/messages/12345
```

1. **Web UI** `/message_queue`
- 2.
- 3.

1. **Web UI** “”
2. **API** `GET /api/events/12345`

1. `message_inserted` -
- ↓
2. `number_translated` -
- ↓
3. `message_routed` -
- ↓
4. `charging_attempted` -
- ↓
5. `message_delivered` -

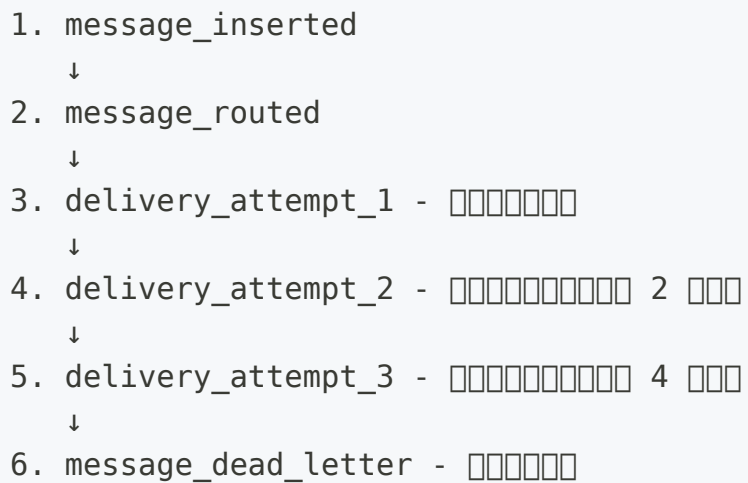

Message Status

Message Status

- `message_status`
- `deliver_after` (seconds)
- `delivery_attempts` (0 - 4)

Message Status

- `message_status`
- `deliver_time` (seconds)
- `dest_smsc` (string)

Message Status

- `message_status` (delivery_attempts)
- `deadletter` (true/false)
- `message_status`

Message Status

SMS-C (Message Status)

Message Status

□□□□ `get_messages_for_smsc(smsc_name)` □□□□□□□□□□□□□□□□□□□□

1. □□□□ - `dest_smsc` □□□□□□□□□□□□
2. □□□□□□□□ - □□□□□□□□□□
 - `dest_smsc` □ `null` □□□□□□□□
 - `destination_msisdn` □□□□□□□□
 - □□□ `location` □□□□□□□□□□
 - □□□□□□

□□□□□□

MSISDN □ `+447700900123` □□□□□□□□ `uk_gateway` □□□

```
# □□□□□□□□□□□□□□□□
POST /api/locations
{
  "msisdn": "+447700900123",
  "imsi": "234150123456789",
  "location": "uk_gateway",
  "expires": "2025-11-01T12:00:00Z"
}
```

□□□□□□□□□□□□□□□□□□□□

```
# □□□□□□□□ dest_smsc
POST /api/messages
{
  "source_msisdn": "+15551234567",
  "destination_msisdn": "+447700900123",
  "message_body": "Hello",
  "source_smsc": "api"
  # □□□ dest_smsc □ null
}
```

□ `uk_gateway` □□□□□□□□□□□□□□□□

```
# 000000
GET /api/messages/queue?smc=uk_gateway

# 00000000 dest_smc 0 null
# 000000000 uk_gateway 00
```

000000

0000000000000000

- `locations` 0000 `destination_msisdn` 0000
- `location` 0000000000 SMSC 0000
- `expires` 0000000000

000000000000

00000000

```
# 00 API
GET /api/locations/{msisdn}

# 0000000000
# expires 000 > 0000
```

000000

- 00000000000000000000
- 0000000000 `location` 00000000000000000000
- 00000000000000000000

000000

00000000

```
# [] delivery_attempts [] deliver_after
curl -X PATCH https://api.example.com:8443/api/messages/12345 \
  -H "Content-Type: application/json" \
  -d '{
    "delivery_attempts": 0,
    "deliver_after": "2025-10-30T12:00:00Z"
  }'
```

□□□□□

```
# □□□□□□ SMSC
curl -X PATCH https://api.example.com:8443/api/messages/12345 \
  -H "Content-Type: application/json" \
  -d '{
    "dest_smsc": "backup_gateway"
  }'
```

□□□□□□□□

```
curl -X DELETE https://api.example.com:8443/api/messages/12345
```

□□□□

□□□□□□

Web UI □□□□ `/sms_routing`

□□ **API** □

```
# □□□□□□
curl https://api.example.com:8443/api/routes
```

□□□□□□□□

Prometheus □□□

- 0000 50
- 000 70
- 000 “00000070%”

00 20

- 00000 +44
- 00 SMSC uk_backup
- 0000 50
- 000 30
- 000 “00000030%”

00000

0000000

1. 000 /simulator
2. 00000000
 - 000000 +15551234567
 - 000000 +447700900000
 - 0 SMSC000000
 - 0000000000
3. 00“0000”
4. 000000
 - 0000000000000000
 - 0000000000000000
 - 0000000000000000

0000000

- 0000000000000000
- 000000000000
- 00000000
- 00000000

□□□□□□

Web UI

1. □□□ `/sms_routing`
2. □□□□□□□□
3. □□“□□”
4. □□□□
5. □□“□□□□”

□□□□□

- □□□□□□□□□□“□□”□□□□□□
- □□□□□□□□□□□□□□
- □□□□□□□□□□□□□□
- □□□□□□□□□□□□ SMSC

□□□□□

Web UI

1. □□□ `/sms_routing`
2. □□□□□□□□
3. □□“□□”
4. □□□□

□□□□□□□□□□□□□□□□□□□□

□□/□□□□□

□□□□□□□□□□

1. □□□ `/sms_routing`
2. □□“□□□□”
3. □□ JSON □□

□□□□□

1. 访问 `/sms_routing`
2. 返回“路由信息”
3. 返回 JSON 数据
4. 返回数据格式
 - 路由信息列表
 - 路由信息列表

返回

- 路由信息列表
- 路由信息列表
- 路由信息
- 路由信息

返回

返回

Web UI 访问 `/frontend_status`

返回

- 返回“路由信息”
- 返回“路由信息” < 90 秒
- 返回“路由信息”

返回 **API**

```
# 访问路由信息
curl https://api.example.com:8443/api/frontends/active

# 返回路由信息
curl https://api.example.com:8443/api/frontends/stats
```

□□□□□□

□□□□□

1. □□□□□□□□□□
2. □□□ SMS-C □□□□□
3. □□□□□□□□
4. □□□□□□□□□□ 60 □□□□□□

□□□□□□

1. □□□□□□□□ POST `/api/frontends/register`
2. □□ API □□□□□□□□□□
3. □□ JSON □□□□□□□
4. □□ curl □□□□□□□

□□□□□□□

```
curl -X POST https://api.example.com:8443/api/frontends/register \
-H "Content-Type: application/json" \
-d '{
  "frontend_name": "test_gateway",
  "frontend_type": "smpp",
  "ip_address": "10.0.1.50",
  "hostname": "gateway.example.com"
}'
```

□□□□□□

Web UI□

1. □□□ `/frontend_status`
2. □□□□□□□□□□
3. □□“□□”
4. □□□□□□□□

□□ API□

```
curl https://api.example.com:8443/api/frontends/history/uk_gateway
```

###

- #####
- #####
- #####

#####

`config/runtime.exs`

#####

#####

```
cat config/runtime.exs | grep -A 20 "translation_rules:"
```

#####

#####

`config/runtime.exs`

```
%{
  calling_prefix: nil,
  called_prefix: nil,
  source_smsc: nil,
  calling_match: "^(\\d{10})$",
  calling_replace: "+1\\1",
  called_match: "^(\\d{10})$",
  called_replace: "+1\\1",
  priority: 100,
  description: "☐ 10 ☐☐☐☐☐☐ +1",
  enabled: true
}
```

☐☐☐☐☐☐☐☐

```
%{
  calling_prefix: nil,
  called_prefix: nil,
  source_smsc: nil,
  calling_match: "^00(\\d+)$",
  calling_replace: "+\\1",
  called_match: "^00(\\d+)$",
  called_replace: "+\\1",
  priority: 10,
  description: "☐ 00 ☐☐☐☐☐ +",
  enabled: true
}
```

☐☐☐☐☐☐☐☐☐☐

```
%{
  calling_prefix: nil,
  called_prefix: "101",
  source_smsc: "carrier_a",
  calling_match: nil,
  calling_replace: nil,
  called_match: "^101(\\d+)$",
  called_replace: "\\1",
  priority: 5,
  description: "A",
  enabled: true
}
```

1. A

2. A

1. A
2. A/B
3. A number_translated B
4. A

1. A

2. A enabled: false

```
%{
  ...
  enabled: false
}
```

1. A

```
# systemctl restart sms_c
```

```
#  
#
```

```
systemctl restart sms_c
```

-
- Prometheus
-
-

1.

- config/runtime.exs
- config/config.exs
- config/prod.exs

2. Mnesia

- Web UI
- Mnesia

3. SQL CDR

-
-

4. TLS 备份

- `priv/cert/*.crt`
- `priv/cert/*.key`

备份脚本

备份目录

```
#!/bin/bash
# /opt/sms_c/scripts/backup_config.sh

BACKUP_DIR="/var/backups/sms_c/$(date +%Y%m%d)"
mkdir -p $BACKUP_DIR

# 备份配置
cp -r /opt/sms_c/config $BACKUP_DIR/

# 备份证书
cp -r /opt/sms_c/priv/cert $BACKUP_DIR/

# 设置权限
chmod 600 $BACKUP_DIR/cert/*

echo "备份完成: $BACKUP_DIR"
```

备份目录

```
#!/bin/bash
# /opt/sms_c/scripts/backup_database.sh

BACKUP_DIR="/var/backups/sms_c/database"
DATE=$(date +%Y%m%d_%H%M%S)

mkdir -p $BACKUP_DIR

# SQL CDR
# MySQL/MariaDB mysqldump --single-transaction
# PostgreSQL pg_dump -F c

# 
# - mysqldump pg_dump
# - 
# - 
# - 30

# 
find $BACKUP_DIR -name "sms_c_*.gz" -mtime +30 -delete

echo "sms_c_${DATE}"
```

????

```
#!/bin/bash
# /opt/sms_c/scripts/backup_routes.sh

BACKUP_DIR="/var/backups/sms_c/routes"
DATE=$(date +%Y%m%d)

mkdir -p $BACKUP_DIR

# API
curl https://api.example.com:8443/api/routes/export \
  > $BACKUP_DIR/routes_${DATE}.json

echo "routes_${DATE}.json"
```

????crontab

```
# 0000 2 0
0 2 * * * /opt/sms_c/scripts/backup_config.sh
0 2 * * * /opt/sms_c/scripts/backup_database.sh
0 2 * * * /opt/sms_c/scripts/backup_routes.sh
```

0000

0000

```
# 000000
systemctl stop sms_c

# 000000
cp -r /var/backups/sms_c/20251030/config/* /opt/sms_c/config/

# 0000
cp -r /var/backups/sms_c/20251030/cert/* /opt/sms_c/priv/cert/

# 000000
systemctl start sms_c
```

00 **SQL CDR** 0000

0000000000000000

- **MySQL/MariaDB**000000 mysql 00000000
- **PostgreSQL**000 pg_restore 0000000000

00000000000000 SMS-C 00000000000000

000000

1. 000 Web UI `/sms_routing`
2. 00“0000”
3. 0000 JSON 00
4. 00“00”00
5. 0000

□□□□

□□□□□□

□□□□□

Prometheus □□□30 □□□□□

```
avg_over_time(sms_c_message_received_count[30d])
```

□□□□□□

```
-- □□□□□□  
SELECT  
  DATE_FORMAT(inserted_at, '%Y-%m') AS month,  
  COUNT(*) AS message_count,  
  ROUND(SUM(LENGTH(message_body)) / 1024 / 1024, 2) AS data_mb  
FROM message_queues  
GROUP BY month  
ORDER BY month DESC  
LIMIT 12;
```

□□□□

CPU □□□□

- □□□ < 50% □□
- □□ > 70% □□
- □□□ > 90%

□□□□□□

- □□□ < 70% □□
- □□ > 80%
- □□□ > 90%

□□□□□□

- CPU < 60%
- CPU > 75%
- CPU > 85%

Network

- CPU < 1000
- CPU > 5000
- CPU > 10,000

Memory

System Memory

- CPU > 70%
- Memory > 80%
- Memory

Application Memory

- CPU > 50%
- CPU > 5000 msg/sec
- Memory
- Memory

Other

- Memory
- Memory
- Memory
- Memory

□□□□

□□□□□

□□□□□□□□

- □□□□□
- □□□□□□□□
- □□□□□□
- API □□□□

□□1 □□□□□□□□

- □□□□□ < 80%
- □□□□□□□□
- □□□□□ > 10%
- □□□□□□

□□4 □□□□□□□□

- □□□□□□□□
- □□□□□□ 80-95%
- □□□□□□□
- ENUM □□□□

□□24 □□□□□□□□

- □□□□□□□
- □□□□□□□
- □□□□□□□□

□□□□□□□□

1. □□□□□□□

- □□ Prometheus □□
- □□□□□□□□

- 00000000
- 000000

2. 00000

- 00000000
- 000000
- 00000000OCSDNS
- 0000000000

3. 00000

- 0000000000
- 0000000000000000
- 00000000000000
- 00000000

4. 000

- 000000
- 0000000000
- 00000000
- 000000

5. 00000



- 0000
- 00000000
- 000000
- 00000000

6. 0000

- 00000000
- 0000/00
- 00000000
- 00000000

□□□□

□□□□□□

1. □□□□□□□□
2. □□□□□□□□□□□
3. □□□□□□□□
4. □□ Prometheus □□□□□□
5. □□□□□□□□□□/□□

□□□□□□

1. □□□□□□□□
2. □□□□□□□□□□
3. □□□□□□□□
4. □□□□□□□□□□□□□□
5. □□□□□□□□□□□□□□

□□□□□□□□

1. □□□□□□□□□□
2. □□□□□□□□
3. □□□□□□□□
4. □□□□ API □□
5. □□□□□□□□

□□□□□□□□

1. □□□□□□□□□□
2. □□□□□□□□□□
3. □□□□□□□□□□CPU/□□□□
4. □□ ENUM □□□□□□
5. □□□□□□□□□□

□□□□□□□□□□□□□□ □□□□□□□□

README

[← 概要](#) | [README](#)

このリポジトリは SMS-C のソースコードを公開しています

概要

SMS-C は Mnesia を利用して SQL を実行し CDR を生成し **1,750** 行/秒 処理します

環境

Intel i7-8650U @ 1.90GHz (8 コア) を使用

項目	値	処理時間 (秒)	備考
生成 (1000)	1,750 行/秒	0.58 秒	SQL 21 行
生成 (100)	1,750 行/秒	0.57 秒	SQL 21 行
100 SMSC 処理	800 行/秒	1.25 秒	
メモリ使用量	62 KB	-	メモリ 50%

処理速度 ~1.5 倍速くなります

インストール

- インストール
- Mnesia のインストール
- CDR の生成
- 実行
- デバッグ

□□□□□□

SMS-C □□□□□□□□□□□□□□

□□□□□□ (Mnesia)

- □□□□□□□□□□□□□□
- □□□□□□□□□□□□ (disc_copies)
- □□□1,750 □□/□□□□□□□0.58 □□□□
- □□□□□□ (□□□24 □□)
- □□□□□□□□ Mnesia □□□□□□□□

CDR □□ (SQL □□□)

- □□□□□□□□□□□□
- □□□SQL □□□ (MySQL/MariaDB □ PostgreSQL) □□□□□□□□
- □□□□□□□□□□□□□□
- □□□□□□ (□□□□□□□□□□)
- □□□□□□□□□□□□

□□□

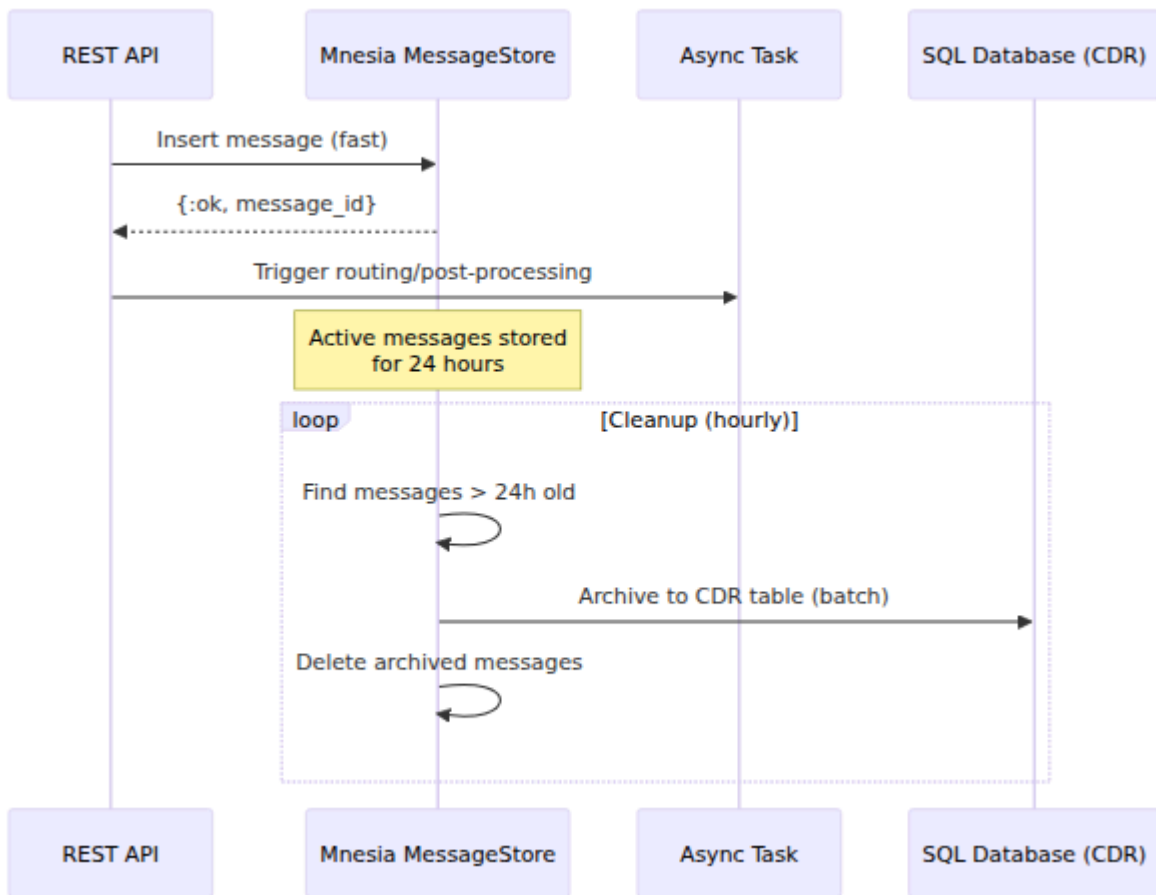

Mnesia □□

□□□□□□

```
# config/runtime.exs
config :sms_c,
  message_retention_hours: 24 # □□□24 □□
```

□□□□□

- □□□ (>1M □□/□)□12-24 □□□□
 - □□□ Mnesia □□□
 - □□□□□
 - □□□□□□□ MySQL

- 消息 (100K-1M 条/天) 24-48 小时
 - 消息接收
 - 消息发送
- 消息 (<100K 条/天) 48-168 小时
 - 消息接收
 - 消息发送

Mnesia 消息

MessageStore 消息

- `status` - 消息接收/发送
- `dest_smsc` - 消息 SMSC 消息
- `expires` - 消息
- `destination_msisdn` - 消息
- `source_msisdn` - 消息

Mnesia 消息

消息 `disc_copies` 消息

- 消息
- 消息
- 消息
- 消息

CDR 消息

`BatchInsertWorker` 消息 CDR 消息 MySQL

```
# config/runtime.exs
config :sms_c,
  batch_insert_batch_size: 100,           # CDR 1000
  batch_insert_flush_interval_ms: 100    # 1000000
```

CDR 1000

1000000

```
batch_insert_batch_size: 200
batch_insert_flush_interval_ms: 200
```

- 3000000 MySQL 100
- CDR 1000000000000000

1000000

```
batch_insert_batch_size: 100
batch_insert_flush_interval_ms: 100
```

- 1000000000000000
- CDR 100 1000000

100 CDR 100

```
batch_insert_batch_size: 20
batch_insert_flush_interval_ms: 20
```

- 1000 CDR 1000000000
- 100 MySQL 10000

□□□□

□□□□ **Mnesia** □□

□□□□□□□□□□□□□□

```
# □□□□□□□□□□  
MessageStore.list(status: :pending)  
MessageStore.list(dest_smsc: "gateway-1")  
Messaging.get_messages_for_smsc("gateway-1")  
  
# □□□□□□□□□□  
MessageStore.list(limit: :infinity) # □□□□□□
```

MySQL □□□

□□ CDR □□□□□□□□ MySQL □□□□

```
# config/runtime.exs  
config :sms_c, SmsC.Repo,  
  pool_size: 10 # □□□□ CDR □□□□
```

□□□

- □□□□ `pool_size: 10`
- □□ CDR □□□ `pool_size: 20-30`
- □□□□ `pool_size: 5`

□□□□

□□□□□□□

□□□□□□□ **Benchee** □□□□□□□□□□□□□□

```
# SMS API
mix run benchmarks/raw_sms_bench.exs

# API
mix run benchmarks/message_api_bench.exs
```

0000

0000

Name	ips	average
deviation	median	99th %
submit_message_raw_async (batch)	4.65 K	0.22 ms
±41.72%	0.184 ms	0.55 ms
submit_message_raw (sync)	0.0696 K	14.36 ms
±33.42%	12.57 ms	33.71 ms

0000

- **ips**
- **average**
- **median**
- **99th %** 99 SLA

0000

Intel i7-8650U 8

項目	insert_message (Mnesia)	項目 (MySQL)
行数 (平均)	1,750 行/秒	83 行/秒
行数 (最大)	1,750 行/秒	89 行/秒
行数 (p99)	0.58 行	16 行
行数 (p99)	<5 行	30 行
メモリ使用量	62 KB	121 KB
エラー	0 21 行	-

メモリー

- 行挿入処理
- 行挿入処理
- Mnesia 行挿入処理 MySQL 行挿入処理 I/O
- 50% 処理

メモリ

メモリ

メモリ

```
SmsC.Messaging.BatchInsertWorker.stats()
```

メモリ

```

%{
  total_enqueued: 10000,
  total_flushed: 9900,
  total_batches: 99,
  current_queue_size: 100,
  flush_errors: 0,
  last_flush_at: ~U[2025-10-22 12:34:56Z],
  last_flush_count: 100,
  last_flush_duration_ms: 45
}

```

□□□□□□

1. □□□□□ `current_queue_size` - □□□□□□□□ `batch_size`
2. □□□□□□□□ `last_flush_duration_ms` - □□ `batch_size=100` □ < 100 □□
3. □□□□□□ `flush_errors` - □□ 0 □□□□
4. □□□□□ `total_flushed / uptime` - □□□□□□□□□□

□□

□□□□□□□□□□

- □□□□□□□□□□□□□□□□□□
- □□□□□□□□□□□□□□□□□□
- □□□□ > 0 □□□□□□□□□□
- □□□□□□□□□□□□□□□□

□□□□□

□□□□□□□□

□□□□□

1. □□□□□□□□□□□□□□□□ `pool_size`
2. □□□□□□□□□□□□□□□□□□

3. `batch_insert_batch_size`
4. `batch_insert_batch_size`

□□□□□□

□□□□□

1. `batch_insert_flush_interval_ms`
2. `batch_insert_batch_size`
3. I/O□□□□
4. API□□□□□□□□

□□□□□□□

□□□□□

1. □□□□□□□□□□□□□□□□
2. `batch_insert_batch_size`
3. `flush_errors`
4. `Supervisor.terminate_child/2` □□□

□□□□□

1. 100/100ms□□□□□□□□□□□□□□□□
2. 1 □□□□□□□□□□
3. □□□□□□□□□□□□□□□□□□□□□□□□
4. □□□□□□□□□□□□
5. □□□□□□□□□□□□□□□□
6. □□□□□□□□□□□□□□□□
7. □□□□ - □□□□□□□□□□

□□□□

□□□□□□□□

```
# config/prod.exs
config :sms_c,
  batch_insert_batch_size: 200,
  batch_insert_flush_interval_ms: 200

config :sms_c, SmsC.Repo,
  pool_size: 50
```

□□□□□□□□□□

```
# config/prod.exs
config :sms_c,
  batch_insert_batch_size: 20,
  batch_insert_flush_interval_ms: 10

config :sms_c, SmsC.Repo,
  pool_size: 20
```

□□□□□/□□

```
# config/dev.exs
config :sms_c,
  batch_insert_batch_size: 10,
  batch_insert_flush_interval_ms: 50

config :sms_c, SmsC.Repo,
  pool_size: 5
```

□□□□□

- Ecto □□□□

- Benchee []
- Phoenix [] [] []

SMS-C

← | [README](#)

简介

SMS-C 是一个基于 Mnesia 的 SMS 网关，支持 SMSC、SMS、Mnesia 等。

特性

- 支持 SMSC、SMS、Mnesia 等。
- 支持 **SMSC** 和 SMS 的发送。
- 支持 IMS、SMPP 等。
- 支持 Mnesia 数据库。
- 支持...
- 支持...
- 支持...
- 支持...
- 支持...
- 支持 `runtime.exs` 脚本。
- 支持...
- **Web UI** 支持 CRUD 操作。
- 支持...
- 支持...
- **ENUM** 支持 DNS 查询。

安装

安装

安装...

Field	Type	Description	Default
<code>route_id</code>	integer	Route ID	0
<code>calling_prefix</code>	string/nil	Calling prefix (nil = empty)	
<code>called_prefix</code>	string/nil	Called prefix (nil = empty)	
<code>source_smsc</code>	string/nil	Source SMSC (nil = empty)	
<code>dest_smsc</code>	string/nil	Destination SMSC (auto_reply, drop, etc.)	
<code>source_type</code>	atom/nil	Source type: :ims, :circuit_switched, :smpp, nil	
<code>enum_domain</code>	string/nil	ENUM domain	
<code>auto_reply</code>	boolean	Auto-reply flag	
<code>auto_reply_message</code>	string/nil	Auto-reply message (nil = empty)	
<code>drop</code>	boolean	Drop flag	
<code>charged</code>	atom	Charged status: :yes, :no, :default	
<code>weight</code>	integer	Weight (1-100, default 100)	
<code>priority</code>	integer	Priority (1-255)	
<code>description</code>	string	Description	
<code>enabled</code>	boolean	Enabled flag	

Additional information

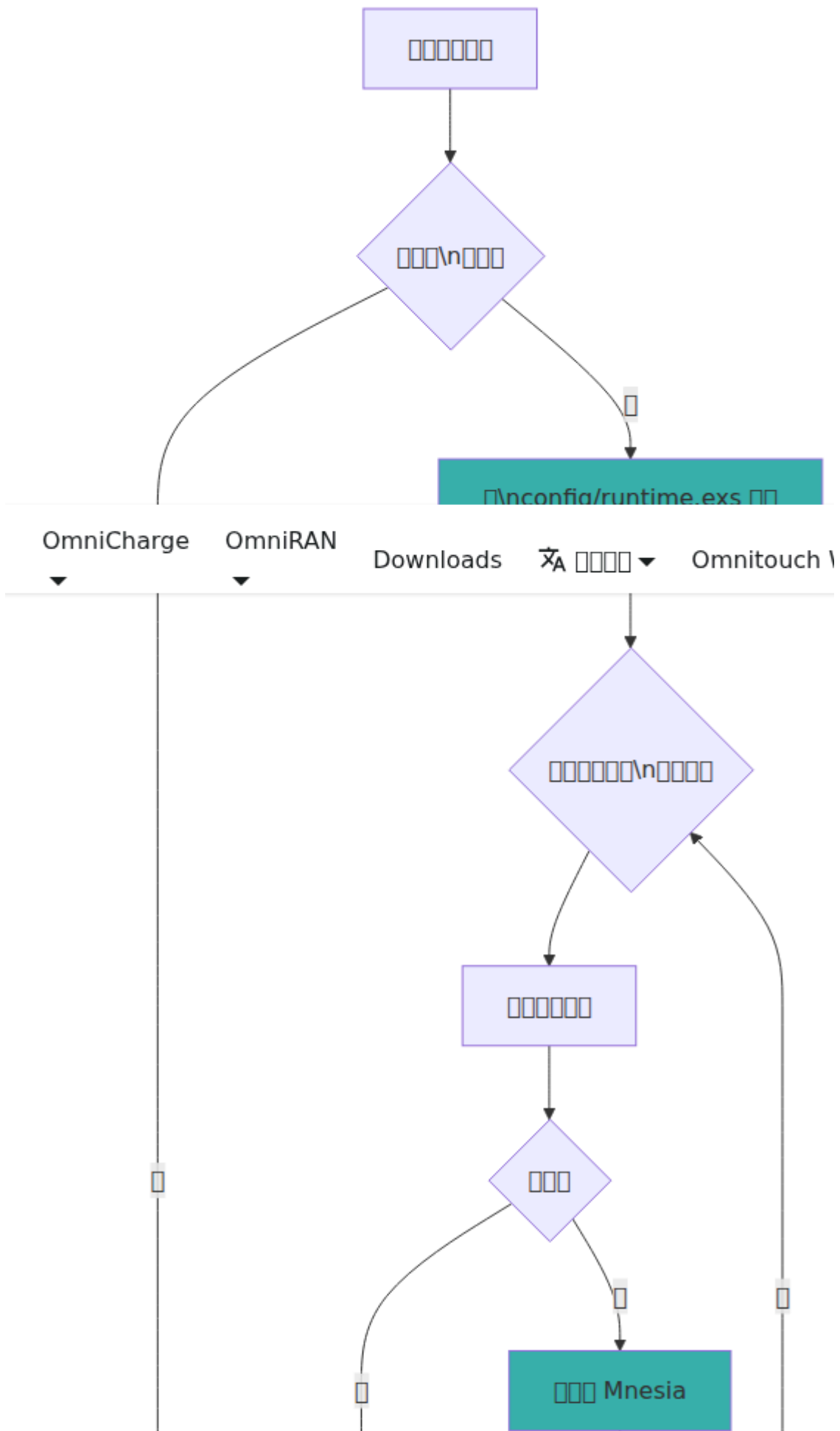

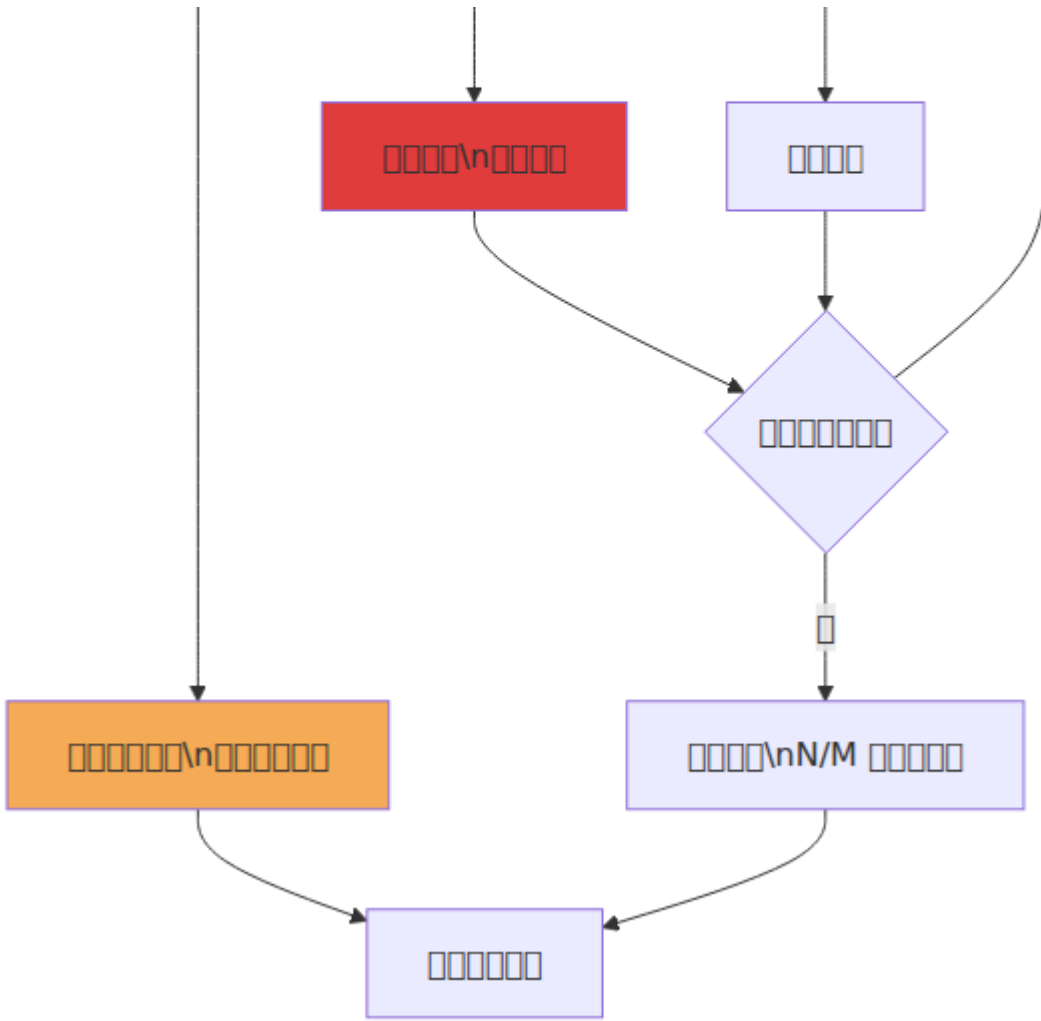

源类型

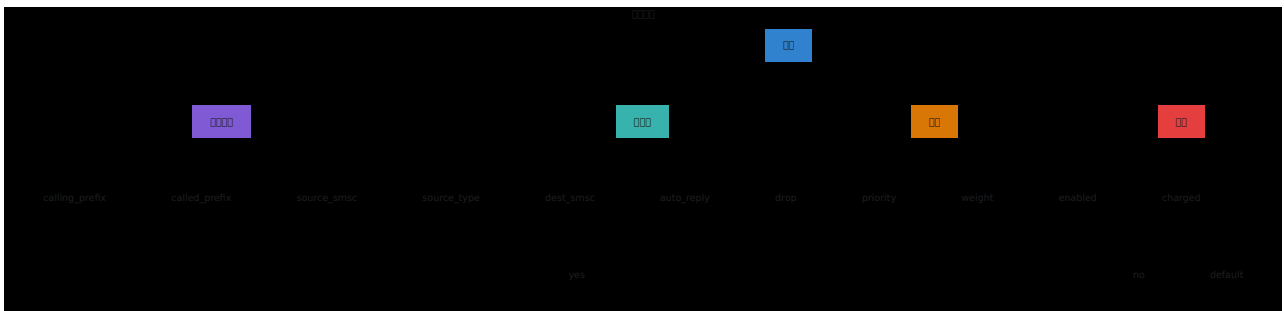

配置 `config/runtime.exs` 和 `config/sms_routes.example.exs` 源类型

- 源类型
- 源类型
- 源类型
- 源类型
- 源类型

□□

□□□□□

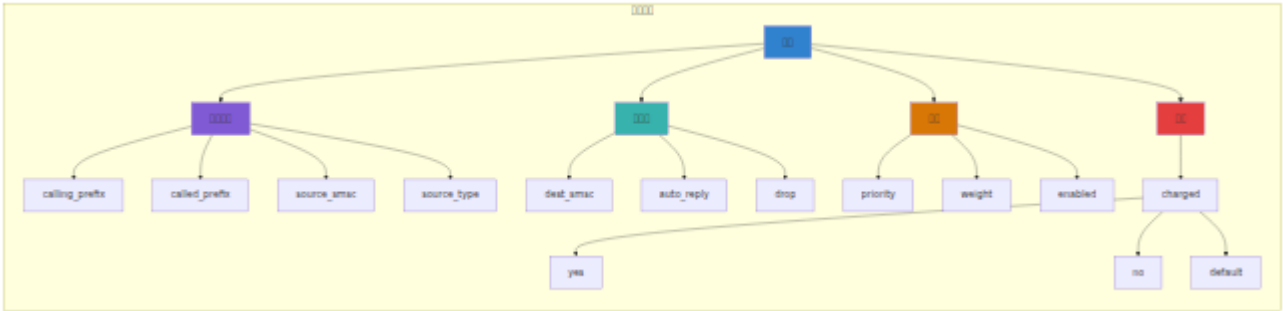

□□□□□□

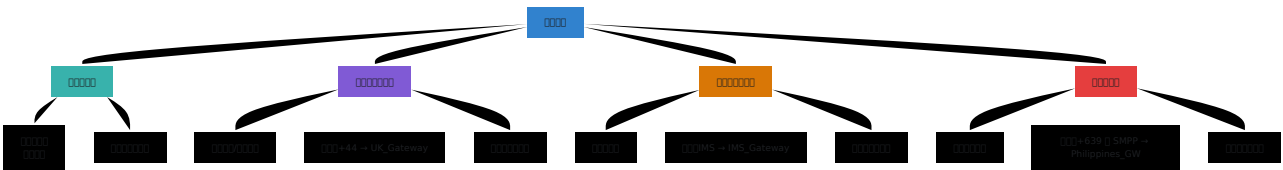

□□□□□

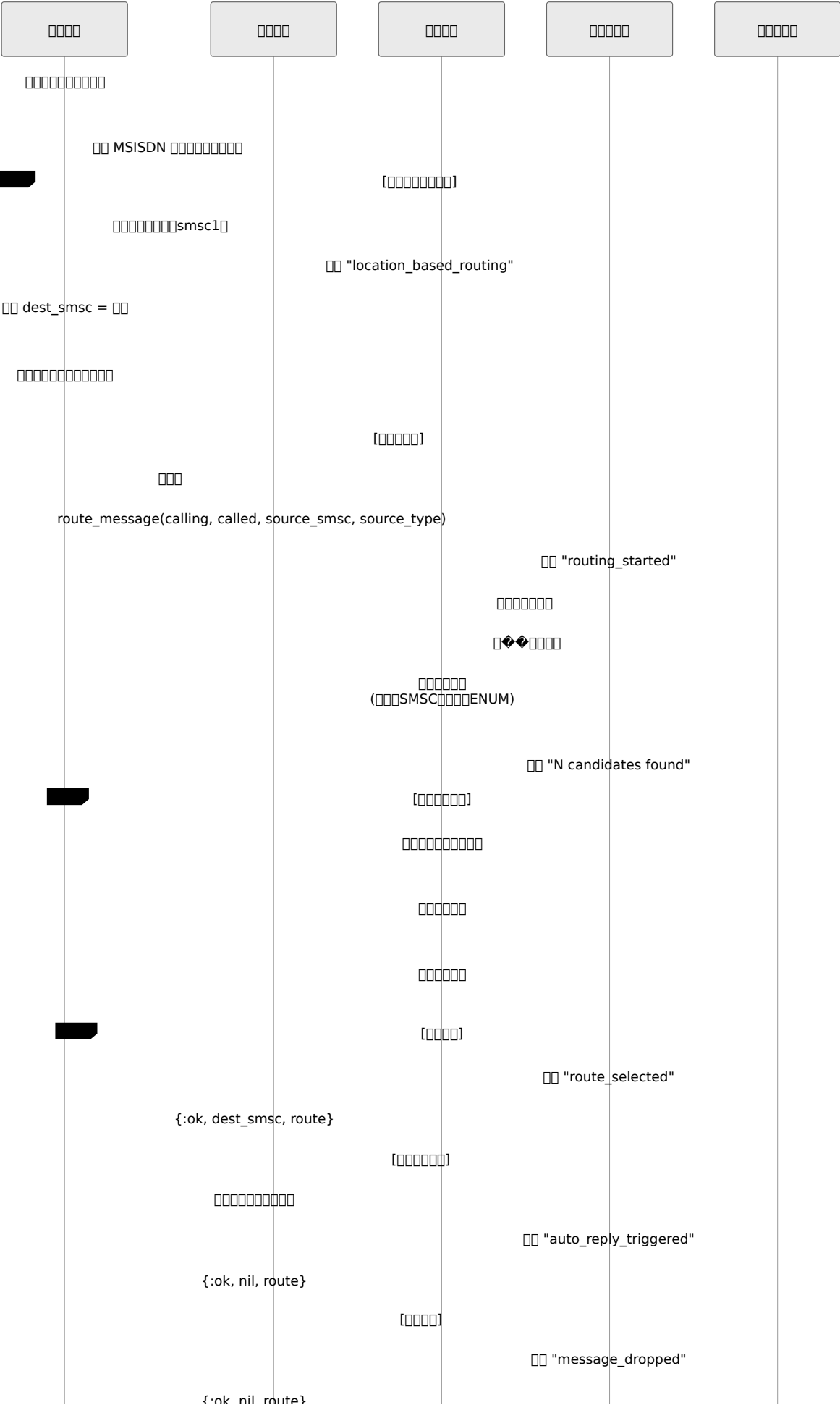

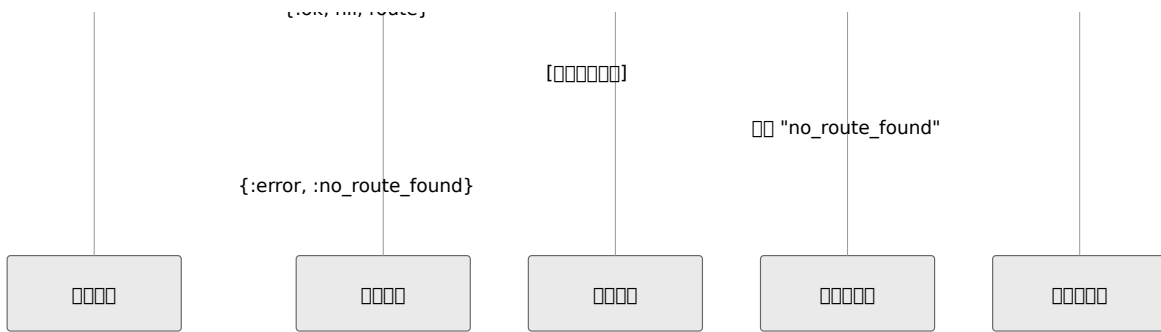

□□□□

□□□□□□□□□□□□□□

□□□□□□□□□□□□□□□□□□□□□□□□□□□□

Parse error on line 4: ...-->|□□□□□□□□
□ "ims-core-1"| REG[□□□□ -----
 -----^ Expecting 'SQE', 'DOUBLECIRCLEEND', 'PE', '-)', 'STADIUMEND',
 'SUBROUTINEEND', 'PIPE', 'CYLINDEREND', 'DIAMOND_STOP', 'TAGEND',
 'TRAPEND', 'INVTRAPEND', 'UNICODE_TEXT', 'TEXT', 'TAGSTART', got 'STR'

□□

□□□□□

1. □□□□□□□□□□□□□□
2. □□□□□□□□□□□□□□
3. □□□□□□□□□□ MSISDN □□□□□□□□
4. □□□□□□□□□□□□□□□□□□□□□□□□
5. □□□□□□□□□□□□
6. □□□□□□□□□□□□□□□□□□□□

□□□

- □□□□□□□□□□□□□□□□□□□□□□□□
- □□□□□□ - □□□□□□□□□□
- □□□□□□ - □□□□□□□□□□□□
- □□□□□□□□ - □□□□□□□□□□

□□□

- IMS VoLTE
- MSC
- SIP

SMSC

SMSC



SMSC

SMSC

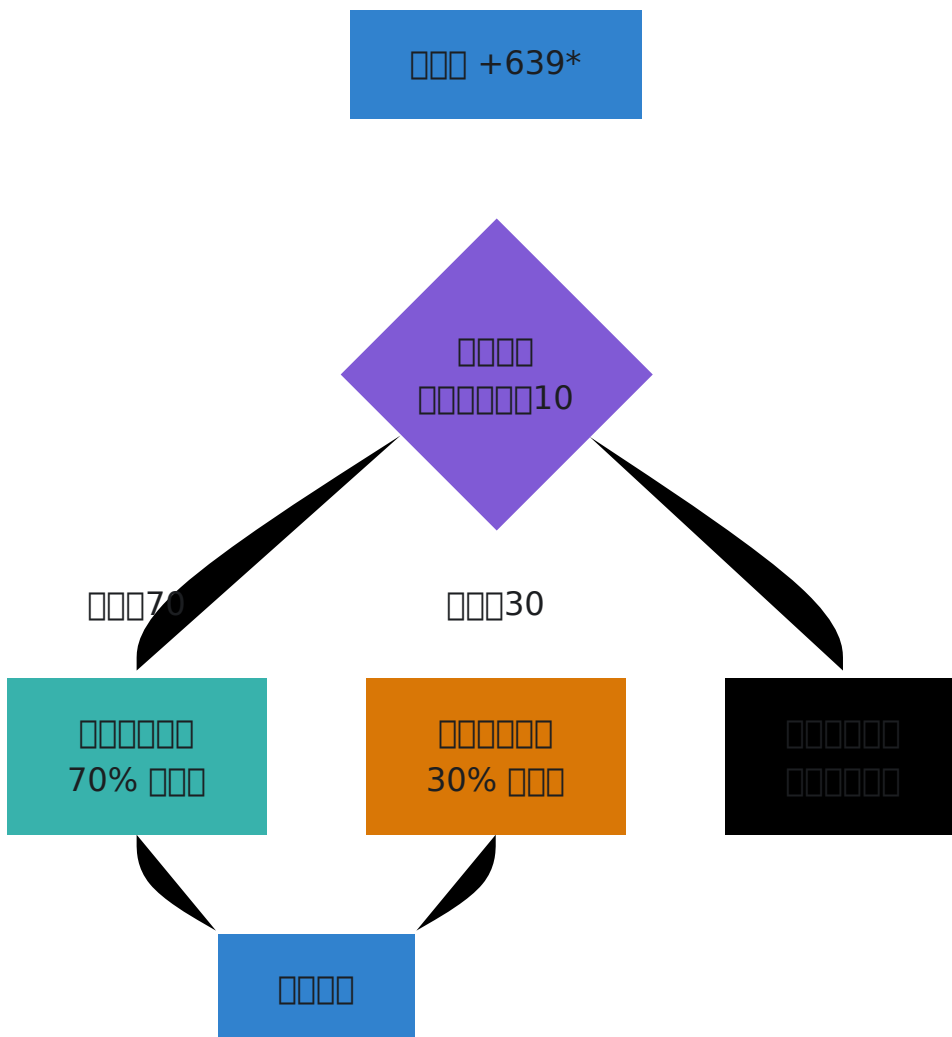

□□□□□

□□□□□□□□□□□□□□□□

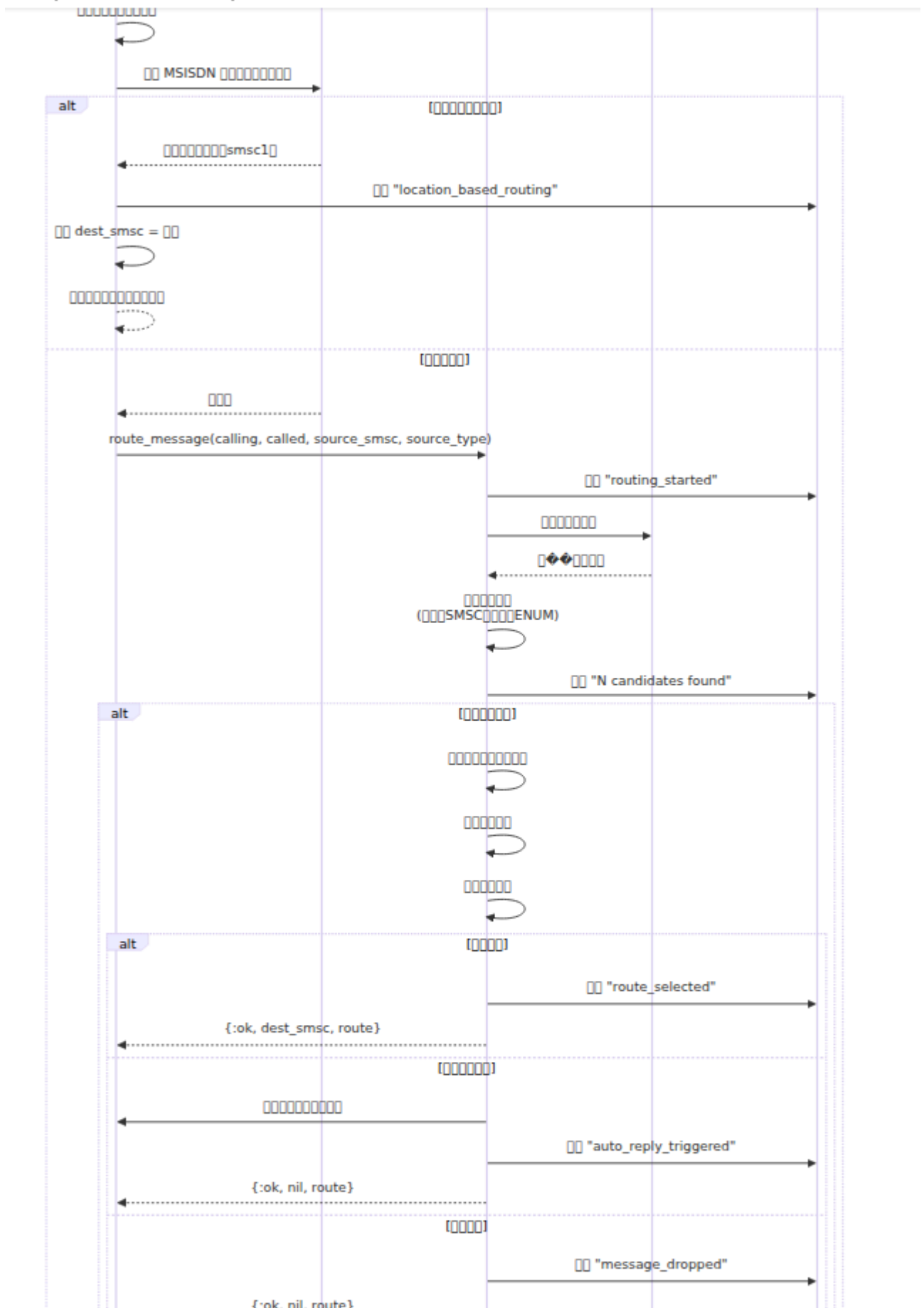

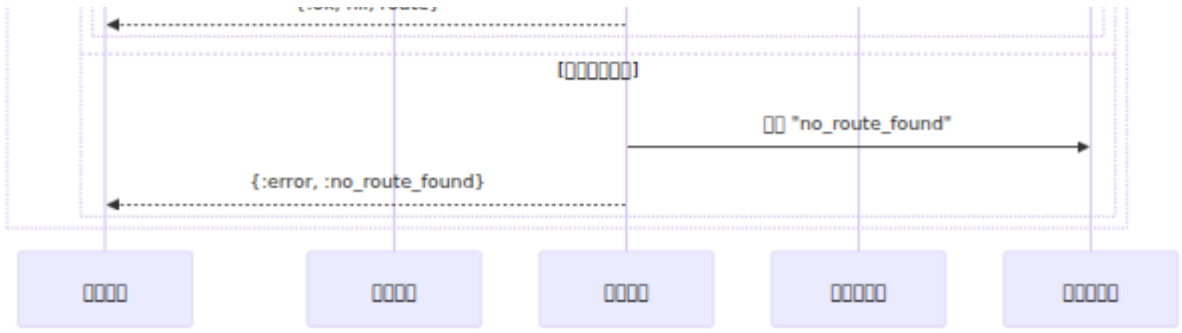

□□□□□□□□

□□□□□□□□□□□□

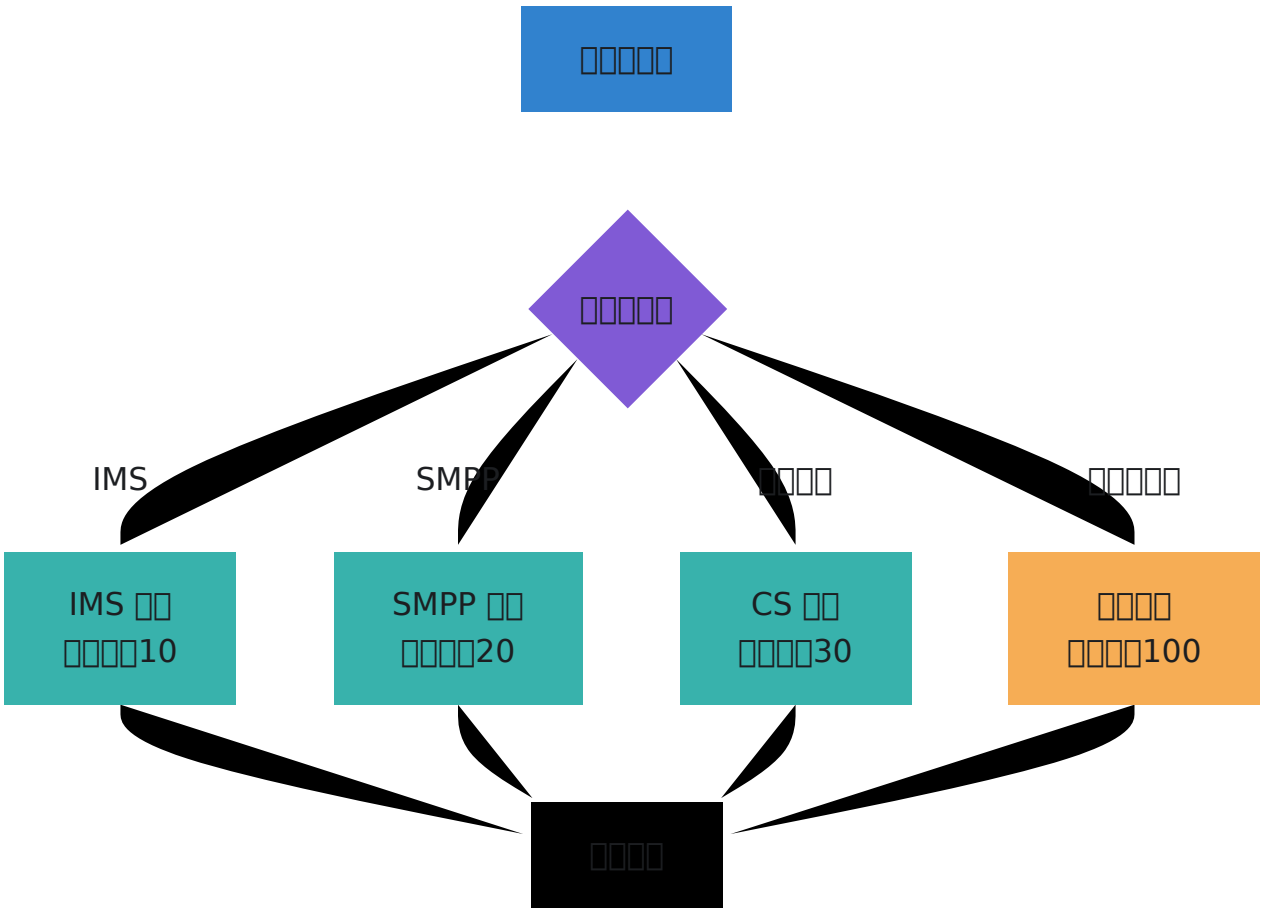

□□□□

□□□□□□□□□□□□□□□□□□□□□□

☐☐☐ +639*

☐☐☐☐☐☐☐☐

☐☐☐ ☐

☐☐☐☐ 6391 ☐☐☐

☐☐☐☐☐☐☐☐☐☐
☐☐☐☐☐☐
• ☐☐☐ → ☐☐☐ 1
• ☐☐☐☐ → ☐☐☐ 50

☐☐☐☐☐☐☐☐☐☐

☐☐☐ 50

☐☐☐☐ 639 ☐☐☐

☐☐☐ SMSC
☐☐☐☐

☐☐☐☐ SMSC
☐☐☐☐

☐☐☐☐☐☐

☐☐☐☐

□□□□□□□□

□□□□□□□□□□□□□□

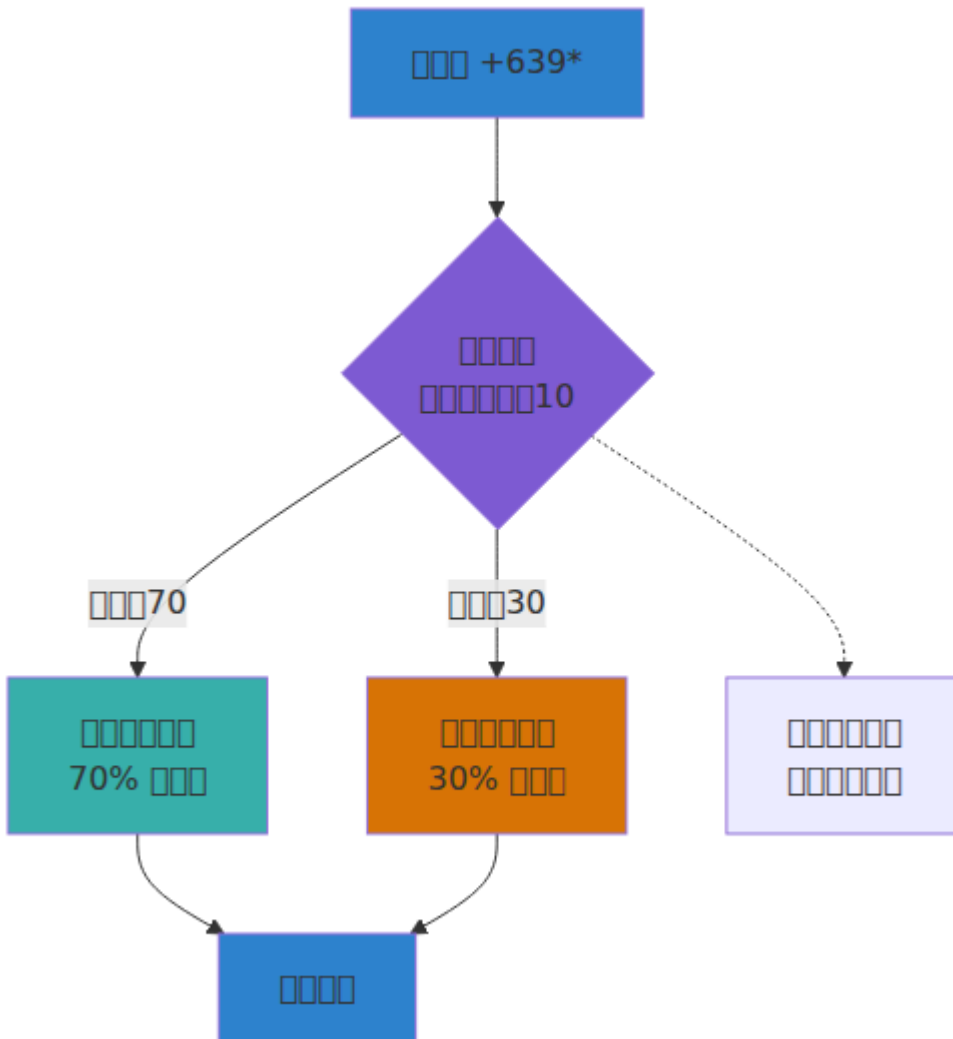

Web □□

□□□□ UI

□□□□□□□□□□ /sms_routing □□□□□□□□□□

□□□

- □□□□□□□□□□□□□□
- □□□□□□□□□□□□
- □□□□□□

- 00/0000000000000000
- 00000000
- 00000005 00000

000000

1. 00“000000”
2. 0000000000000000 SMSC 000000
3. 0000001-1000000 100000000001-2550000 1000
4. 00“00”000000
5. 00“000000”

000000

1. 00000000“00”
2. 0000000000
3. 00“000000”

000000

- 00“00”000000000000
- 00“00”000000

000000

00000000 /simulator 000000000000

000

- 0000000000000000
- 00000000000000000000000000000000
- 000000000000000000
- 00/00000000000000
- 00000000000000
- 000000000000 10 00000

000000

1. 認證

- 認證
- 認證
- 認證 SMSC
- 認證/IMS/認證/SMPP

2. 認證“認證”

3. 認證

- 認證“認證”
- 認證
 - ✓ 認證 = 認證
 - ✗ 認證 X = 認證
 - 認證/認證
- 認證
 - 認證 + “SELECTED” 認證 = 認證
 - 認證 + “MATCHED” 認證 = 認證
 - 認證 = 認證

4. 認證

5. 認證

認證 認證

- 認證“認證 '1234'”“認證 '44' 認證”
- 認證“認證”“認證 '639' 認證”
- 認證 **SMSC**“認證 'smc1'”“認證 'untrusted_smc' 認證 'none'”
- 認證“認證”“認證 'smpp' 認證 'IMS'”

API

□□□□□□

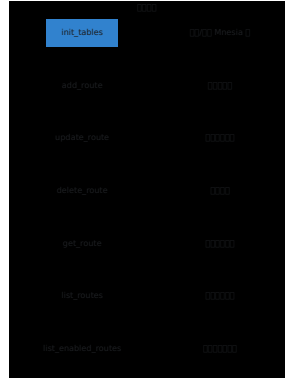
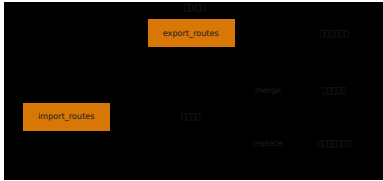

□□□□□

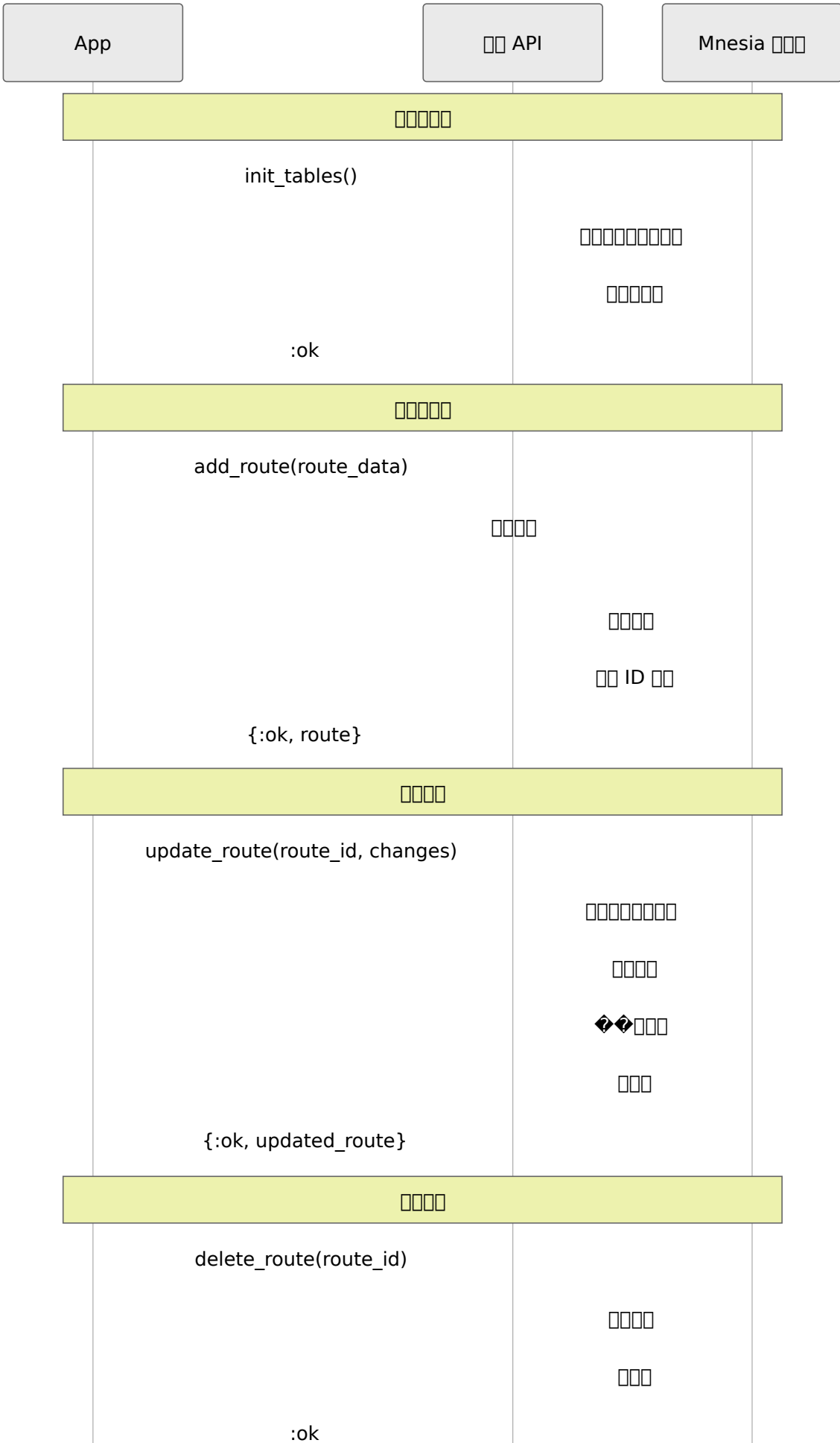

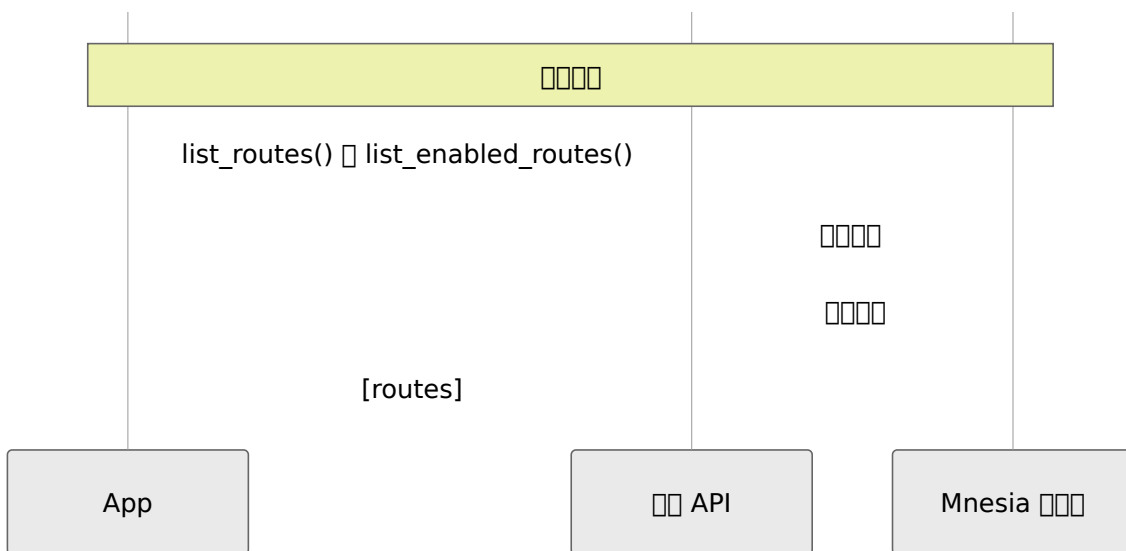

route_message

route_message 消息

- `calling_number` 主叫号码
- `called_number` 被叫号码
- `source_smsc` 源 SMSC 地址
- `source_type` 源类型 `:ims` `:circuit_switched` `:smpp`
- `message_id` 消息 ID

返回

- `{:ok, dest_smsc, route}` - 成功
- `{:error, :no_route_found}` - 找不到路由

□□

1. □□□□□□□□□□□□□□□□
2. □□□□□□□□□□□□□□□□
3. □□□□□□□□□□□□□□□□□□□□□□□□□□□□

□□

1. □□□□□□□□□□□□□□□□
2. □□□□□□□□□□□□□□□□
3. □□□□□□□□□□□□□□□□
4. □□□□□□□□□□□□□□□□

□□

1. □□□□□□□□□□□□□□□□
2. □□□□□□□□□□□□□□
3. □□□□□□□□□□□□□□□□□□□□

□□□□

□□□□□

□□□□□ `{:error, :no_route_found}`

□□□□□

- □□□□□□
- □□□□□□□□□□□□
- □□□□□□□□□□□□
- □□□□□□□□□□□□

□□□□□

1. □□□□□□□□□□ `SmsRouting.list_enabled_routes()`

2. `add_route(%{dest_smsc: "debug_smsc", priority: 255})`
3. `add_route(%{dest_smsc: "debug_smsc", priority: 255})`
4. `add_route(%{dest_smsc: "debug_smsc", priority: 255})`

Configuration

Configuration

Configuration

- Configuration
- Configuration
- Configuration
- Configuration

Configuration

1. Configuration
2. Configuration
3. Configuration
4. Configuration

Configuration

Configuration

Configuration

- Configuration
- Configuration
- Mnesia Configuration

Configuration

1. Configuration
2. Configuration

3. `Mnesia` `init_tables`

4.

ENUM/NAPTR

ENUM E.164 DNS NAPTR SMS-C ENUM DNS ENUM

ENUM

ENUM E.164 DNS

- +1-212-555-1234
- **ENUM** 4.3.2.1.5.5.5.2.1.2.1.e164.arpa
- **DNS** NAPTR
- SIP URI

ENUM `config/runtime.exs`

ENUM

`enum_enabled: true` ENUM DNS ENUM

ENUM

ENUM

ENUM

- `e164.arpa` - IETF ENUM
- `e164.org` - ENUM
- ENUM

DNS 记录

ENUM 记录 DNS 记录 {ip_address, port}

记录 [] 记录 DNS 记录

记录 DNS 记录

- Google DNS {"8.8.8.8", 53} {"8.8.4.4", 53}
- Cloudflare DNS {"1.1.1.1", 53} {"1.0.0.1", 53}
- 记录 ENUM DNS {"10.0.0.53", 53}

记录

记录 DNS 记录 5000ms 记录

ENUM 记录

Parse error on line 37: ... style Router fill:#3182CE style C -----^
Expecting 'SOLID_OPEN_ARROW', 'DOTTED_OPEN_ARROW', 'SOLID_ARROW',
'BIDIRECTIONAL_SOLID_ARROW', 'DOTTED_ARROW',
'BIDIRECTIONAL_DOTTED_ARROW', 'SOLID_CROSS', 'DOTTED_CROSS',
'SOLID_POINT', 'DOTTED_POINT', got 'TXT'

记录

ENUM 记录

记录 ENUM 记录 15 记录 DNS 记录

记录

- 记录 DNS 记录
- 记录
- 记录 DNS 记录

记录

- 记录 NAPTR 记录

- Prometheus 監視器/代理
- 監視器/代理

代理

- 代理
- 代理
- 代理 15 代理
- 代理 ETS 代理

代理 **ENUM**

代理 `enum_result_domain` 代理 ENUM 代理

代理

ENUM 代理 +1-555-0100 代理 NAPTR 代理

- 代理 E2U+sip
- 代理 sip:customer@voip-carrier.com
- 代理 voip-carrier.com

代理

代理 `enum_result_domain: "voip-carrier.com"` 代理 ENUM 代理

代理

- 代理 `enum_result_domain: nil` - 代理
- 代理 `enum_result_domain: "specific.com"` - 代理 ENUM 代理
- 代理 ENUM 代理

代理

代理 ENUM 代理 +15 代理

代理 **ENUM** 代理

代理 NAPTR 代理 `/naptr_test` 代理

ENUM

- ENUM DNS 記錄
- NAPTR 記錄
- NAPTR 記錄
- 記錄
- 記錄

ENUM 記錄

1. 記錄 + 記錄
2. ENUM 記錄 e164.arpa
3. “記錄”
4. 記錄
 - NAPTR 記錄
 - 記錄
 - E2U+sip E2U+tel 記錄
 - 記錄
 - 記錄
 - 記錄

ENUM 記錄

- DNS 記錄 “記錄”
- 記錄
- 記錄
- 記錄

記錄

NAPTR 記錄

- 記錄
- 記錄
- 記錄 u= s=
- E2U+sip E2U+tel 記錄

- ENUM
- SIP
- VoIP

ENUM

1. VoIP

ENUM SIP/VoIP VoIP

- ENUM SIP URI sip:number@voip-carrier.com
- voip-carrier.com
- enum_result_domain: "voip-carrier.com"
- VoIP

2.

- ENUM
- carrier-a.com
- A
-

3.

- ENUM
-
-

4.

ENUM

- ENUM
-
-

5. ENUM

ENUM 911/112 緊急通報サービス

- ENUM サービス
- 緊急通報サービス
- 緊急通報サービス

ENUM サービス

ENUM

1. ENUM サービス 1-10

- ENUM サービス
- VoIP サービス
- サービス

2. ENUM サービス 50-100

- サービス
- ENUM サービス
- サービス

3. ENUM サービス 200+

- サービス
- サービス

ENUM

- 1 `enum_result_domain: "sip.carrier.com"` → VoIP
- 10 `enum_result_domain: "tel.carrier.com"` → PSTN
- 50 `called_prefix: "+1"` →
- 100 `called_prefix: "+"` →
- 200 →

ENUM

DNS 問題

ENUM 問題 DNS 問題

- 遅延 < 1ms 問題
- 遅延 10-100ms 問題 DNS 問題

原因

- 遅延原因 DNS 問題
- 遅延原因 5000ms 問題
- 遅延原因 > 80% 問題
- 遅延原因 問題

対策

DNS 対策

- 遅延原因 問題
- 遅延原因 ETS 問題
- 遅延原因 TTL 問題
- 遅延原因 問題

対策

ENUM 問題

- DNS 遅延 → 遅延原因
- NAPTR 遅延 → 遅延原因
- NAPTR 遅延 → 遅延原因
- DNS 遅延 → 遅延原因

ENUM 問題

Prometheus 問題 ENUM 問題

- `sms_c_enum_lookup_stop_duration` - 遅延
- `sms_c_enum_cache_hit_count` - 遅延
- `sms_c_enum_cache_miss_count` - 遅延

- `sms_c_enum_cache_size_size` - 000000
- `sms_c_enum_naptr_records_record_count` - 00000 NAPTR 00

00000

- 000000000000 > 70%
- 000000 **p95**00 < 1000ms
- 0000000000 DNS 00

000 `docs/METRICS.md` 000000000000

0000 **ENUM**

000000 **NAPTR** 00

- 00 ENUM 000
- 00 DNS 000000
- 000000000000 ENUM 000
- 00000 ENUM 00000e164.org
- 00 NAPTR 0000000000

0000**ENUM** 00000

- 00 DNS 000000
- 00000000
- 0000000000
- 0000000000 DNS 000
- 0000000000

0000**ENUM** 0000000000

- 00000000 `enum_result_domain` 00
- 000000000000000000
- 00000000000000
- 000000000000 NAPTR 00000

0000**ENUM** 000000

- `enum_enabled: true` `config/runtime.exs`
- `enum_domains` `enum_domains`
- `enum_domains`
- `enum_domains` ENUM `enum_domains`

`enum_domains`

DNS `enum_domains`

- `enum_domains` DNS `enum_domains`
- `enum_domains` DNSSEC
- `enum_domains` NAPTR `enum_domains`
- `enum_domains`

`enum_domains`

- `enum_domains`
- `enum_domains` DNS `enum_domains`
- `enum_domains`

`enum_domains`

- ENUM `enum_domains` DNS `enum_domains`
- `enum_domains` DNS `enum_domains`
- `enum_domains` VPN/`enum_domains` DNS `enum_domains`

`enum_domains`

`enum_domains` EventLogger `enum_domains`

- `sms_routing_started` `enum_domains`
- `sms_routing_candidates` `enum_domains`
- `sms_routing_matches` `enum_domains`
- `sms_routing_selected` `enum_domains`
- `sms_routing_failed` `enum_domains`

`enum_domains` `message_id` `enum_domains` `route_message/1` `enum_domains`

OmniCharge

OmniRAN

Downloads

⌵A □□□□

OmniTouch Webs

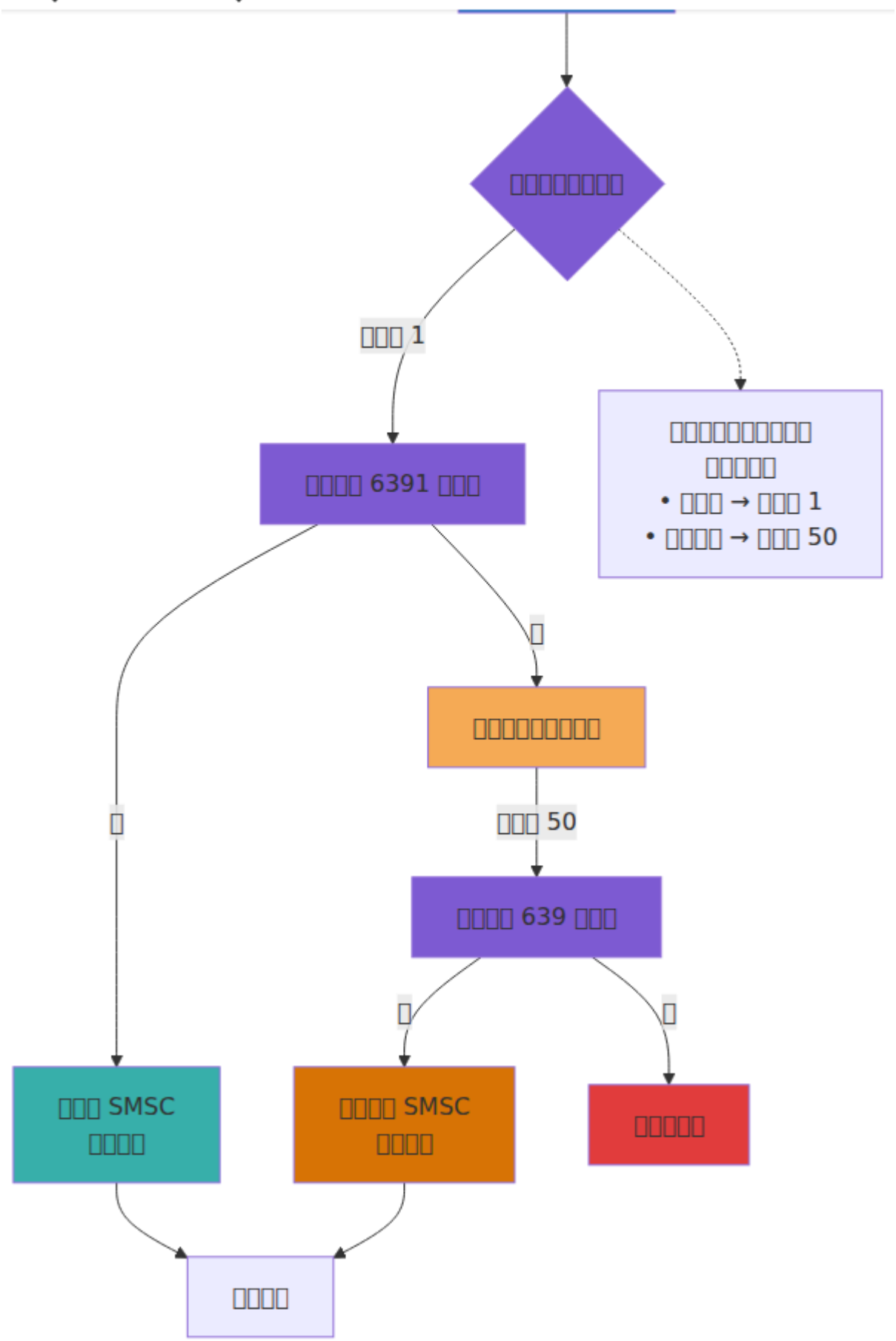

□□□□□□□□

1. □□□□

- □□ Mnesia □□□
- □□□□□□□□□□

2. □□□□□

- □□□□ → □□□□□□□□
- □□□□ → □□□□□□□
- □□□□□ → □□□□□□

3. □□□□

- □□□□□□□□
- □□□□□□□
- □□□□□□□

4. □□□□

- □□□□□□□□
- □□ `route_message/1` API
- □□□□□□□

5. □□□□□

- □□□□□□□□
- □□□□□
- □□□□□□□□□□□□

6. □□

- □□□□□□□□
- □□□□□□□
- □□□□□

□□

□□□□□□□□

- □□□□□□□□□□
- □□□□□□□□□□
- □□□□□□□□□□□□
- □□ Mnesia □□□□ :mnesia.table_info(:sms_route, :size)

□□□□

□□□□□□

```
# 1. □□ API □□  
curl https://api.example.com:8443/api/status  
  
# 2. □□ Prometheus □□□□  
curl https://api.example.com:9568/metrics | grep sms_c  
  
# 3. □□□□□□□□  
tail -f /var/log/sms_c/application.log  
  
# 4. □□□□□□  
systemctl status sms_c  
  
# 5. □□ SQL CDR □□□□□□ (MySQL/MariaDB)  
mysql -u sms_user -p -h db.example.com -e "SELECT 1"  
  
# □□ PostgreSQL:  
# psql -U sms_user -h db.example.com -d sms_c_prod -c "SELECT 1"
```

□□□□

□□□□□□

```
# □□ 100 □□□□□□□□□□  
tail -1000 /var/log/sms_c/application.log | grep "\[error\  
  
# □□□□□□□□  
grep "routing_failed" /var/log/sms_c/application.log  
  
# □□ SQL □□□□□  
grep -i "database\|sql\|ecto" /var/log/sms_c/application.log |  
grep error
```

□□□□□□

```
# 实时监控
tail -f /var/log/sms_c/application.log | grep -E "
(error|warning|critical)"
```

实时监控

实时监控

```
# 接收速率
rate(sms_c_message_received_count[5m])

# 成功率
rate(sms_c_delivery_succeeded_count[5m]) /
rate(sms_c_delivery_queued_count[5m])
```

实时监控

```
# 队列大小
sms_c_queue_size_pending

# 队列最老消息年龄
sms_c_queue_oldest_message_age_seconds
```

实时监控

```
# 消息处理停止时长 (p95)
histogram_quantile(0.95,
sms_c_message_processing_stop_duration_bucket)

# 路由停止时长 (p95)
histogram_quantile(0.95, sms_c_routing_stop_duration_bucket)
```

□□□□□□

□□□□□□

□□□

- □□□□“□□□”□□
- □□□□□□□
- □□□□□

□□□□□

1. □□□□□□□

```
curl https://api.example.com:8443/api/frontends/active
```

□□□□□□□□□

□□□□□□□□□□□□□□□□

2. □□□□□□□

□□ Web UI: `/message_queue`

- □□□□□□□“□□□□”
- □□ `dest_smsc` □
- □□ `deliver_after` □□□□

3. □□□□□

□□ Web UI: `/simulator`

- □□□□□□□□□□□□□□□□
- □□□□□□□□□□□□□□□□

4. □□□□□□□

□□□□□□□□□

- □□□□□□□□ `/api/messages` □

- `dest_smsc` 指定

確認

確認

```
# 確認
systemctl status frontend_service

# API
curl -k https://api.example.com:8443/api/status

# 登録
curl -X POST https://api.example.com:8443/api/frontends/register \
-H "Content-Type: application/json" \
-d '{
  "frontend_name": "test_gateway",
  "frontend_type": "smp",
  "ip_address": "10.0.1.50"
}'
```

SMSC

- 確認
- 確認
- 確認
- `dest_smsc` 指定

確認

- `deliver_after` 指定
- 確認

```
curl -X PATCH https://api.example.com:8443/api/messages/12345 \
-H "Content-Type: application/json" \
-d '{"deliver_after": "2025-10-30T12:00:00Z"}'
```

□□□□□□

□□□

- `delivery_attempts` □□□□
- □□□□□□□□ > 3
- □□□□□□

□□□□□

1. □□□□□□□

```
curl https://api.example.com:8443/api/events/12345
```

□□□

- □□□□□□
- □□□□
- □□□□□

2. □□□□□□□

- □□□□□□□□□□
- □□□□□
- □□□□□
- □□□□□□□□

□□□□□

□□□□□□□

- □□□□□□□□
- □□□□□□

□□□□□

```
# 更新消息
curl -X PATCH https://api.example.com:8443/api/messages/12345 \
  -H "Content-Type: application/json" \
  -d '{"dest_smsc": "backup_gateway"}
```

```
# 更新消息
curl -X PATCH https://api.example.com:8443/api/messages/12345 \
  -H "Content-Type: application/json" \
  -d '{"delivery_attempts": 0, "deliver_after": "2025-10-30T12:00:00Z"}'
```

消息队列

- 消息队列
- 消息队列的用途
- 消息队列的实现

消息队列的用途

消息

- 消息 `deadletter: true`
- 消息队列
- 消息队列“死信”

消息队列

1. 消息队列

消息队列 Web UI: `/message_queue`

- 消息队列
- 消息队列

2. 消息队列

- 消息队列
- 消息队列
- 消息队列

□□□□

□□□□□□

```
# □□□□□□ 24 □□  
curl -X PATCH https://api.example.com:8443/api/messages/12345 \  
-H "Content-Type: application/json" \  
-d '{"expires": "2025-10-31T12:00:00Z", "deadletter": false}'
```

□□□□

□□□□□

□□□

- □□□ no_route_found
- sms_c_routing_failed_count □□□□
- □□□□□ "routing_failed"

□□□□□

1. □□□□□□□□□□

□□ Web UI: /sms_routing

- □□□□□□□□
- □□□□□□□□□□□□

2. □□□□□

□□ Web UI: /simulator

- □□□□□□□□□□□□□□□□ SMSC□
- □□□□□□
- □□□□□□□□□□□□

3. □□□□□□□

- `android.permission.SEND_SMS`
- `android.permission.RECEIVE_SMS`
- `android.permission.READ_SMS`

`android.permission.SEND_SMS`

`android.permission.RECEIVE_SMS`

`android.permission.READ_SMS`

```
android.permission.SEND_SMS: (android.permission.SEND_SMS)
android.permission.RECEIVE_SMS: (android.permission.RECEIVE_SMS)
android.permission.SEND_SMS: (android.permission.SEND_SMS)
android.permission.SEND_SMS: default_gateway
android.permission.SEND_SMS: 255
android.permission.SEND_SMS: 100
android.permission.SEND_SMS: ✓
android.permission.SEND_SMS: android.permission.SEND_SMS
```

`android.permission.SEND_SMS`

`android.permission.SEND_SMS`

```
android.permission.SEND_SMS: +
android.permission.SEND_SMS: international_gateway
android.permission.SEND_SMS: 200
android.permission.SEND_SMS: 100
android.permission.SEND_SMS: ✓
android.permission.SEND_SMS: android.permission.SEND_SMS
```

`android.permission.SEND_SMS`

- `android.permission.ACCESS_NETWORK_STATE`
- `android.permission.INTERNET`

`android.permission.ACCESS_NETWORK_STATE`

`android.permission.INTERNET`

- 000000000000
- 0000000000
- 000000000000

000000

1. 0000000000

00 Web UI: /simulator

- 00000000000000
- 00“0000”00
- 000000000000

2. 0000000000

- 0000 = 000000
- 000000000000
- 00000000000000

3. 0000000000

000000

- 00000000000000 +100 0
- 00000000000000 +50 0
- 000 SMSC+25 0
- 000000+10 0
- 00 ENUM 00+15 0

000000

000000

000000000000

□□□□:

□□□□: +1555

□□□: 10□□□□□□□□

□□□□:

□□□□: +1

□□□: 50□□□□□□□□

□□□□□□

□□□□□□□□□□

□□□ (70%):

□□: 70

□□□□ (30%):

□□: 30

□□□□□□□□□□

□□□□□□□□□□□□□□

□□□□:

□□□□: +15551234

□□ SMSC: dedicated_gateway

□□□: 1

□□□□:

□□□□: +1

□□ SMSC: general_gateway

□□□: 50

□□□□□□□□□□

□□□□

- □□□□□□□□□□□□□□
- □□□□□□□□□□

- 自動返信メッセージ

確認

1. 確認

- `auto_reply: true`
- `auto_reply_message` 設定
- 有効
- 自動返信メッセージ

2. 確認

- 自動返信メッセージ
- 自動返信メッセージ“auto_reply”

3. 確認

```
curl https://api.example.com:8443/api/events/12345 | grep auto_reply
```

確認

確認

- 自動返信メッセージ
- 自動返信メッセージ
- 自動返信

確認

確認

```
確認: ✓  
確認: "自動返信メッセージ"
```

確認

□□□□□□□□□□□□□□□□□□

```
□□□□□□:
  □□□: 10

□□□□□:
  □□□: 50
```

□□□□

□□□□□□□

□□□

- sms_c_message_processing_stop_duration p95 > 1000ms
- API □□□□
- □□□□

□□□□□

1. □□□□□□□

```
# □□□□
histogram_quantile(0.95, sms_c_routing_stop_duration_bucket)

# ENUM □□□□
histogram_quantile(0.95, sms_c_enum_lookup_stop_duration_bucket)

# □□□□
histogram_quantile(0.95, sms_c_charging_succeeded_duration_bucket)

# □□□□
histogram_quantile(0.95, sms_c_delivery_succeeded_duration_bucket)
```

2. □□□□□□□

```
# CPU 使用率  
top -b -n 1 | grep sms_c
```

```
# 実行中のプロセス  
ps aux | grep beam.smp
```

確認

確認

- 確認
- 確認
- 確認

ENUM 確認

- DNS 確認
- 確認
- 確認/DNS 確認
- ENUM

確認

- OCS 確認
- OCS 確認
- 確認
- 確認

確認

- 確認
- 確認
- 確認
- 確認

確認

```
# config/config.exs
# 配置短信发送
config :sms_c,
  batch_insert_batch_size: 200,
  batch_insert_flush_interval_ms: 200

# 配置数据库
config :sms_c, SmsC.Repo,
  pool_size: 50
```

配置

配置

- 配置 < 100 msg/sec
- 配置 API 配置
- 配置 API 配置

配置

1. 配置

```
# 配置 (iex)
SmsC.Messaging.BatchInsertWorker.stats()
```

配置

- `current_queue_size` 配置
- `flush_errors` > 0
- `last_flush_duration_ms` 配置

2. 配置

```
# 数据库连接池
ecto_pools_query_time

# 数据库队列
ecto_pools_queue_time
```

数据库

数据库

数据库

```
config :sms_c, SmsC.Repo,
  pool_size: 50 # 20 个
```

数据库

数据库

```
config :sms_c,
  batch_insert_batch_size: 200, # 数据库
  batch_insert_flush_interval_ms: 200 # 数据库
```

数据库

```
# 数据库 /create_async
curl -X POST
https://api.example.com:8443/api/messages/create_async

# NOT: /api/messages (数据库)
```

数据库

数据库

- sms_c_queue_size_pending 数据库
- 数据库

- 接收消息的速率

接收消息

1. 接收消息的速率

```
# 接收消息的速率  
rate(sms_c_message_received_count[5m])  
  
# 消息成功送达的速率  
rate(sms_c_delivery_succeeded_count[5m])
```

2. 消息成功送达的速率

- 接收消息的速率
- 消息成功送达的速率
- 消息尝试发送的速率

3. 消息成功送达的比率

```
rate(sms_c_delivery_succeeded_count[5m]) /  
rate(sms_c_delivery_attempted_count[5m])
```

接收消息

消息成功送达

- 接收消息的速率
- 消息成功送达的速率 5-10 秒
- 消息尝试发送的速率

接收消息

- 接收消息的速率
- 消息成功送达的速率
- 消息尝试发送的速率

接收消息

- 数据库
- 数据库
- 数据库

数据库

- 数据库
- 数据库
- 数据库

数据库

数据库

数据库

- 数据库“数据库”
- API 500 数据库
- 数据库

数据库

1. 数据库 SQL CDR 数据库

```
# MySQL/MariaDB
systemctl status mysql

# PostgreSQL
systemctl status postgresql

# 数据库 (MySQL/MariaDB)
mysql -u sms_user -p -h db.example.com -e "SELECT 1"

# 数据库 (PostgreSQL)
psql -U sms_user -h db.example.com -d sms_c_prod -c "SELECT 1"
```

2. 数据库

```
# Ping
ping db.example.com

# (MySQL/MariaDB: 3306, PostgreSQL: 5432)
telnet db.example.com 3306
#
telnet db.example.com 5432
```

3.

```
#
echo $DB_USERNAME
echo $DB_HOSTNAME
echo $DB_PORT

# (MySQL/MariaDB)
mysql -u $DB_USERNAME -p$DB_PASSWORD -h $DB_HOSTNAME

# PostgreSQL:
# psql -U $DB_USERNAME -h $DB_HOSTNAME -d sms_c_prod
```

```
# (MySQL/MariaDB)
systemctl start mysql

# (PostgreSQL)
systemctl start postgresql
```

```
export DB_USERNAME=correct_user
export DB_PASSWORD=correct_password
```

```
# 检查配置
systemctl restart sms_c
```

检查配置

- 检查配置
- 检查配置
- 检查 VPN/配置

检查配置

检查配置

```
config :sms_c, SmsC.Repo,
  pool_size: 50 # 检查配置
```

检查配置

检查配置

- 检查配置
- API 检查
- 检查配置

检查配置

1. 检查配置

```

-- MySQL/MariaDB: 检查慢查询
SET GLOBAL slow_query_log = 'ON';
SET GLOBAL long_query_time = 1; -- 时间 > 1 秒

-- 查看慢查询 (MySQL/MariaDB)
SELECT * FROM mysql.slow_log ORDER BY query_time DESC LIMIT 10;

-- PostgreSQL: 在 postgresql.conf 中配置
-- log_min_duration_statement = 1000 # 秒
-- 查看 PostgreSQL 配置

```

2. 检查消息队列

```

-- 检查消息队列
SHOW INDEX FROM message_queues;

-- 检查消息队列表
-- - source_smsg
-- - dest_smsg
-- - send_time
-- - inserted_at

```

3. 检查表大小

```

-- MySQL (MySQL/MariaDB)
SELECT
  table_name,
  table_rows,
  ROUND(data_length / 1024 / 1024, 2) AS data_mb,
  ROUND(index_length / 1024 / 1024, 2) AS index_mb
FROM information_schema.tables
WHERE table_schema = 'sms_c_prod';

-- PostgreSQL
-- SELECT schemaname, tablename,
--
pg_size_pretty(pg_total_relation_size(schemaname||'.'||tablename))
AS size
-- FROM pg_tables WHERE schemaname = 'public';

```

□□□□

□□□□

```
CREATE INDEX idx_message_queues_source_smsc ON
message_queues(source_smsc);
CREATE INDEX idx_message_queues_dest_smsc ON
message_queues(dest_smsc);
CREATE INDEX idx_message_queues_send_time ON
message_queues(send_time);
CREATE INDEX idx_message_queues_status ON message_queues(status);
```

□□□□

```
-- MySQL/MariaDB
OPTIMIZE TABLE message_queues;
OPTIMIZE TABLE frontend_registrations;

-- PostgreSQL
-- VACUUM ANALYZE message_queues;
-- VACUUM ANALYZE frontend_registrations;
```

□□□□

□□□□□

```
-- □□□□ 30 □□□□□□□□
DELETE FROM message_queues
WHERE status = 'delivered'
AND deliver_time < DATE_SUB(NOW(), INTERVAL 30 DAY)
LIMIT 10000;
```

□□□□□□

□□□

- □□□“□□□□”
- □□□□□□□□

- 空间不足

空间不足

1. 检查磁盘空间

```
df -h
```

```
# MySQL 数据库 (MySQL/MariaDB)  
du -sh /var/lib/mysql
```

```
# PostgreSQL 数据库 (PostgreSQL)  
du -sh /var/lib/postgresql
```

2. 清理空间

```
# MySQL 数据库 (MySQL/MariaDB)  
find /var/lib/mysql -type f -exec du -h {} + | sort -rh  
| head -20
```

```
# PostgreSQL 数据库 (PostgreSQL)  
find /var/lib/postgresql -type f -exec du -h {} + | sort  
-rh | head -20
```

```
# 清理日志文件  
du -sh /var/log/sms_c/*
```

空间不足

空间不足

```
-- 清理消息队列
```

```
DELETE FROM message_queues  
WHERE inserted_at < DATE_SUB(NOW(), INTERVAL 90 DAY)  
LIMIT 100000;
```

空间不足

```
# 配置 logrotate
logrotate -f /etc/logrotate.d/sms_c

# 清理旧日志
find /var/log/sms_c -name "*.log.*" -mtime +30 -delete
```

配置

- 配置 logrotate
- 配置 find
- 配置 cron

部署

测试

验证

- 验证“配置”
- 验证部署
- 验证清理

总结

1. 配置

```
curl https://api.example.com:8443/api/frontends/active | grep frontend_name
```

2. 部署

- 部署 `/api/frontends/register`
- 配置 API 接口
- 配置定时任务 60 秒

3. 验证 API 接口

```
grep "frontend.*register" /var/log/sms_c/application.log | tail -20
```

□□□□□

□□□□□□

□□□□□□□

```
curl -X POST https://api.example.com:8443/api/frontends/register \
-H "Content-Type: application/json" \
-d '#123;
  "frontend_name": "uk_gateway",
  "frontend_type": "smpp",
  "ip_address": "10.0.1.50"
  &#125;'
```

□□□□□□□□□□□□□□□□/□□□□

□□□□□

□□□ 90 □□□□□□□□□□ 60 □□□❖❖□□

```
# □□□□ 60 □□□□□
while True:
    register_with_smsc()
    time.sleep(60)
```

□□□□□

- □□□□□ API □□□□□□□
- □□ DNS □□
- □□□□□□□□ curl

□□□□□□□□/□□

□□□

- 网络延迟/丢包率
- 网络带宽
- 网络稳定性

网络测试

1. 网络连通性

- 网络可达性
- 网络延迟
- 网络带宽CPU/内存

2. 网络性能

```
# 网络延迟测试  
ping -c 100 api.example.com  
  
# 网络性能测试  
netstat -s | grep -i reset
```

3. 网络故障排查

- 网络配置
- 网络流量 > 90 MB

网络配置

网络策略

- 网络策略配置
- 网络策略
- 网络策略配置

网络优化

- 网络性能优化
- 网络延迟
- 网络带宽优化

□□□□□□

□□□□

```
REGISTRATION_INTERVAL = 60 # □
```

□□/□□□□

□□□□

□□□

- sms_c_charging_failed_count □□
- □□□□□□“charging_failed”
- □□□□□ charge_failed: true

□□□□□

1. □□ **OCS** □□◀◀□

```
# □□ OCS API
curl -X POST http://ocs.example.com:2080/jsonrpc \
  -H "Content-Type: application/json" \
  -d '#123;
  "method": "SessionSv1.Ping",
  "params": [],
  "id": 1
  &#125;'
```

□□□ {"result": "Pong"}

2. □□ **OCS** □□□

```
tail -f /var/log/ocs/ocs.log
```

3. □□□□□

```
# 检查 OCS URL
grep ocs_url config/runtime.exs
```

检查

OCS 安装

```
# 检查 OCS 是否安装
systemctl status ocs

# 安装 OCS
systemctl start ocs
```

检查

检查

```
config :sms_c,
  ocs_url: "http://correct-host:2080/jsonrpc",
  ocs_tenant: "correct_tenant"
```

检查

```
config :sms_c,
  default_charging_enabled: false
```

检查

检查

- 检查 OCS 是否安装
- 检查 OCS 配置
- 检查 OCS 启动

□□□□

□□□

- sms_c_charging_succeeded_duration p95 > 500ms
- □□□□□□□□□□
- □□□□□

□□□□□

1. □□□□□□□

```
histogram_quantile(0.95, sms_c_charging_succeeded_duration_bucket)
```

2. □□ **OCS** □□□

```
# OCS □□□□  
curl -w "%&#123;time_total&#125;\n" -X POST  
http://ocs.example.com:2080/jsonrpc \  
-H "Content-Type: application/json" \  
-d '&#123;"method":"SessionSv1.Ping","params":[],"id":1&#125;'
```

3. □□□□□□□

```
# Ping OCS □□  
ping -c 10 ocs.example.com
```

□□□□□

OCS □□

- □□ OCS □□
- □□ OCS □□
- □□□□□□□□□□

□□□□□

- □ OCS □□□□□□ SMS-C □□□

- 配置项
- 配置 VPN/...

配置项

配置项

```
config :sms_c,  
  ocs_timeout: 5000 # 5
```

ENUM 配置

ENUM 配置

配置

- `sms_c_enum_lookup_stop_duration` 配置
- 配置 ENUM 配置
- 配置 `enum_result_domain` 配置

配置

1. 配置 ENUM 配置

```
grep -A 10 "enum_" config/runtime.exs
```

2. 配置 DNS 配置

```
# 配置 DNS 配置  
dig @8.8.8.8 e164.arpa  
  
# 配置 ENUM 配置  
# 配置 +15551234567:  
dig @8.8.8.8 NAPTR 7.6.5.4.3.2.1.5.5.5.1.e164.arpa
```

3. 配置 DNS 配置

```
# DNS ping
ping 10.0.1.53

# nc
nc -zv 10.0.1.53 53
```

ping

DNS ping

ping DNS

```
config :sms_c,
  enum_dns_servers: [
    "8.8.8.8", 53, # Google DNS
    "1.1.1.1", 53, # Cloudflare DNS
  ]
```

ENUM ping

ping

```
config :sms_c,
  enum_domains: ["e164.arpa"] # ping
```

ping

ping

```
config :sms_c,
  enum_timeout: 10000 # 10 s
```

ENUM ping

```
config :sms_c,
  enum_enabled: false
```

ENUM 配置

概要

- 利用率 (< 70%)
- 信頼性
- 柔軟性

構成

1. 基本構成

```
# 設定
rate(sms_c_enum_cache_hit_count[5m]) /
(rate(sms_c_enum_cache_hit_count[5m]) +
rate(sms_c_enum_cache_miss_count[5m]))

# 名前
sms_c_enum_cache_size_size
```

2. 詳細構成

- 信頼性
- TTL 設定

設定

監視

- 信頼性
- 利用率 < 70% 確認

設定

IP NAPTR 設定

設定

- 信頼性
- 柔軟性

- 设置 TTL

设置

设置

设置

- 设置
- 设置
- Erlang 设置

设置

1. 设置

```
# 设置 IEx 设置  
Node.self()  
# 设置 :sms@node1.example.com  
  
Node.list()  
# 设置
```

2. 设置 Erlang Cookie

```
# 设置 cookie 设置  
cat ~/.erlang.cookie  
  
# 设置
```

3. 设置

```
# ping node2.example.com
ping node2.example.com

# nc
nc -zv node2.example.com 4369
nc -zv node2.example.com 9100-9200
```

cookie

Cookie

cookie

```
export ERLANG_COOKIE=same_secret_value_here

# ~/.erlang.cookie
echo "same_secret_value_here" > ~/.erlang.cookie
chmod 400 ~/.erlang.cookie
```

iptables

iptables

```
# EPMD
iptables -A INPUT -p tcp --dport 4369 -j ACCEPT

# Erlang
iptables -A INPUT -p tcp --dport 9100:9200 -j ACCEPT
```

DNS

IP

```
config :sms_c,
  cluster_nodes: [
    "sms@10.0.1.10",
    "sms@10.0.1.11"
  ]
```

□□□□□

□□□

- □□□□□□□□
- □□□□□□□□
- Mnesia □□□

□□□□□

1. □□□□□□□□

```
# □□□□□□ (IEx)  
Node.list()
```

2. □□ **Mnesia** □

```
:mnesia.system_info(:running_db_nodes)
```

□□□□□

□□□□□□□

```
# □□□□□□  
systemctl stop sms_c  
  
# □□□□□□□□  
systemctl start sms_c # □ node1 □  
  
# □□□□□□□□□□□□□□□□  
systemctl start sms_c # □ node2 □  
systemctl start sms_c # □ node3 □
```

Mnesia □□□□

- □□□□□□□□□□
- □□□□□□
- □□ Mnesia □□

- `systemctl`
- `netstat`

API `status`

API `status`

`status`

- `systemctl`
- `netstat`
- `curl`

`status`

1. `API status`

```
# systemctl status sms_c  
  
# netstat -tlnp | grep 8443
```

2. `iptables`

```
# iptables -L -n | grep 8443  
  
# curl -k https://localhost:8443/api/status
```

3. `TLS status`

```
# 查看证书文件
ls -l priv/cert/server.crt priv/cert/server.key

# 查看证书信息
openssl x509 -in priv/cert/server.crt -noout -dates
```

查看

查看

```
systemctl start sms_c
```

查看

```
# 配置 API 端口
iptables -A INPUT -p tcp --dport 8443 -j ACCEPT
```

查看

查看

查看

查看

```
grep "port:" config/runtime.exs
```

API 端口 500 配置

配置

- 配置
- 500 端口
- 配置

查看

1. 查看日志

```
tail -100 /var/log/sms_c/application.log | grep "\[error\]"
```

2. 数据库连接

```
mysql -u sms_user -p -e "SELECT 1"
```

3. 系统资源

```
# 内存  
free -h  
  
# CPU  
top -b -n 1  
  
# 磁盘  
df -h
```

网络

网络配置

- 网络接口
- 网络配置

防火墙

- 防火墙规则
- 防火墙配置
- 防火墙日志

安全加固

- 系统更新
- 用户管理
- 权限管理

Web UI 問題

問題 Web UI

問題

- 問題
- 404 問題
- 問題

問題

1. 問題

```
systemctl status sms_c
```

2. 問題

```
netstat -tlnp | grep 80
```

3. 問題 **URL**

- 問題
- 問題
- HTTP と HTTPS

問題

問題

問題

```
grep "control_panel" config/runtime.exs
```

問題 80 と 4000

- WebSocket
-
-

- (Ctrl+F5)
-

CPU

- CPU > 80%
-
-

1.

```
top -b -n 1 | grep beam.smp
```

2.

```
#  
rate(sms_c_message_received_count[5m])  
  
#  
rate(sms_c_routing_route_matched_count[5m])
```

- 000000000000
- 00000000 CPU

000000

- 000000
- 000000

ENUM 000000

- 00000000
- 0000000000

000000

000

- 0000 > 90%
- 000000
- 000000

000000

1. 000000

```
free -h
```

```
ps aux | grep beam.smp
```

2. 00000000

```
sms_c_enum_cache_size_size
```

000000

ENUM 000000

- 0000

- TTL
- ENUM

ENUM

```
# ENUM (IEx)  
SmsC.Messaging.BatchInsertWorker.stats()
```

ENUM

ENUM

- ENUM
- ENUM

ENUM

- ENUM
- ENUM

ENUM

- ENUM - ENUM
- ENUM - ENUM
- ENUM - ENUM
- ENUM - /var/log/sms_c/application.log

